

HP LaserJet P3010-serien Skrivare

Användarhandbok



Produktanvändning

Produktshantering

Produktunderhåll

Problemlösning



Ytterligare produktinformation:

www.hp.com/support/ljp3010series





HP LaserJet P3010-serien Skrivare

Användarhandbok

Copyright och licens

© Copyright 2017 HP Development Company, L.P.

Det är förbjudet att reproducera, ändra eller översätta den här handboken utan föregående skriftligt medgivande, förutom i den utsträckning som upphovsrättslagen tillåter.

Den här informationen kan ändras utan föregående meddelande.

De enda garantierna för HP-produkterna och -tjänsterna fastställs i de uttryckliga garantier som medföljer produkterna och tjänsterna. Inget i detta dokument ska tolkas som att det utgör en ytterligare garanti. HP kan inte hållas ansvarigt för tekniska fel, korrekturfel eller utelämnanden i dokumentet.

Edition 1, 8/2017

Varumärken

Adobe®, Adobe Photoshop®, Acrobat® och PostScript® är varumärken som tillhör Adobe Systems Incorporated.

Apple och Apple-logotypen är varumärken som tillhör Apple Inc. och är registrerade i USA och andra länder/regioner.

OS X är ett varumärke som tillhör Apple, Inc. och är registrerat i USA och andra länder.

AirPrint är ett varumärke som tillhör Apple, Inc. och är registrerat i USA och andra länder.

Google™ är ett varumärke som tillhör Google Inc.

Microsoft®, Windows®, Windows® XP och Windows Vista® är amerikanska registrerade varumärken som tillhör Microsoft Corporation.

UNIX® är ett registrerat varumärke som tillhör The Open Group.

Innehåll

1	Produktfakta	1
	Riktlinjer som används i den här användarhandboken	2
	Produktjämförelse	3
	Miljöfunktioner	5
	Funktioner	6
	Produktvyer	8
	Framsida	8
	Sedd bakifrån	9
2	Kontrollpanel	11
	Kontrollpanelens layout	12
	Använda kontrollpanelens menyer	14
	Använda menyerna	14
	menyn Visa mig	15
	Menyn Hämta utskrift	16
	Information, meny	18
	Menyn Pappershantering	19
	Menyn Hantera förbrukningsmaterial	20
	Menyn Konfigurera enhet	21
	Utskrift, meny	21
	Undermenyn PCL	22
	Utskriftskvalitet, meny	23
	Menyn Systeminställningar	25
	I/O, meny	29
	Menyer för inbäddad Jetdirect och EIO < X > Jetdirect	29
	Återställning, meny	35
	Diagnostik, meny	37
	Menyn Service	39
3	Programvara för Windows	41
	Operativsystem som stöds för Windows	42

Skrivardrivrutiner som stöds för Windows	43
Universell HP-skrivardrivrutin	44
Installationslägen för universell skrivardrivrutin	44
Välja rätt skrivardrivrutin för Windows	45
Prioritet för utskriftsinställningar	46
Ändra inställningar för skrivardrivrutin för Windows	47
Ta bort programvara för Windows	48
Verktyg som kan användas för Windows	49
HP Web Jetadmin	49
Inbäddad webbserver	49
HP Easy Printer Care	49
Programvara för andra operativsystem	51
4 Använda produkten med Macintosh	53
Programvara för Macintosh	54
Operativsystem som stöds för Macintosh	54
Skrivardrivrutiner som stöds för Macintosh	54
Ta bort programvara från Macintosh-operativsystem	54
Prioritet för utskriftsinställningar för Macintosh	54
Ändra inställningar för skrivardrivrutin för Macintosh	55
Programvara för Macintosh-datorer	55
HP Skrivarprogram	55
Öppna HP Skrivarprogram	55
Funktioner i HP Skrivarprogram	56
Verktyg som kan användas för Macintosh	56
inbäddad webbserver	56
Använda funktioner i Macintosh-skrivardrivrutinen	57
Skapa och använda förinställningar i Macintosh	57
Ändra storlek på dokument eller skriva ut på en anpassad pappersstorlek	57
Skriva ut ett försättsblad	57
Använda vattenstämplar	58
Skriva ut flera sidor på ett ark i Macintosh	58
Skriva ut på båda sidor av papperet (duplexutskrift)	58
Lagra utskrift	59
Använda menyn Tjänster	60
5 Konnektivitet	61
USB-anslutning	62
Nätverkskonfiguration	63
Nätverksprotokoll som stöds	63
Konfigurera nätverksprodukten	65

visa och ändra nätverksinställningar	65
Ange eller ändra nätverkslösenordet	65
Konfigurera IPv4 TCP/IP-parametrar manuellt på kontrollpanelen	65
Konfigurera IPv6 TCP/IP-parametrar manuellt på kontrollpanelen	66
Avaktivera nätverksprotokoll (valfritt)	66
Avaktivera IPX/SPX, AppleTalk eller DLC/LLC	67
Inställningar för länkhastighet och duplex	67
6 Papper och utskriftsmaterial	69
Användning av papper och material	70
Pappersstorlekar och storlekar på utskriftsmaterial som kan användas	71
Papper i specialstorlekar	73
Pappers- och utskriftsmaterialstorlekar som stöds	74
Kapacitet för fack och enheter	75
Riktlinjer för specialpapper och specialmaterial	76
Fylla på fack	77
Pappersorientering i facken	77
Fylla på fack 1	77
Fylla på fack 2 eller ett extra fack för 500 ark	79
Konfigurera fack	82
Konfigurera ett fack när du fyller på papper	82
Konfigurera ett fack så att det matchar inställningarna för utskriften	82
Konfigurera ett fack med hjälp av menyn Pappershantering	82
Välja papper efter källa, typ eller storlek	83
Källa	83
Typ och storlek	83
Använda alternativ för pappersutmatning	84
Skriva ut till det övre utmatningsfacket (standard)	84
Skriva ut till det bakre utmatningsfacket	84
7 Använda produktens funktioner	87
Ekonomiinställningar	88
EconoMode	88
Förlängt energisparläge	88
Ställa in tid för energisparläge	88
Avaktivera eller aktivera viloläge	88
Aktiveringstid	89
Ställa in realtidsklockan	89
Ställa in aktiveringstid	89
Använda funktioner för utskriftslagring	91
Skapa en lagrad utskrift	91

Skriva ut en lagrad utskrift	91
Ta bort en lagrad utskrift	92
Direkt USB-utskrift	93

8 Utskriftsuppgifter 95

Avbryta en utskrift	96
Stoppa den pågående utskriften via kontrollpanelen	96
Stoppa pågående utskrift med det program du använder	96
Använda funktioner i Windows-skrivardrivrutinen	97
Öppna skrivardrivrutinen	97
Använda utskriftsgenvägar	97
Ange alternativ för papper och kvalitet	97
Ange dokumenteffekter	98
Ange alternativ för efterbehandling av dokument	98
Ange alternativ för jobblagring	99
Få support och information om produktstatus	100
Ange avancerade utskriftsalternativ	100

9 Hantera och underhålla produkten 103

Skriv ut informationen och visa mig-sidor	104
Använda HP Easy Printer Care-programvaran	106
Öppna programmet HP Easy Printer Care	106
Avsnitt i programvaran HP Easy Printer Care	106
Använda den inbäddade webbservern	109
Öppna den inbäddade webbservern med en nätverksanslutning	109
Olika delar av den inbäddade webbservern	110
Använda programvaran HP Web Jetadmin	112
Använda säkerhetsfunktioner	113
IP-säkerhet	113
Säkra den inbäddade webbservern	113
Säker diskradering	113
Data som påverkas	113
Mer information	114
Krypterade hårddiskar med höga prestanda från HP	114
Fack för hårdvaruintegrering	114
Skydda lagrade jobb	114
Låsa menyerna på kontrollpanelen	114
Låsa formaterare	115
Hantera förbrukningsmaterial	116
Förvara tonerkassetter	116
HP:s policy avseende tonerkassetter från andra tillverkare	116

HP:s speciallinje och webbplats för bedrägerier	116
Förbrukningsmaterialets livslängd	116
Byta ut förbrukningsmaterial och delar	117
Riktlinjer för att byta ut förbrukningsmaterial	117
Byta tonerkassetten	117
Installera minne, interna USB-enheter och externa I/O-kort	121
Översikt	121
Installera minne	121
Installera produktminne	121
Kontrollera DIMM-installation	125
Spara resurser (permanenta resurser)	125
Aktivera minne i Windows	126
Installera inbyggda USB-enheter	126
Installera EIO-kort	129
Rengöra produkten	132
Rengöra på utsidan	132
Rengöra pappersbanan	132
Uppgradera den inbyggda programvaran	133
Fastställa den aktuella versionen av den inbyggda programvaran	133
Hämta den nya inbyggda programvaran från HP:s webbplats	133
Överföra den nya programvaran till produkten	133
Använda den körbara filen för att uppdatera den fasta programvaran	133
Använda FTP för att överföra den inbyggda programvaran via en webbläsare	134
Uppgradera den inbyggda programvaran via en nätverksanslutning med hjälp av FTP	134
Uppgradera den inbyggda programvaran med hjälp av HP Web Jetadmin	135
Använda Microsoft Windows-kommandon för att uppdatera den inbyggda programvaran	135
Uppgradera den inbyggda programvaran HP Jetdirect	135
10 Lösa problem	137
Lösa allmänna problem	138
Checklista för felsökning	138
Faktorer som påverkar produktens prestanda	139
Återställ fabriksinställningar	140
Tolka meddelanden på kontrollpanelen	141
Meddelandetyper på kontrollpanelen	141
Meddelanden på kontrollpanelen	141
Trassel	156
Vanliga orsaker till papperstrassel	156
Rensa trassel	157

Åtgärda trassel i fack 1	157
Åtgärda trassel i fack 2 eller ett extrafack för 500 ark	157
Ta bort papperstrasset i den övre luckan	160
Ta bort pappertrassel i den bakre luckan och runt fixeringsenheten	162
Åtgärda papperstrassel i enheten för dubbelsidig utskrift	165
Fortsätt efter trassel	170
Problem med pappershantering	171
Skrivaren matar flera ark	171
Skrivaren matar fel pappersstorlek	171
Skrivaren matar in från fel fack	171
Papper matas inte automatiskt	172
Papper matas inte från fack 2, 3 eller 4	172
Det går inte att mata OH-film eller glättat papper	173
Kuvert fastnar eller matas inte in i skrivaren	173
Det utskrivna materialet är böjt eller skrynkligt	174
Skrivaren skriver inte ut dubbelsidigt eller skriver ut felaktigt vid dubbelsidig utskrift	174
Lösa problem med utskriftskvalitet	176
Problem med utskriftskvalitet som har att göra med papperet	176
Problem med utskriftskvalitet som har att göra med omgivningen	176
Bristande utskriftskvalitet som har att göra med papperstrassel	176
Bilddefekt, exempel	176
Linjal för mätning av upprepande defekter	181
Lösa prestandaproblem	183
Avhjälpa anslutningsproblem	184
Lösa problem med direktanslutning	184
Lösa nätverksproblem	184
Lösa problem med direkt USB-utskrift	185
Fel på produktens programvara	187
Lösa vanliga Windows-problem	188
Lösa vanliga Macintosh-problem	189
Bilaga A Förbrukningsmaterial och tillbehör	193
Beställ delar, tillbehör och förbrukningsmaterial	194
Artikelnummer	195
Tillbehör för pappershantering	195
Tonerkassetter	195
Minne	195
Kablar och gränssnitt	195
Bilaga B Service och support	197
Hewlett-Packards avtal för begränsad garanti	198

HPs Premium Protection-garanti: Begränsad garanti för LaserJet-tonerkassetter	199
Licensavtal för slutanvändare	200
Garantiservice för kundens egen reparation	202
Kundsupport	203
Packa om produkten	204
Blankett för serviceinformation	205
Bilaga C Specifikationer	207
Fysiska specifikationer	208
Effektförbrukning, elektriska specifikationer och akustisk emission	209
Driftsförhållanden	210
Bilaga D Föreskrifter	211
FCC-bestämmelser	212
Föregångare när det gäller miljövänliga produkter	213
Skydda miljön	213
Ozon	213
Strömförbrukning	213
Tonerförbrukning	213
Pappersanvändning	213
Plast	213
HP LaserJet-förbrukningsartiklar	213
Instruktioner för retur och återvinning	214
USA och Puerto Rico	214
Flera returer (mer än en kassett)	214
Retur av enstaka kassett	214
Leverans	214
Returer utanför USA	214
Papper	214
Materialrestriktioner	215
Kassering av förbrukad utrustning för användare i privata hushåll i EU	215
Kemiska ämnen	215
Material Safety Data Sheet (MSDS)	215
Mer information	216
Överensstämmelseintyg	217
Säkerhetsinformation	219
Lasersäkerhet	219
Kanadensiska DOC-regler	219
VCCI-deklaration (Japan)	219
Nätsladdar (Japan)	219
EMI-deklaration (Korea)	219

Laserdeklaration för Finland	219
Ämnestabell (Kina)	220

Index	221
-------------	-----

1 Produktfakta

- [Riktlinjer som används i den här användarhandboken](#)
- [Produktjämförelse](#)
- [Miljöfunktioner](#)
- [Funktioner](#)
- [Produkttyper](#)

Riktlinjer som används i den här användarhandboken

 **TIPS:** Tipsen ger användbara råd och genvägar.

 **OBS!** Meddelanden ger viktig information för att förklara något eller slutföra en uppgift.

 **VIKTIGT:** Viktigt-meddelanden beskriver åtgärder som du ska följa för att undvika dataförlust eller skada på produkten.

 **WARNING:** Varningar beskriver åtgärder som du ska följa för att undvika personskador, allvarlig dataförlust eller större skada på produkten.

Produktjämförelse

HP LaserJet P3015-skrivare
(grundmodell)

CE525A

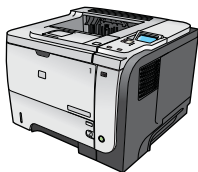

- Skriv ut upp till 42 sidor per minut på papper i Letter-storlek och 40 sidor per minut på A4-storlek.
- Innehåller 96 MB RAM-minne. Expanderbart till 1 GB.
- Fack 1 rymmer upp till 100 ark
- Fack 2 rymmer upp till 500 ark
- 250-arks utmatningsfack för framsidan nedåt
- 50-arks utmatningsfack för framsidan uppåt
- Grafiskt teckenfönster med fyra rader
- Hi-speed USB 2.0-port
- USB-port på produktens framsida för direktutskrift
- EIO-plats
- En ledig DIMM-kortplats (Dual Inline Memory Module)

HP LaserJet P3015d-skrivare

CE526A

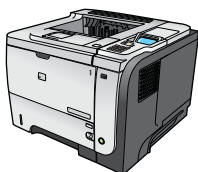

Har samma funktioner som HP LaserJet P3015-skrivaren, med följande skillnader:

- 10 sifvertangenter på kontrollpanelen
- Automatisk dubbelsidig utskrift
- Innehåller 128 MB RAM. Expanderbart till 1 GB.
- Fack för hårdvaruintegrering för installation av säkerhetsanordningar från andra företag.

HP LaserJet P3015n-skrivare

CE527A

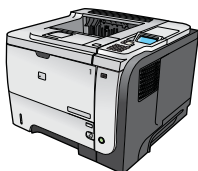

Har samma funktioner som HP LaserJet P3015-skrivaren, med följande skillnader:

- 10 sifvertangenter på kontrollpanelen
 - Inbäddat HP Jetdirect-nätverk
 - Innehåller 128 MB RAM. Expanderbart till 1 GB.
 - Fack för hårdvaruintegrering för installation av säkerhetsanordningar från andra företag.
-

HP LaserJet P3015dn-skrivare

CE528A

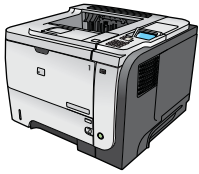

Har samma funktioner som HP LaserJet P3015-skrivaren, med följande skillnader:

- 10 sifvertangenter på kontrollpanelen
- Automatisk dubbelsidig utskrift
- Inbäddat HP Jetdirect-nätverk
- Innehåller 128 MB RAM. Expanderbart till 1 GB.
- Fack för hårdvaruintegrering för installation av säkerhetsanordningar från andra företag.

HP LaserJet P3015x-skrivare

CE529A



Har samma funktioner som HP LaserJet P3015-skrivaren, med följande skillnader:

- 10 sifvertangenter på kontrollpanelen
 - Automatisk dubbelsidig utskrift
 - Inbäddat HP Jetdirect-nätverk
 - Innehåller 128 MB RAM. Expanderbart till 1 GB.
 - Ett ytterligare inmatningsfack för 500 ark (fack 3)
 - Fack för hårdvaruintegrering för installation av säkerhetsanordningar från andra företag.
-

Miljöfunktioner

Dubbelsidig utskrift	Spara papper genom att använda inställningen för dubbelsidig utskrift som standard.
Återvinning	Minska avfall genom att använda returpapper. Återvinn tonerkassetter med hjälp av HP-returprocess.
Energibesparingar	Spara energi genom att använda energisparläget för produkten.
HP Smart Web-utskrift	Använd HP Smart Web-utskrift för att välja, lagra och organisera text och grafik från flera webbsidor för att sedan redigera och skriva ut exakt det du ser på skärmen. Du kan uppfylla ditt behov av utskrift av meningsfull information med minsta möjliga slöseri.
Utskriftslagring	Använd funktionerna för utskriftslagring för att hantera dina utskrifter. Genom att använda utskriftslagring kan du aktivera utskrift när du befinner dig vid den delade produkten och förhindra att du förlorar utskrifter som sedan måste skrivas ut igen.

Funktioner

Funktion	Beskrivning
Prestanda	<ul style="list-style-type: none">• 540-MHz processor.
Användargränssnitt	<ul style="list-style-type: none">• Kontrollpanelhjälp• Grafiskt teckenfönster med fyra rader och knappsats (Knappsatsen ingår inte på grundmodellen.)• Programmet HP Easy Printer Care (ett webbaserat status- och problemlösningsverktyg)• Skrivardrivrutiner för Windows® och Macintosh• Inbäddad webbserver för åtkomst till support och möjlighet att beställa förbrukningsartiklar (endast för nätverksanslutna modeller)
Skrivardrivrutiner	<ul style="list-style-type: none">• HP:s universella PCL 5-skrivardrivrutin för Windows (HP UPD PCL 5)• HP PCL 6• HP:s Postscript-emuleringsdrivrutin för Windows (HP UPD PS)
Upplösning	<ul style="list-style-type: none">• FastRes1200 – ger en utskriftskvalitet på 1200 dpi för snabba utskrifter av affärstext och bilder med hög kvalitet.• ProRes1200 – ger utskrifter med 1200 dpi för streckgrafik och grafikbilder av bästa kvalitet• 600 dpi ger snabbaste utskriften
Lagringsfunktioner	<ul style="list-style-type: none">• Teckensnitt, formulär och andra makron• Kvarhållning av jobb
Teckensnitt	<ul style="list-style-type: none">• 103 inbyggda skalbara teckensnitt finns för PCL och 93 för HP UPD-Postscript-emulering• 80 enhetsanpassade skärmteckensnitt i TrueType-format finns för mjukvaran• Du kan lägga till fler teckensnitt via USB
Tillbehör	<ul style="list-style-type: none">• HPs inmatningsfack för 500 ark (upp till två ytterligare fack)
Konnektivitet	<ul style="list-style-type: none">• Hi-Speed USB 2.0-anslutning• Fullbestyckad, inbäddad HP Jetdirect-skrivarserver (endast för modellerna n, dn och x) med IPv4-, IPv6- och IP-säkerhet.• USB-port på produktens framsida för direktutskrift• HP Web Jetadmin-program• EIO-plats
Förbrukningsmaterial	<ul style="list-style-type: none">• Sidan med status för förbrukningsmateriel innehåller information om tonernivå, antal sidor och uppskattad procentandel av återstående livslängd.• Information om skrivarpatroner finns på www.hp.com/go/learnaboutesupplies.• Produkten kontrollerar att tonerkassetterna är från HP när de installeras.• Förbrukningsmaterial kan beställas via Internet (med hjälp av HP Easy Printer Care)

Funktion	Beskrivning
Operativsystem som kan användas	<ul style="list-style-type: none"> • Microsoft® Windows® 2000, Windows® XP, Windows Server 2003, Windows Server 2008 och Windows Vista® • Macintosh OS X V10.3, V10.4, V10.5 och senare • Novell NetWare • UNIX® • Linux
Säkerhet	<ul style="list-style-type: none"> • Säker diskradering • Säkerhetslås (tillval) • Kvarhållning av jobb • Användarverifiering med PIN-kod för lagrade dokument • IPsec-säkerhet • HP krypterad EIO-hårddisk med höga prestanda (tillval) • Fack för hårdvaruintegrering för installation av säkerhetsanordningar från andra företag (finns inte på grundmodellen)
Hjälpmedel	<ul style="list-style-type: none"> • Onlineanvändarhandboken är kompatibel med textskärmläsare. • Tonerkassetter kan installeras och tas bort med en hand. • Alla luckor och lock kan öppnas med en hand. • Papper kan fyllas på i fack 1 med en hand.

Produktvyer

Framsida

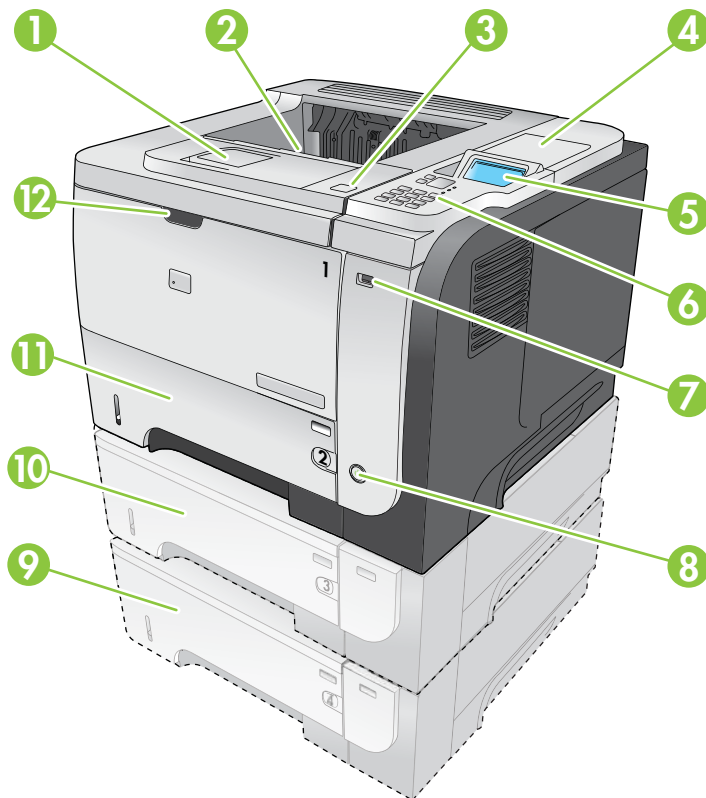

1	Förlängningsdel för det övre utmatningsfacket
2	Övre utmatningsfack
3	Övre lucka (ger åtkomst till tonerkassetten och etiketten med modell- och serienumret).
4	Fack för hårdvaruintegrering för installation av säkerhetsanordningar från andra företag (finns inte på grundmodellen)
5	Teckenfönster på kontrollpanelen
6	Kontrollpanelsknappar (de 10 siffertangenterna finns inte på grundmodellen)
7	USB-port för direktutskrift
8	Av/på-knapp
9	Extrafack 4
10	Extrafack 3 (medföljer x-skrivaren)
11	Fack 2
12	Fack 1 (dra för att öppna)

Sedd bakifrån

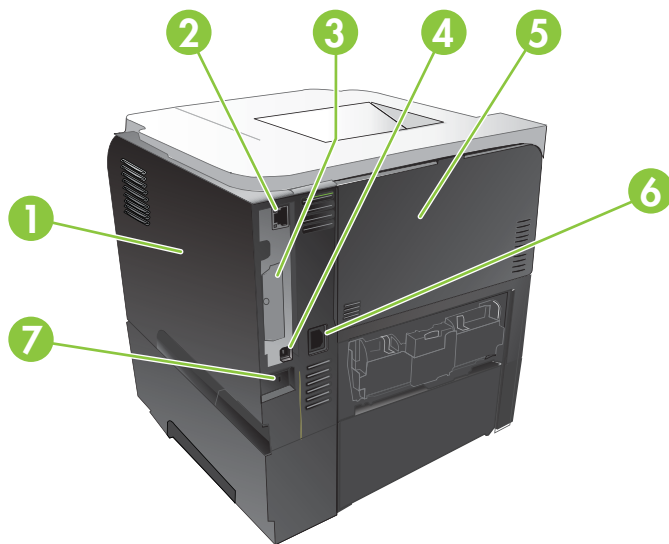

-
- | | |
|---|---|
| 1 | Lucka på höger sida (ger åtkomst till DIMM-kortplatsen och ytterligare USB-portar) |
| 2 | RJ.45-nätverksanslutning (endast för modellerna n, dn och x) |
| 3 | EIO-kortplats (täckt) |
| 4 | Hi-speed USB 2.0-anslutning, när du vill ansluta direkt till datorn |
| 5 | Bakre lucka (fälls upp till en 45° vinkel för rak pappersbana och till en 90° vinkel för att rensa trassel) |
| 6 | Nätanslutning |
| 7 | Fack för en säkerhetslucka av kabeltyp |
-

2 Kontrollpanel





- [Kontrollpanelens layout](#)
- [Använda kontrollpanelens menyer](#)
- [menyn Visa mig](#)
- [Menyn Hämta utskrift](#)
- [Information, meny](#)
- [Menyn Pappershantering](#)
- [Menyn Hantera förbrukningsmaterial](#)
- [Menyn Konfigurera enhet](#)
- [Diagnostik, meny](#)
- [Menyn Service](#)

Kontrollpanelens layout

Använd kontrollpanelen om du vill visa produkt- och jobbstatus samt konfigurera produkten.



Nummer	Knapp eller lampa	Funktion
1	Teckenfönster på kontrollpanelen	Visar information om status, menyer, hjälpinformation och felmeddelanden
2	▲ Uppåtpil	Navigerar till föregående objekt i listan eller ökar värdet för numeriska objekt.
3	☰ Meny-knapp	Öppnar och stänger menyerna.
4	Knappen OK	<ul style="list-style-type: none"> Sparar valt värde för en post Utför den åtgärd som är kopplad till det markerade objektet i teckenfönstret på kontrollpanelen Åtgärdar fel när det är möjligt Öppnar menyerna när produkten befinner sig i Klar-läget
5	Lampan Klar	<ul style="list-style-type: none"> På: Produkten är inkopplad och redo att ta emot och skriva ut information. Av: Produkten är frånkopplad (pausläge) och kan inte ta emot information eller så har ett fel uppstått. Blinkar: Produkten kopplas från. Produkten slutar att bearbeta den aktuella utskriften och utestänger alla aktiva sidor från pappersbanan.
6	▼ Nedåtpil	Navigerar till nästa objekt i listan eller minskar värdet för numeriska objekt
7	Lampan Data	<ul style="list-style-type: none"> På: Produkten har information att skriva ut men väntar på att få mer. Av: Produkten har inga data att skriva ut. Blinkar: Produkten håller på att bearbeta eller skriva ut data.
8	Lampan Åtgärda	<ul style="list-style-type: none"> På: Ett problem har uppstått i produkten. Se kontrollpanelens display. Av: Produkten fungerar felritt. Blinkar: Åtgärd krävs. Se kontrollpanelens display.



Nummer	Knapp eller lampa	Funktion
9	Numeriskt tangentbord OBS! Den här funktionen finns inte på skrivarna HP LaserJet P3011 och HP LaserJet P3015.	Ange siffervärden
10	C Knappen Rensa OBS! Den här funktionen finns inte på skrivarna HP LaserJet P3011 och HP LaserJet P3015.	Återställer värden till sina standardinställningar och stänger hjälpskärmen
11	 Mappknapp OBS! Den här funktionen finns inte på skrivarna HP LaserJet P3011 och HP LaserJet P3015.	Ger snabbåtkomst till menyn ÅTERHÄMTA JOBB
12	 Bakåtpil	Backar en nivå i menyträdet eller backar en numerisk post
13	 Stoppknapp	Avbryter aktuell utskrift och tar bort sidorna från produkten
14	 Hjälpknapp	<ul style="list-style-type: none"> • Visar information om meddelandet i teckenfönstret på kontrollpanelen. • Avslutar hjälpskärmen

Använda kontrollpanelens menyer

Du kan utföra de flesta rutinutskriften från datorn via skrivardrivrutinen eller mjukvara. Det här är det enklaste sättet att styra skrivaren och åsidosätter inställningarna på skrivarens kontrollpanel. Se hjälpfilerna för mjukvaran. Mer information om hur du öppnar skrivardrivrutinen finns i [Ändra inställningar för skrivardrivrutin för Windows på sidan 47](#) eller [Ändra inställningar för skrivardrivrutin för Macintosh på sidan 55](#).

Du kan också styra skrivaren genom att ändra inställningarna på dess kontrollpanel. Använd kontrollpanelen för att komma åt funktioner som du inte kan styra med skrivardrivrutinen eller mjukvaran, och för att ställa in fack för pappersstorlek och -typ.

Använda menyerna

1. Tryck på knappen **Meny** .
2. Tryck på nedåtpilen ▼ eller uppåtpilen ▲ och navigera i listorna.
3. Tryck på knappen **OK** för att välja alternativet .
4. Tryck på bakåtknappen ↶ om du vill återgå till förra nivån.
5. Tryck på knappen **Meny**  för att stänga menyn.
6. Tryck på hjälpknappen ? om du vill visa ytterligare information om en post.

Nedan följer huvudmenyerna.

Huvudmenyer	VISA MIG
	ÅTERHÄMTA JOBB
	INFORMATION
	PAPPERSHANTERING
	HANTERA FÖRBRUKNINGSMATERIAL
	KONFIGURERA ENHET
	DIAGNOSTIK
	SERVICE

menyn Visa mig

Via menyn **VISA MIG** kan du skriva ut anvisningar om hur produkten används.

Så här visar du den: Tryck på knappen [Meny](#)  och välj sedan menyn **VISA MIG**.

Objekt	Förklaring
RENSA TRASSEL	Visa instruktioner för hur du rensar papperstrassel i produkten.
FYLLA PÅ FACK	Visa instruktioner för hur du fyller på och konfigurerar fack.
FYLLA PÅ SPECIALMEDIA	Visa instruktioner för hur du fyller på speciella utskriftsmaterial såsom kuvert, OH-film och etiketter.
SKRIVA UT PÅ BÅDA SIDOR	Visa instruktioner för utskrift och kopiering på båda sidor av papperet (duplexutskrift).
PAPPER SOM KAN ANVÄNDAS	Visa en lista över papper och utskriftsmaterial som kan användas.
UTSKRIFTSGUIDE	Skriver ut en sida med länkar till sidor med mer hjälpinformation på Internet.
PRODUKTVYER	Skriver ut en sida som förklarar produktens komponenter.

Menyn Hämta utskrift

Via menyn **ÅTERHÄMTA JOBB** kan du visa listor över alla lagrade utskriftsjobb.

Så här visar du den: Tryck på knappen **Meny**  och välj sedan menyn **ÅTERHÄMTA JOBB**.

Artikel	Undermeny	Alternativ	Beskrivning
<ANVÄNDARNAMN>			Namnet anges för varje användare som har lagrat utskrifter. Välj aktuellt användarnamn om du vill se en lista över lagrade utskrifter.
	ALLA JOBB (MED PIN)	SKRIV UT SKR. UT & TA BORT TA BORT	Detta meddelande visas om en användare har lagrat två eller flera utskrifter som kräver en PIN-kod. Något av alternativen SKRIV UT eller SKR. UT & TA BORT visas, beroende på vilken typ av jobb det är fråga om. Använd alternativet KOPIOR när du vill ange hur många exemplar av utskriften som ska skrivas ut.
	ALLA JOBB (EJ PIN)	SKRIV UT SKR. UT & TA BORT TA BORT	Detta meddelande visas om en användare har lagrat två eller flera utskrifter som inte kräver en PIN-kod. Något av alternativen SKRIV UT eller SKR. UT & TA BORT visas, beroende på vilken typ av jobb det är fråga om. Använd alternativet KOPIOR när du vill ange hur många exemplar av utskriften som ska skrivas ut.
	<UTSKRIFTSNAMN X>	SKRIV UT SKR. UT & TA BORT TA BORT	Alla dokument visas med sina namn. Något av alternativen SKRIV UT eller SKR. UT & TA BORT visas, beroende på vilken typ av jobb det är fråga om. Använd alternativet KOPIOR när du vill ange hur många exemplar av utskriften som ska skrivas ut.

Artikel	Undermeny	Alternativ	Beskrivning
		KOPIOR	<p>Anger hur många exemplar av utskriften som ska skrivas ut. Standard är 1.</p> <p>För menyerna ALLA JOBB (EJ PIN) och ALLA JOBB (MED PIN) finns ytterligare två alternativ:</p> <ul style="list-style-type: none"> • Om du väljer alternativet JOBB, skrivs det antal kopior ut som har angetts i drivrutinen. • Om du väljer menyn ANPASSAT VÄRDE, visas ytterligare en inställning där du kan ange antalet kopior av utskriften som ska skrivas ut. Antalet kopior som angavs i drivrutinen multipliceras med antalet kopior som har angetts på kontrollpanelen. Om du till exempel angav två kopior i drivrutinen och anger två kopior på kontrollpanelen, skrivs totalt fyra kopior av utskriften ut.
USB-LAGRING	<MAPPNAMN> <UTSKRIFTSNAMN>	KOPIOR	Den här menyn visas om du har anslutit ett USB-minne på produktens framsida. Välj mappen och namnet på filen. Välj därefter antalet kopior som ska skrivas ut.

Information, meny

På menyn **INFORMATION** kan du visa och skriva ut information om skrivaren.

Så här visar du den: Tryck på knappen **Meny**  och välj sedan menyn **INFORMATION**.

Artikel	Beskrivning
ÖVERSIKT ÖVER UTSKRIFTSMENYN	Skriver ut en karta över kontrollpanelens menyer som visar menyalternativens layout och aktuella inställningar.
UTSKRIFTSKONFIGURATION	Skriver ut skrivarens konfigurationssidor som anger skrivarinställningar och installerade tillbehör.
STATUSSIDA FÖR FÖRBRUKNINGSMATERIAL	<p>Skriv ut en uppskattning av hur länge förbrukningsmaterialet räcker samt statistik om totalt antal bearbetade sidor och dokument, serienummer, antal sidor och underhållsinformation.</p> <p>HP tillhandahåller uppskattningar av den återstående livslängden för förbrukningsmaterial som en tjänst till kunden. De faktiska återstående nivåerna för förbrukningsmaterial kan skilja sig från de uppskattningar som ges.</p>
SKRIV UT ANVÄNDNINGSSIDA	Skriver ut en sida med följande information: alla materialformat som har passerat genom produkten, om utskrifterna var enkelsidiga eller dubbelsidiga och antalet sidor.
SKRIV UT DEMOSIDA	Skriver ut en demonstrationssida.
SKRIV UT FILKATALOG	Skriver ut namn och katalog för filer som lagrats i skrivaren.
SKRIV UT PCL-TECKENSNISSLISTA	Skriver ut de tillgängliga PCL-teckensnitten.
SKRIV UT PS-TECKENSNISSLISTA	Skriver ut de tillgängliga PCL-teckensnitten.

Menyn Pappershantering

Använd menyn för att konfigurera inmatningsfacken efter storlek och typ. Det är viktigt att korrekt konfigurera facken innan du skriver ut för första gången.

Så här visar du den: Tryck på knappen **Meny**  och välj sedan menyn **PAPPERSHANTERING**.

 **OBS!** Om du har använt andra HP LaserJet-skrivare kanske du är van vid att konfigurera fack 1 till läget **Första** eller **Magasin**. På HP LaserJet P3010-serien-skrivare motsvarar inställning av fack 1 som **ALLA STORLEKAR** och **VALFRI TYP** läget **Första**. Inställning av fack 1 till någon annan inställning än **ALLA STORLEKAR** eller **VALFRI TYP** motsvarar läget **Magasin**.

Menyalternativ	Värde	Beskrivning
FACK 1 STORLEK	Välj ett pappersformat i listan.	Konfigurera pappersformatet för fack 1. Standardvärdet är ALLA STORLEKAR . I Pappersstorlekar och storlekar på utskriftsmaterial som kan användas på sidan 71 finns en komplett lista över tillgängliga storlekar.
FACK 1 TYP	Välj en papperstyp i listan.	Konfigurera papperstypen för fack 1. Standardvärdet är VALFRI TYP . I Pappers- och utskriftsmaterialstorlekar som stöds på sidan 74 finns en komplett lista över tillgängliga typer.
FACK <X> STORLEK X = 2 eller extrafack 3 eller 4	Välj ett pappersformat i listan.	Konfigurera pappersformatet för det angivna facket. Standardstorleken är LETTER eller A4 beroende på land/region. I Pappersstorlekar och storlekar på utskriftsmaterial som kan användas på sidan 71 finns en komplett lista över tillgängliga storlekar.
TYP I FACK <X> X = 2 eller extrafack 3 eller 4	Välj en papperstyp i listan.	Konfigurera papperstypen för det angivna facket. Standardvärdet är VANLIGT . I Pappers- och utskriftsmaterialstorlekar som stöds på sidan 74 finns en komplett lista över tillgängliga typer.

Menyn Hantera förbrukningsmaterial

Via den här menyn kan du konfigurera hur avisering ska ske när förbrukningsmaterial håller på att ta slut.

Så här visar du den: Tryck på knappen **Meny**  och välj sedan menyn **HANTERA FÖRBRUKNINGSMATERIAL**.



OBS! Värden som har en asterisk (*) är fabriksinställda standardvärden. Vissa menyalternativ har inga standardvärden.

Menyalternativ	Undermenyalternativ	Värden	Beskrivning
VID MYCKET LÅG NIVÅ	SVART TONERKASSETT	STOPP FRÅGA FÖR FORTS. FORTSÄTT*	Välj vad skrivaren ska göra när tonerkassetten håller på att ta slut. STOPP: Skrivaren stannar och startar inte förrän kassetten bytts ut. FRÅGA FÖR FORTS.: Skrivaren stannar och startar inte förrän meddelandet raderats. FORTSÄTT: Ett varningsmeddelande visas men utskriften fortsätter.
ANVÄNDARDEFINIERAD LÅG	SVART TONERKASSETT		Använd pilknapparna eller den numeriska knappsatsen för att ange procentandelen för den uppskattade kassettlivslängden vid vilken du vill bli aviserad.

Menyn Konfigurera enhet

På menyn **KONFIGURERA ENHET** kan du utföra följande aktiviteter:

- Ändra standardinställningarna för utskrift.
- Justera utskriftskvaliteten.
- Ändra systemkonfigurationen och I/O-alternativen.
- Återställa standardinställningarna.

Utskrift, meny

Inställningarna påverkar endast utskrifter utan avkänning av egenskaper. De flesta utskriftsjobb känner av alla egenskaperna och åsidosätter de värden som har ställts in på den här menyn.

Så här visar du den: Tryck på knappen **Meny** , välj menyn **KONFIGURERA ENHET** och välj sedan menyn **UTSKRIFT**.

 **OBS!** Värden som har en asterisk (*) är fabriksinställda standardvärden. Vissa menyalternativ har inga standardvärden.

Menyalternativ	Värden	Beskrivning
KOPIOR	Intervall: 1 - 32 000	Välj ett standardvärde för antal kopior av utskriftsjobb. Standard är 1.
STANDARDFORMAT PÅ PAPPER	En lista med tillgängliga storlekar visas.	Ange standardformatet på papper.
STANDARDINSTÄLLNING FÖR EGEN PAPPERSSTORLEK	<ul style="list-style-type: none">• MÅTTENHET• X-LED• Y-LED	Ange standardformatet för anpassade utskriftsjobb.
DUBBELSIDIG	AV* PÅ	Aktivera eller avaktivera dubbelsidig utskrift. OBS! Den här menyn finns bara i modellerna d, dn och x.
DUPLEXBINDNING	LÅNGSIDA* KORTSIDA	Byt bindningssida för dubbelsidig utskrift. OBS! Den här menyn finns bara i modellerna d, dn och x.
ÅSIDOSÅTT A4/LETTER	NEJ JA*	Ange att skrivaren ska skriva ut A4-dokument på papper med storleken Letter om det inte finns något A4-papper i skrivaren.
MANUELL MATNING	AV* PÅ	Gör MANUELL MATNING -inställningen till standard för jobb som inte väljer något fack.
ÅSIDOSÅTT KANT-TILL-KANT	NEJ* JA	Ändra utskriftsområdet för Letter- och A4-format till 2 mm från vänster och höger kant för ensidig utskrift. Standardutskriftsområdet är 4 mm från den vänstra och högra kanten.

Menyalternativ	Värden	Beskrivning
COURIER	NORMAL*	Väljer en version av teckensnittet Courier.
	MÖRK	Inställningen MÖRK är ett internt Courier-teckensnitt som är tillgängligt på HP LaserJet Series III-skrivare och äldre.
BRED A4	NEJ*	Ändra utskriftsområdet på A4-papper.
	JA	NEJ: Utskriftsområdet är sjuttioåttio tecken med 10-teckentäthet på en rad. JA: Utskriftsområdet är åttio tecken med 10-teckentäthet på en rad.
SKRIV UT PS-FEL	AV*	Skriv ut sidor med PS-fel.
	PÅ	
SKRIV UT PDF-FEL	AV*	Skriv ut sidor med PDF-fel.
	PÅ	

Undermenyn PCL

Konfigurerar inställningarna för PCL-språket.

Så här visar du den: Tryck på knappen **Meny** , välj menyn **KONFIGURERA ENHET** välj menyn **UTSKRIFT** och välj sedan menyn **PCL**.



OBS! Värden som har en asterisk (*) är fabriksinställda standardvärden. Vissa menyalternativ har inga standardvärden.

Artikel	Värden	Beskrivning
FORMULÄRLÄNGD		Ställ in antalet rader per sida från 5 till 128 rader för standardpappersstorleken. Standardvärdet är 60.
ORIENTERING	STÅENDE*	Ange standardinställningen för sidorientering.
	LIGGANDE	
TECKENSNITTSKÄLLA	En lista med tillgängliga teckensnittskällor visas.	Anger teckensnittskällan. Standardvärdet är INTERN .
TECKENSNITTSNUMMER		Skrivaren tilldelar varje teckensnitt ett nummer och anger numren i PCL-teckensnittslistan. Intervallet är 0 till 102. Standard är 0.
BREDDSTEG FÖR TECKENSNITT		Väljer teckentäthet. Det teckensnitt du har valt avgör om detta objekt visas eller inte. Intervallet är 0,44 till 99,99. Standardvärdet är 10,00.
SYMBOLUPPSÄTTNING	En lista med tillgängliga symboluppsättningar visas.	Väljer en av flera tillgängliga teckenuppsättningar på skrivarens kontrollpanel. En teckenuppsättning är en unik grupp med alla tecken i ett teckensnitt. PC-8 eller PC-850 rekommenderas för linjeritningstecken. Standardvärdet är PC-8 .
CR (VAGNRET.) EFTLF (RADMATN.)	NEJ*	Infoga en vagnretur för varje radmatning i bakåtkompatibla PCL-utskrift (endast text, ingen utskriftsstyrning). I vissa miljöer markeras en ny rad med hjälp av enbart kontrollkoden för radmatning.
	JA	

Artikel	Värden	Beskrivning
DÖLJ TOMMA SIDOR	NEJ*	När du ska göra en egen PCL inkluderas extra radbrytningar som gör att en tom sida skrivs ut. Om du väljer JA ignoreras sidmatningarna om sidan är tom.
	JA	
KÄLLAVBILDNING FÖR MATERIAL		Med kommandot PCL5 KÄLLAVBILDNING FÖR MATERIAL väljs inmatningsfack med nummer som är kopplade till olika fack och matare.
	STANDARD*	Numreringen baseras på nyare HP LaserJet-skrivare med uppdaterade ändringar i numreringen av fack och matare.
	KLASSISKT	Numreringen baseras på HP LaserJet 4-skrivare och tidigare modeller.

Utskriftskvalitet, meny

Så här visar du den: Tryck på knappen **Meny** , välj menyn **KONFIGURERA ENHET** och välj sedan menyn **UTSKRIFTSKVALITET**.

 **OBS!** Värden som har en asterisk (*) är fabriksinställda standardvärden. Vissa menyalternativ har inga standardvärden.

Artikel	Undermeny	Undermeny	Värden	Beskrivning
STÄLL INREGISTRERING				För varje fack gäller vid inställning av registrering att marginaljusteringen skiftas så att bilder centreras på sidan uppifrån och ned och från vänster till höger. Du kan också justera bilden på framsidan mot bilden på baksidan.
	JUSTERA FACK <X>	SKRIV UT TESTSIDA	Justera från -20 till 20 längs med linjerna X och Y. 0 är standardvärde.	Skriv ut en testsida och utför justering för varje fack.
		JUSTERA X1		När en bild skapas skannar skrivaren över hela sidan från sida till sida medan arket matas in uppifrån och ned i skrivaren.
		JUSTERA Y1		Skanningsriktningen kallas för X. X1 är skanningsriktningen för en enkelsidig sida eller den första sidan av en dubbelsidig sida. X2 är skanningsriktningen för den andra sidan av en sida med två sidor.
		JUSTERA X2		Matningsriktningen kallas för Y. Y1 är matningsriktningen för en enkelsidig sida eller den första sidan av en dubbelsidig sida. Y2 är matningsriktningen för den andra sidan av en sida med två sidor.
		JUSTERA Y2		
FIXERINGSLÄGEN	En lista med papperstyper visas.		NORMAL	Varje papperstyp har ett standardfixeringsläge. Ändra fixeringsläget endast om du har problem med att skriva ut på vissa papperstyper. När du har valt papperstyp kan du välja ett fixeringsläge som är tillgängligt för den typen.
			HÖG2	
			HÖG1	
			LÅG	
			LÅG1	

Artikel	Undermeny	Undermeny	Värden	Beskrivning
	ÅTERSTÄLL LÄGEN			Återställ alla fixeringslägesinställningar till fabriksinställningar.
OPTIMERA				Optimera olika utskriftslägen för att lösa problem med utskriftskvalitet.
	ÅTERSTÄLL OPTIMERA			Återställ alla inställningar i menyn OPTIMERA till fabriksinställningar.
UPPLÖSNING			300	Anger upplösningen för utskrifter.
			600	300: Skriver ut i utkastkvalitet.
			FASTRES 1200*	600: Skriver ut i hög kvalitet för text.
			PRORES 1200	FASTRES 1200: Producerar 1200-dpi utskriftskvalitet för snabb, högkvalitativ utskrift för affärstext och grafik. PRORES 1200: Producerar 1200-dpi utskriftskvalitet för snabb, högkvalitativ utskrift av streckgrafik och grafiska bilder.
RET			AV	Använd skrivarens RET-inställning (Resolution Enhancement technology) för att utskriften ska få jämna vinklar, kurvor och kanter.
			LJUS	
			NORMAL*	REt påverkar inte utskriftskvaliteten om upplösningen är inställd på FASTRES 1200 eller PRORES 1200 . Övriga utskriftsupplösningar förbättras av RET.
			MÖRK	
EKONOMILÄGE			AV*	EconoMode är en funktion som gör att produkten använder mindre toner per sida.
			PÅ	Alternativet förlänger tonerkassetten livslängd och minskar eventuellt kostnaden per sida. Funktionen försämrar emellertid utskriftskvaliteten. Den utskrivna sidan är fullt tillräcklig för utkast. HP rekommenderar inte att EconoMode används hela tiden. Om EconoMode alltid används kan det hända att tonern räcker längre än de mekaniska delarna i tonerkassetten. Om utskriftskvaliteten minskar under dessa omständigheter, måste du installera en ny tonerkassett, även om det finns toner kvar i kassetten.
TONERTÅTHET			1 till 5	Gör utskriften ljusare eller mörkare. Den ljusaste inställningen är 1 och den mörkaste 5. Standardinställningen 3 ger vanligen bäst resultat.
AUTORENGÖRING			AV*	Om automatisk rengöring är aktiverad skriver produkten ut en rengöringssida när antal sidor som har angetts för RENG. INTERVALL har uppnåtts.
			PÅ	

Artikel	Undermeny	Undermeny	Värden	Beskrivning
RENG. INTERVALL			500* 1000 2000 5000 10000 20000	När AUTORENGÖRING är aktiverat, anger du med det här alternativet det antal sidor som skrivs ut innan en rengöringssida automatiskt skrivs ut.
STORLEK FÖR AUTO-RENGÖRING			LETTER* A4	När AUTORENGÖRING är aktiverat, anger du med det här alternativet den pappersstorlek som används för att skriva ut rengöringssidan.
SKAPA RENGÖRINGSSIDA				Skriv ut en sida med anvisningar för hur du tar bort överflödiga toner från valsen i fixeringsenheten. OBS! Det här alternativet finns bara i HP LaserJet P3011-, HP LaserJet P3015- och HP LaserJet P3015n-skrivaren.
BEARBETA RENGÖRINGSSIDA				Skapa och behandla en rengöringssida för rengöring av fixeringsenhetens tryckvals. När rengöringsprocessen körs skrivs en rengöringssida ut. Du kan kasta sidan.

Menyn Systeminställningar

Du använder menyn **SYSTEMINSTÄLLNINGAR** för att ändra standard för skrivarens konfiguration, till exempel viloläge, skrivarens språk och fortsättning efter papperstrassel.

Så här visar du den: Tryck på knappen **Meny** , välj menyn **KONFIGURERA ENHET** och välj sedan menyn **SYSTEMINSTÄLLNINGAR**.

 **OBS!** Värden som har en asterisk (*) är fabriksinställda standardvärden. Vissa menyalternativ har inga standardvärden.

Artikel	Undermeny	Värden	Beskrivning
DATUM/TID	DATUM	----/[MMM]/[DD] ÅR = [ÅÅÅÅ]/--/[DD] MÅNAD= [åååå]/[MMM]/-- DAG=	Ange korrekt datum. Intervallet för år är 2009 till 2037.
	DATUMFORMAT	ÅÅÅÅ-MMM-DD* MMM-DD-ÅÅÅÅ DD-MMM-ÅÅÅÅ	Välj i vilken ordning år, månad och dag ska visas vid datumangivelser.
	TID	--:[MM] [EM] TIMME = [TT]:-- [EM] MINUT= [TT]:[MM] -- FM/EM=	Välj en konfiguration för visning av tid.

Artikel	Undermeny	Värden	Beskrivning
	TIDSFORMAT	12 TIMMAR* 24 TIMMAR	Välj om 12 TIMMAR- eller 24 TIMMAR-formatet ska användas.
GRÄNS FÖR UTSKRIFTSLAGRING		Kontinuerligt värde Intervall: 1–100 Standard = 32	Ange det antal snabbkopieringsdokument som kan lagras i produkten.
TIMEOUT FÖR HÅLL UTSKRIFT		AV* 1 TIMME 4 TIMMAR 1 DAG 1 VECKA	Ange den tid som snabbkopieringsdokument ska sparas innan de automatiskt tas bort ur kön. Menyalternativet visas bara om en hårddisk är installerad.
VISA ADRESS		AUTO AV*	Ange om skrivarens IP-adress visas i teckenfönstret med meddelandet Klar .
TYST LÄGE		AV* PÅ	Reducerar ljud under utskrift. När den här inställningen är aktiverad blir utskriften långsammare.
FACKINSTÄLLNING			Styr hur pappersfack och tillhörande meddelanden ska hanteras på kontrollpanelen.
	ANV. BEGÄRT FACK	EXKLUSIVT* FÖRSTA	Ange hur utskrifter med definierat inmatningsfack ska hanteras. <ul style="list-style-type: none"> • EXKLUSIVT: Produkten väljer aldrig ett annat fack när användaren har angett att ett specifikt fack ska användas, även om det facket är tomt. • FÖRSTA: Produkten hämtar från ett annat fack om det angivna facket är tomt, trots att användaren specifikt har angett ett fack för dokumentet.
	PROMPT FÖR MANUELL INMATNING	ALLTID* OM EJ LADDAD	Ange om ett meddelande om manuell matning ska visas när typ eller storlek för en utskrift inte stämmer med inställd storlek och typ för fack 1. <ul style="list-style-type: none"> • ALLTID: En uppmaning visas alltid innan en manuellt matad utskrift skrivs ut. • OM EJ LADDAD: Ett meddelande visas endast om kombifacket är tomt eller inte stämmer med den aktuella utskriftens storlek och typ.

Artikel	Undermeny	Värden	Beskrivning
	PS-UTSKR.MTRL	PÅ* AV	<p>Anger hur pappret hanteras när du skriver ut från en Adobe PS-skrivardrivrutin.</p> <ul style="list-style-type: none"> • PÅ: Använd HPs pappershanteringsmodell. • AV: Använd Adobe PS-pappershanteringsmodell.
	STORLEK/TYP-PROMPT	VISA* VISA EJ	<p>Ange om ett meddelande om fackets konfiguration ska visas när ett fack stängs.</p> <ul style="list-style-type: none"> • VISA: Meddelandet om fackets konfiguration visas när ett fack stängs. Du kan konfigurera fackets storlek och typ direkt från meddelandet. • VISA EJ: Meddelandet om fackets konfiguration visas inte.
	ANVÄND ETT ANNAT FACK	PÅ* AV	<p>Här aktiverar/avaktiverar du uppmaningar på kontrollpanelen om att välja ett annat fack när det angivna facket är tomt.</p> <ul style="list-style-type: none"> • PÅ: Du uppmanas att fylla på papper i det valda facket eller välja ett annat fack. • AV: Du uppmanas att fylla på papper i det fack som först valdes.
	DUPLEX TOMMA SIDOR	AUTO* JA	<p>Ange hur skrivaren ska hantera dubbelsidig utskrift.</p> <ul style="list-style-type: none"> • AUTO: Aktiverar smart dubbelsidig utskrift som anger att skrivaren inte ska bearbeta båda sidorna om den andra sidan är tom. Det kan höja utskriftshastigheten. • JA: Avaktiverar smart dubbelsidig utskrift och papperet vänds även om utskrift bara sker på en sida. <p>OBS! Alternativet är endast tillgängligt på skrivarna HP LaserJet P3011n eller HP LaserJet P3011dn.</p>
	BILDROTATION	STANDARD* ALTERNATIV	<p>Välj inställningen ALTERNATIV om du har problem med justering av bilder på förtryckta blanketter.</p>

Artikel	Undermeny	Värden	Beskrivning
VILOPERIOD		1 MINUT	Minskar strömförbrukningen när skrivaren har varit inaktiv under den angivna tidslängden.
		15 MINUTER	
		30 MINUTER*	
		45 MINUTER	
		60 MINUTER	
		90 MINUTER	
		2 TIMMAR	
UPPVAKNINGSTID	<DAG I VECKAN>	AV* EGEN	Konfiguera daglig aktiveringstid för skrivaren.
VISA LJUSHET		Du kan välja ett värde från 1 till 10.	Ange ljusstyrkan för teckenfönstret på kontrollpanelen. Standardvärdet är 5.
TYP		AUTO*	Ange standardtyp.
		PCL	
		PDF	
		PS	
BORTTAGBARA VARNINGAR		JOBBS*	Här kan du ange om en varning ska avlägsnas via kontrollpanelen eller när ett annat utskriftsjobb skickas.
		PÅ	
AUTOM. FORTS		AV	Styr vad skrivaren ska göra när systemet genererar ett fel som kan kringgås automatiskt.
		PÅ*	
ÅTG.TRASSEL		AUTO*	Ange om skrivaren ska försöka skriva ut sidorna igen efter ett papperstrassel.
		AV	
		PÅ	
RAMDISK		AUTO*	Anger hur RAM-diskfunktionen ska konfigureras. Alternativet är bara tillgängligt om ingen hårddisk har installerats och det finns minst 8 MB ledigt minne i skrivaren.
		AV	
SPRÅK		Visar en lista med tillgängliga språk.	Ange språk för skrivaren. Standardspråk är ENGLISH .

I/O, meny

Alternativen på menyn Val för I/O (indata/utdata) påverkar kommunikationen mellan produkten och datorn. Om produkten har en HP Jetdirect-skrivarserver kan du konfigurera grundläggande nätverksparametrar med hjälp av den här undermenyn. Du kan också konfigurera dessa och andra parametrar via HP Web Jetadmin eller den inbäddade webbservern.

Mer information om alternativen finns i [Nätverkskonfiguration på sidan 63](#).

Så här visar du den: Tryck på knappen **Meny** , välj menyn **KONFIGURERA ENHET** och välj sedan menyn **I/O**.

 **OBS!** Värden som har en asterisk (*) är fabriksinställda standardvärden. Vissa menyalternativ har inga standardvärden.

Artikel	Undermeny	Värden	Beskrivning
I/O-TIMEOUT		Intervall: 5 - 300	Ange skrivarens I/O-TIMEOUT i sekunder. Standardvärdet är 15 sekunder. Justera tidsgränsen för bästa prestanda. Om data från andra portar visas i din utskrift ökar du timeoutvärdet.
INBÄDDAD JETDIRECT-MENY	En lista över alternativ finns i den följande tabellen.		
MENYN EIO <X> JETDIRECT			

Menyer för inbäddad Jetdirect och EIO < X > Jetdirect

Artikel	Undermeny	Undermeny	Värden	Beskrivning
INFORMATION	SKRIV UT SÄKERH.		JA* NEJ	JA: En sida med de aktuella säkerhetsinställningarna på HP Jetdirect-skrivarservern skrivs ut. NEJ: Ingen sida med säkerhetsinställningar skrivs ut.
TCP/IP	AKTIVERA		PÅ* AV	PÅ: Aktiverar TCP/IP-protokollet. AV: Avaktiverar TCP/IP-protokollet.
	VÄRDNAMN			En alfanumerisk sträng, upp till 32 tecken, som identifierar skrivaren. Namnet visas på HP Jetdirect-konfigurationssidan. Det förvalda värddnamnet är NPlxxxxxx, där xxxxxx är de sex sista siffrorna i adressen till nätverksmaskinvaran (MAC-adress).

Artikel	Undermeny	Undermeny	Värden	Beskrivning
	IPV4-INSTÄLLNINGAR	KONFIGURATIONSMETOD	BOOTP DHCP* AUTO-IP MANUELLT	<p>Ange metod för hur TCP/IPv4-parametrarna ska konfigureras på HP Jetdirect-skrivarservern.</p> <p>BOOTP: Automatisk konfiguration från en BootP-server (Bootstrap-protokoll).</p> <p>DHCP: Automatisk konfiguration från en DHCPv4-server (Dynamic Host Configuration-protokoll). Om en sådan är vald och det finns ett DHCP-lån, är menyerna SLÄPP DHCP och NY DHCP tillgängliga och du kan använda dem för att ange alternativ för DHCP-lån.</p> <p>AUTO-IP: Automatisk länklokal IPv4-adressering. En adress i formatet 169.254.x.x tilldelas automatiskt.</p> <p>MANUELLT: Använd menyn MANUELLA INSTÄLLNINGAR för att konfigurera TCP/IPv4-parametrar.</p>
		MANUELLA INSTÄLLNINGAR	IP-ADRESS SUBNÄTSMASK STANDARDGATEWAY	<p>(Endast tillgänglig om menyn KONFIGURATIONSMETOD är inställd på alternativet MANUELLT) Konfigurera parametrarna direkt på skrivarens kontrollpanel:</p> <p>IP-ADRESS: Produktens unika IP-adress (n.n.n.n), där n är ett värde på mellan 0 och 255.</p> <p>SUBNÄTSMASK: Produktens unika nätmask (n.n.n.n), där n är ett värde på mellan 0 och 255.</p> <p>STANDARDGATEWAY: IP-adressen till den gateway eller router som används för kommunikation med andra nätverk.</p>
		STANDARD-IP	AUTO-IP* ÄLDRE MODELLER	<p>Ange vilken IP-adress som ska användas när skrivarservern inte kan hämta en IP-adress från nätverket under en tvingad TCP/IP-omkonfiguration (exempelvis när du har konfigurerat den manuellt för användning med BootP eller DHCP).</p> <p>OBS! Med den här funktionen tilldelar du en statisk IP-adress som fungerar som ett gränssnitt mot ett hanterat nätverk.</p> <p>AUTO-IP: Den länklokala IP-adressen 169.254.x.x har angetts.</p> <p>ÄLDRE MODELLER: Adressen 192.0.0.192 är angiven, i enlighet med äldre HP Jetdirect-skrivare.</p>
		SLÄPP DHCP	JA NEJ*	<p>Ange om det aktuella DHCP-lånet och den lånade IP-adressen ska frisläppas.</p> <p>OBS! Den här menyn visas om KONFIGURATIONSMETOD är inställd på alternativet DHCP och det finns ett DHCP-lån för skrivarservern.</p>

Artikel	Undermeny	Undermeny	Värden	Beskrivning
		NY DHCP	JA NEJ*	Ange om skrivarservern ska begära om förnyelse av DHCP-lånet. OBS! Den här menyn visas om menyn KONFIGURATIONSMETOD är inställd på alternativet DHCP och det finns ett DHCP-lån för skrivarservern.
		PRIMÄR DNS		Ange IP-adressen (n.n.n.n) till en primär DNS-server.
		SEKUNDÄR DNS		Ange IP-adressen (n.n.n.n) till en sekundär DNS-server (DNS = Domain Name System).
	IPV6-INSTÄLLNINGAR	AKTIVERA	PÅ* AV	Aktivera eller avaktivera IPv6-drift på skrivarservern.
		ADRESS	MANUELLA INSTÄLLNINGAR • AKTIVERA • ADRESS	Aktivera och manuellt konfigurera en TCP/IPv6-adress. AKTIVERA: Välj PÅ om du vill aktivera manuell konfiguration, eller AV om du vill avaktivera manuell konfiguration. Standardvärdet är AV . ADRESS: Ange en 32-siffrig hexadecimal IPv6-nodadress som använder hexadecimal syntax med kolon.
		DHCPV6-POLICY	ROUTER ANGIVEN* ROUTER EJ TILLGÄNGLIG ALLTID	ROUTER ANGIVEN: Vilken automatisk konfigurationsmetod som används av skrivarservern bestäms av en router. Routern anger om skrivarservern hämtar sin adress, sin konfigurationsinformation eller båda två, från en DHCPv6-server. ROUTER EJ TILLGÄNGLIG: Om ingen router är tillgänglig ska skrivarservern försöka hämta sin konfiguration från en DHCPv6-server. ALLTID: Oavsett om en router är tillgänglig eller inte ska skrivarservern alltid försöka hämta sin konfiguration från en DHCPv6-server.
		PRIMÄR DNS		Ange en IPv6-adress för en primär DNS-server som skrivarservern ska använda.
		SEKUNDÄR DNS		Ange en IPv6-adress för en sekundär DNS-server som skrivarservern ska använda.
	PROXYSERVER			Anger vilken proxyserver som ska användas av inbäddade program i skrivaren. En proxyserver används vanligtvis av nätverksklienter för Internet-åtkomst. Den cachelagrar webbsidor och ger en viss grad av Internet-säkerhet för dessa klienter. Du anger en proxyserver genom att skriva dess IPv4-adress eller det fullständiga domännamnet. Namnet kan innehålla upp till 255 oktetter. För vissa nätverk måste du kontakta din Internet-leverantör (ISP) för att få veta proxyserverns adress.

Artikel	Undermeny	Undermeny	Värden	Beskrivning
	PROXYPORT			Ange portnumret som proxyservern använder för klientsupport. Portnumret identifierar porten som är reserverad för proxyaktivitet i nätverket och kan vara ett värde på mellan 0 och 65535.
	INAKTIV TIMEOUT			Konfigurera tidsperioden i sekunder efter det att en inaktiv TCP-utskriftsanslutning stängs (standardvärdet är 270 sekunder, vid 0 inaktiveras tidsgränsen).
IPX/SPX	AKTIVERA		PÅ*	Aktivera eller avaktivera IPX/SPX-protokollet.
			AV	
	RAMTYP		AUTO*	Välj ramtypsinställning för nätverket.
			EN_8023	AUTO: Ställer automatiskt in och begränsar ramtypen till den första som hittas.
			EN_II EN_8022 EN_SNAP	EN_8023, EN_II, EN_8022 och EN_SNAP är ramtyper för Ethernet-nätverk
APPLETALK	AKTIVERA		PÅ* AV	Konfigurera ett AppleTalk-nätverk.
DLC/LLC	AKTIVERA		PÅ* AV	Aktivera eller avaktivera DLC/LLC-protokollet.
SÄKERHET	SÄKER WEBB		HTTPS KRÄVS* HTTPS-TILLVAL	Ange för konfigurationshanteringen om den inbäddade webbservern ska godkänna kommunikation som endast använder HTTPS (Säker HTTP) eller både HTTP och HTTPS.
			IPSEC	BEHÅLL AVAKTIVERA*
	802.1X		ÅTERST. BEHÅLL*	Ange om 802.1X-inställningarna ska behållas på skrivarservern eller om de ska återställas till fabriksinställningarna.
	ÅTERSTÄLL SÄKERHET		JA NEJ*	Ange om de nuvarande säkerhetsinställningarna för skrivarservern ska sparas eller återställas till standardinställningar.

Artikel	Undermeny	Undermeny	Värden	Beskrivning
DIAGNOSTIK	INBYGGDA TEST			<p>Den här menyn visar tester som hjälper dig att diagnostisera problem med nätverksmaskinvara och TCP/IP-anslutningar.</p> <p>Inbäddade tester hjälper dig att ta reda på om ett nätverksfel är lokaliserat till skrivaren eller ligger utanför. Använd ett inbäddat test för att kontrollera hårdvaru- och kommunikationsvägarna på skrivarservern. När du har valt och aktiverat ett test och angett körningstid, måste du välja alternativet KÖR för att påbörja testet.</p> <p>Beroende på körningstiden körs ett valt test fortlöpande tills skrivaren stängs av eller ett fel upptäcks och en diagnossida skrivs ut.</p>
		TEST AV LAN HW	JA NEJ*	<p>VIKTIGT: Det här testet tar bort TCP/IP-konfigurationen.</p> <p>Utför ett internt loopback-test, i vilket bara den interna nätverkshårdvaran ingår när datapaket skickas och tas emot. Det finns inga externa överföringar i nätverket.</p>
		HTTP-TEST	JA NEJ*	<p>HTTP-funktionen kontrolleras genom att fördefinierade sidor hämtas från skrivaren. Den inbäddade webbservern testas också.</p>
		SNMP-TEST	JA NEJ*	<p>SNMP-kommunikationen kontrolleras genom att fördefinierade SNMP-objekt används i skrivaren.</p>
		DATASÖKVÄGSTEST	JA NEJ*	<p>Identifiera problem med databasen och fel som har uppstått på en skrivare för HP PostScript-emulering, nivå 3. Det här testet skickar en fördefinierad PS-fil till skrivaren. Men testet är papperslöst, filen skrivs inte ut.</p>
		VÄLJ ALLA TESTER	JA NEJ*	<p>Välj alla tillgängliga inbäddade tester.</p>
		KÖRNINGSTID [M]		<p>Ange hur länge (i minuter) ett inbäddat test ska köra. Du kan ange ett värde på mellan 0 och 24 minuter. Om du väljer noll (0) körs testet fortlöpande tills ett fel uppstår eller skrivaren stängs av.</p> <p>Data som samlas in under HTTP-, SNMP- och datavägstesterna skrivs ut när testerna är klara.</p>
		KÖR	JA NEJ*	<p>Välj om de valda testerna ska initieras.</p>
	PING-TEST			<p>Kontrollera nätverkskommunikation. Testet skickar länkllokala paket till en fjärransluten nätverksvärd och väntar sedan på ett lämpligt svar. Om du vill köra ett pingtest anger du följande alternativ:</p>
		MÅLTYP	IPV4 IPV6	<p>Ange om målprodukten är en IPV4- eller IPV6-nod.</p>

Artikel	Undermeny	Undermeny	Värden	Beskrivning
		MÅL-IPV4		Skriv IPv4-adressen.
		MÅL-IPV6		Skriv IPv6-adressen.
		PAKETSTORLEK		Ange storleken på varje paket (i byte) som ska skickas till fjärrvärden. Minsta storlek är 64 (standardinställning) och den största är 2 048.
		TIMEOUT		Ange hur lång tid (i sekunder) du vill vänta på ett svar från fjärrvärden. Standardvärdet är 1 och det största värdet är 100.
		SIDANTAL		Ange hur många pingtestpaket som ska skickas i det här testet. Välj ett värde från 0 till 100. Standard är 4. Om du vill köra testet fortlöpande väljer du 0.
		SKRIV RESULTAT	JA NEJ*	Om pingtestet inte angavs för fortlöpande körning kan du skriva ut testresultaten.
		KÖR	JA NEJ*	Ange om du vill starta pingtestet eller inte.
	PING-RESULTAT			Visa pingtestets status och resultat i teckenfönstret på kontrollpanelen. Du kan ange följande alternativ:
		SKICKADE PAKET		Visar hur många paket (0-65535) som har skickats till fjärrvärden sedan det senaste testet startades eller avslutades. Standard är 0.
		MOTTAGNA PAKET		Visar hur många paket (0-65535) som har tagits emot från fjärrvärden sedan det senaste testet startades eller avslutades. Standard är 0.
		ANDEL FÖRLORADE		Visar hur många procent (0 till 100) av pingtestpaketen som skickades utan svar från fjärrvärden sedan det senaste testet startades eller avslutades. Standard är 0.
		MINSTA RTT		Visar minimivärdet för den identifierade RTT-tiden (round-trip-time), från 0 till 4 096 millisekunder, för paketöverföring och -svar. Standard är 0.
		HÖGSTA RTT		Visar maxvärdet för den identifierade RTT-tiden (round-trip-time), från 0 till 4 096 millisekunder, för paketöverföring och -svar. Standard är 0.
		RTT-MEDEL		Visar den genomsnittliga RTT-tiden (round-trip-time), från 0 till 4096 millisekunder, för paketöverföring och -svar. Standard är 0.
		PING PÅGÅR	JA NEJ*	Välj om det ska indikeras på kontrollpanelen att ett pingtest pågår.

Artikel	Undermeny	Undermeny	Värden	Beskrivning
		UPPDATERA	JA NEJ*	När du visar pingtestresultaten uppdaterar det här alternativet pingtestdata med de aktuella resultaten. En uppdatering görs automatiskt när tidsgränsen uppnås för menyn eller när du manuellt återgår till huvudmenyn.
LÄNKHAST.			AUTO* 10T HALV: 10T FULL 100TX HALV 100TX FULL 100TX AUTO 1000TX FULL	<p>Skrivarservrens länkhastighet och kommunikationsläge måste matcha nätverket. Vilka inställningar som finns att tillgå beror på skrivaren och den installerade skrivarservern.</p> <p>VIKTIGT: Om du ändrar länkeställningen kan nätverkskommunikationen med skrivarservern och nätverksprodukten brytas.</p> <p>AUTO: Skrivarservern använder ett automatiskt förhandlingsläge för att konfigurera sig själv med högsta tillåtna länkhastighet och kommunikationsläge. Om det automatiska förhandlingsläget misslyckas, ställs 100TX HALV eller 10T HALV: in, beroende på den identifierade länkhastigheten i nav-/växelporten. (1000T halv duplex stöds inte.)</p> <p>10T HALV: 10 Mbps, halv duplex.</p> <p>10T FULL: 10 Mbps, full duplex.</p> <p>100TX HALV: 100 Mbps, halv duplex.</p> <p>100TX FULL: 100 Mbps, full duplex.</p> <p>100TX AUTO: Begränsar den automatiska inställningen till en maximal länkhastighet på 100 Mbps.</p> <p>1000TX FULL: 1000 Mbps, full duplex.</p>

Återställning, meny

På menyn **ÅTERSTÄLL** kan du återställa fabriksinställningarna, avaktivera och aktivera viloläge och uppdatera skrivaren när nytt förbrukningsmaterial har fyllts på.

Så här visar du den: Tryck på knappen **Meny** , välj menyn **KONFIGURERA ENHET** och välj sedan menyn **ÅTERSTÄLL**.

 **OBS!** Värden som har en asterisk (*) är fabriksinställda standardvärden. Vissa menyalternativ har inga standardvärden.

Artikel	Undermeny	Värden	Beskrivning
ÅTERSTÄLL FABRIKS- INSTÄLLNINGARNA			Töm sidbufferten, ta bort alla data avseende skrivarspråk som går att avlägsna, återställ utskriftsmiljön och återställ alla standardinställningar till fabriksinställningar.
VILOLÄGE		AV PÅ*	Välj om skrivaren ska kunna försättas i viloläge. Om du avaktiverar den här inställningen kan du inte ändra några inställningar i menyn VILOPERIOD .

Diagnostik, meny

På menyn **DIAGNOSTIK** kan du utföra tester som hjälper dig att hitta och lösa problem med skrivaren.

Så här visar du den: Tryck på knappen **Meny**  och välj sedan menyn **DIAGNOSTIK**.

 **OBS!** Värden som har en asterisk (*) är fabriksinställda standardvärden. Vissa menyalternativ har inga standardvärden.

Artikel	Undermeny	Värden	Beskrivning
SKRIV UT HÄNDELSELOGG			Skriver ut en rapport med de senaste 50 posterna i skrivarens händelselogg, med början från den senaste.
VISA HÄNDELSELOGG			Visar de senaste 50 händelserna, med början från den senaste.
PAPPERSBANE-SENSORER			Testar var och en av skrivarens sensorer för att bestämma om de fungerar korrekt och visar sedan status för varje sensor.
PAPPERSBANETEST			Testar skrivarens pappershanteringsfunktioner, till exempel konfigurationen av facken.
	SKRIV UT TESTSIDA		Skapar en testsida för att testa funktionerna för pappershantering. Du måste ange banan för testet för att kunna testa särskilda pappersbanor.
	KÄLLA	ALLA FACK FACK 1 FACK 2* FACK 3 FACK 4	Anger om testsidan skrivs ut från alla fack eller från ett bestämt fack.
	DUBBELSIDIG	AV PÅ	Bestämmer om enheten för dubbelsidig utskrift ska tas med i testet. OBS! Alternativet är endast tillgängligt på skrivarna HP LaserJet P3011n och HP LaserJet P3011dn.
	KOPIOR	1* 10 50 100 500	Bestämmer hur många sidor som ska skickas från angiven källa för testet.
MANUELLT SENSORTEST			Med det här alternativet kan du testa om sensorerna för utskriftsbanan fungerar.

Artikel	Undermeny	Värden	Beskrivning
MANUELLT SENSORTEST 2			Med det här alternativet kan du göra ytterligare test av om sensorerna för utskriftsbanan fungerar.
KOMPONENTTEST	En lista med tillgängliga komponenter visas.		Aktiverar separata delar en i taget för att identifiera buller, läckage och andra problem hos maskinvaran.
SKRIV UT/STOPPA TEST		Intervall är 0 - 60 000 millisekunder. Standard är 0.	Isolerar problem med utskriftskvaliteten mer exakt genom att stoppa skrivaren under en utskriftscykel, så att du kan se var bilden börjar försämrans. Det orsakar ett meddelande om papperstrassel som kan behöva återsällas manuellt. En servicetekniker bör utföra detta test.
SKRIV UT TESTSIDA FÖR FIXERINGSENHET			Skriv ut den här sidan för att fastställa aktuell status för fixeringsenheten.
SIGNATURKONTROLL		AVBRYT OM FELAKTIG.* FRÅGA OM FELAKTIG	Konfigurera hur skrivaren ska svara under en uppgradering av den inbyggda programvaran om inte uppgraderingskoden matchar skrivarens signatur.

Menyn Service

Menyn **SERVICE** är låst och kräver en PIN-kod för åtkomst. Menyn är avsedd att användas av behörig servicepersonal.

3 Programvara för Windows

- [Operativsystem som stöds för Windows](#)
- [Skrivardrivrutiner som stöds för Windows](#)
- [Universell HP-skrivardrivrutin](#)
- [Välja rätt skrivardrivrutin för Windows](#)
- [Prioritet för utskriftsinställningar](#)
- [Ändra inställningar för skrivardrivrutin för Windows](#)
- [Ta bort programvara för Windows](#)
- [Verktyg som kan användas för Windows](#)
- [Programvara för andra operativsystem](#)

Operativsystem som stöds för Windows

- Windows Vista (32-bitars och 64-bitars)
- Windows XP (32-bitars och 64-bitars)
- Windows Server 2008 (32-bitars och 64-bitars)
- Windows Server 2003 (32-bitars och 64-bitars)
- Windows 2000 (32-bitars)

Skrivardrivrutiner som stöds för Windows

- HP PCL 6 (standardskrivardrivrutin)
- Universell skrivardrivrutin för HP PostScript-emulering (HP UPD PS)
- HP PCL 5 UPD universell skrivardrivrutin (HP UPD PCL 5) - kan hämtas från www.hp.com/go/ljp3010series_software

I skrivardrivrutinen ingår onlinehjälp.



OBS! Mer information om den universella skrivardrivrutinen finns på www.hp.com/go/upd.

Universell HP-skrivardrivrutin

Den universella HP-drivrutinen för Windows är en gemensam drivrutin som ger dig omedelbar tillgång till i stort sett alla HP LaserJet-produkter, oavsett var du befinner dig, utan att behöva hämta separata drivrutiner. Den bygger på beprövad HP-drivrutinsteknik och har testats noggrant med användning i många program. Detta är en kraftfull lösning som fungerar utan avbrott och konsekvent under lång tid.

Den universella HP-drivrutinen kommunicerar direkt med varje HP-produkt, samlar in konfigurationsinformation och anpassar sedan användargränssnittet så att produktens unika funktioner visas. Produktens funktioner aktiveras automatiskt, t.ex. tvärsidiga utskrifter och häftning, så du behöver inte göra någonting manuellt.

Mer information finns på www.hp.com/go/upd.

Installationslägen för universell skrivardrivrutin

Traditionellt läge:

- Använd detta läge om du installerar drivrutinen från en CD på en dator.
- När den universella skrivardrivrutinen har installerats från den CD som medföljer produkten, fungerar den som traditionella skrivardrivrutiner. Den fungerar för en specifik produkt.
- Om du använder det här läget måste du installera den universella skrivardrivrutinen separat på varje dator och för varje produkt.

Dynamiskt läge:

- Om du använder det här läget ska du hämta den universella skrivardrivrutinen från Internet. Mer information finns på www.hp.com/go/upd.
 - I dynamiskt läge kan du använda en enstaka drivrutinsinstallation, så att du kan upptäcka och skriva ut på HP-produkter på valfri plats.
 - Använd detta läge om du installerar den universella skrivardrivrutinen för en arbetsgrupp.
-

Välja rätt skrivardrivrutin för Windows

Skrivardrivrutiner ger dig tillgång till produktens funktioner och låter datorn kommunicera med produkten (genom att använda ett skrivarspråk). Mer information om ytterligare programvara och språk finns i installationsanvisningarna och på cd-skivan som följer med skrivaren.

Beskrivning av HP PCL 6-drivrutin

- Finns på skrivarens CD-skiva och på www.hp.com/go/lip3010series_software
- Ingår som standarddrivrutin
- Rekommenderas för utskrift i alla Windows-miljöer
- Ger bäst hastighet, utskriftskvalitet och stöd av produktens funktioner för de flesta användare
- Särskilt utvecklat för GDI (Windows Graphic Device Interface) som ger bästa hastighet i Windows-miljöer
- Är eventuellt inte fullt kompatibel med tredjepartsprogram och anpassade program som baseras på PCL 5

Beskrivning av drivrutinen HP UPD PS

- Finns på skrivarens CD-skiva och på www.hp.com/go/lip3010series_software
- Rekommenderas för utskrift med Adobe®-program eller andra grafikintensiva program
- Stöder utskrift av PostScript-emulering och PostScript-flashteckensnitt

Beskrivning av drivrutinen HP UPD PCL 5

- Installeras med guiden **Lägg till skrivare**
- Rekommenderas för allmänna kontorsutskrifter i Windows-miljöer
- Kompatibelt med tidigare PCL-versioner och äldre HP LaserJet-produkter
- Det bästa valet för utskrift från tredjepartsprogram och anpassade program
- Det bästa valet vid arbete i blandmiljöer som kräver att produkten ställs in som PCL 5 (UNIX, Linux, stordator)
- Särskilt utformad för användning i Windows-miljöer på företag som behöver en och samma drivrutin till flera skrivarmodeller
- Rekommenderas vid utskrift till flera skrivarmodeller från en mobil Windows-dator

Prioritet för utskriftsinställningar

Ändringar i utskriftsinställningarna får olika prioritet, beroende på var ändringarna görs:



OBS! Namnen på kommandon och dialogrutor kan variera, beroende på vilket program du använder.

- **Dialogrutan Utskriftsformat:** Klicka på **Utskriftsformat** eller motsvarande kommando på menyn **Arkiv** i det program du använder, när du vill öppna den här dialogrutan. Inställningar som du ändrar här åsidosätter ändringar som görs på andra ställen.
- **Dialogrutan Skriv ut:** Klicka på **Skriv ut**, **Utskriftsformat** eller motsvarande kommando i menyn **Arkiv** i det program du använder, när du vill öppna den här dialogrutan. Inställningar som du ändrar i dialogrutan **Skriv ut** har lägre prioritet och åsidosätter i allmänhet inte ändringar som görs i dialogrutan **Utskriftsformat**.
- **Dialogrutan Egenskaper för skrivare (skrivardrivrutinen):** Klicka på **Egenskaper** i dialogrutan **Skriv ut** när du vill öppna skrivardrivrutinen. De inställningar du gör i dialogrutan **Egenskaper för skrivare** påverkar i allmänhet inte de inställningar som har gjorts på annat håll i skrivarprogramvaran. Du kan ändra de flesta av skrivarinställningarna här.
- **Skrivardrivrutinens standardinställningar:** Skrivardrivrutinens standardinställningar avgör vilka inställningar som används i alla utskriftsjobb, *om inte* inställningarna ändras i dialogrutan **Utskriftsformat**, **Skriv ut** eller **Egenskaper för skrivare**.
- **Skrivarinställningar på kontrollpanelen:** De inställningar som ändras på skrivarens kontrollpanel har lägre prioritet än ändringar som görs någon annanstans.

Ändra inställningar för skrivardrivrutin för Windows

Ändra inställningarna för alla utskrifter tills programmet stängs	Ändra standardinställningarna för alla utskriftsjobb	Ändra konfigurationsinställningarna för produkten
<ol style="list-style-type: none">1. Klicka på Skriv ut på menyn Arkiv i programmet.2. Markera drivrutinen och klicka på Egenskaper eller Inställningar.	<ol style="list-style-type: none">1. Windows XP, Windows Server 2003 och Windows Server 2008 (när standardvyn för Startmenyn används): Klicka på Start och klicka sedan på Skrivare och fax. <p>eller</p> <p>Windows 2000, Windows XP, Windows Server 2003 och Windows Server 2008 (när den klassiska vyn för Startmenyn används): Klicka på Start, sedan på Inställningar och därefter på Skrivare.</p> <p>eller</p> <p>Windows Vista: Klicka på Start, klicka på Kontrollpanelen och gå till kategorin med Maskinvara och ljud. Klicka på Skrivare.</p>	<ol style="list-style-type: none">1. Windows XP, Windows Server 2003 och Windows Server 2008 (när standardvyn för Startmenyn används): Klicka på Start och klicka sedan på Skrivare och fax. <p>eller</p> <p>Windows 2000, Windows XP, Windows Server 2003 och Windows Server 2008 (när den klassiska vyn för Startmenyn används): Klicka på Start, sedan på Inställningar och därefter på Skrivare.</p> <p>eller</p> <p>Windows Vista: Klicka på Start, klicka på Kontrollpanelen och gå till kategorin med Maskinvara och ljud. Klicka på Skrivare.</p>
<p>Den här proceduren är vanligast, även om stegen kan variera.</p>	<ol style="list-style-type: none">2. Högerklicka på drivrutinsikonen och välj Utskriftsinställningar.	<ol style="list-style-type: none">2. Högerklicka på drivrutinsikonen och välj Egenskaper.3. Klicka på fliken Enhetsinställningar.

Ta bort programvara för Windows

Windows XP

1. Klicka på **Start, Kontrollpanelen** och sedan på **Lägg till eller ta bort program**.
2. Leta rätt på och markera produkten i listan.
3. Tryck på knappen **Ändra/ta bort** om du vill ta bort programvaran.

Windows Vista

1. Klicka på **Start, Kontrollpanelen** och sedan på **Program och funktioner**.
2. Leta rätt på och markera produkten i listan.
3. Välj alternativet **Avinstallera/ändra**.

Verktyg som kan användas för Windows

HP Web Jetadmin

HP Web Jetadmin är ett enkelt programvaruverktyg för hantering av kringutrustning, avbildning och utskrift som gör det enklare att optimera produktanvändningen, kontrollera färgkostnader, säkra produkter och effektivisera hanteringen av förbrukningsmaterial genom att aktivera fjärkonfiguration, proaktiv övervakning, felsökning av säkerhet och rapportering av utskrifts- och avbildningsprodukter.

Du kan hämta den senaste versionen av HP Web Jetadmin och visa den senaste listan över vilka värdsystem som stöds på www.hp.com/go/webjetadmin.

När den installeras på en värdserver har alla Windows-klienter åtkomst till HP Web Jetadmin via en webbläsare (t.ex. Microsoft® Internet Explorer) genom att gå till HP Web Jetadmin-värden.

Inbäddad webbserver

Produkten är utrustad med en inbäddad webbserver, vilket innebär att du har åtkomst till information om aktiviteter i produkten och nätverket. Den här informationen visas i en webbläsare, t.ex. Microsoft Internet Explorer, Netscape Navigator, Apple Safari eller Firefox.

Den inbäddade webbservern finns i produkten. Den ligger inte på en nätverksserver.

Den inbäddade webbservern utgör ett gränssnitt till produkten som alla som har en nätverksansluten dator och en vanlig webbläsare kan använda. Ingen särskild programvara installeras eller konfigureras, men du måste ha en kompatibel webbläsare på datorn. Du får åtkomst till den inbäddade webbservern genom att skriva produktens IP-adress på webbläsarens adressrad. (Du hittar IP-adressen genom att skriva ut en konfigurationssida. Mer information om att skriva ut en konfigurationssida finns i [Skriv ut informationen och visa mig-sidor på sidan 104.](#))

Om du vill ha en fullständig förklaring av den inbäddade webbserverns funktioner och hur de fungerar, se [Använda den inbäddade webbservern på sidan 109.](#)

HP Easy Printer Care

HP Easy Printer Care är ett program som du kan använda när du vill göra något av följande:

- Kontrollera produktens status
- Kontrollera status på förbrukningsmaterial och använd HP SureSupply för att beställa förbrukningsmaterial online
- Ställa in varningar
- Visa rapporter om produktanvändning
- Visa produktdokumentation
- Få åtkomst till felsöknings- och underhållsverktyg
- Använda HP Proactive Support för att regelbundet söka igenom utskriftssystemet och förebygga problem. Med HP Proactive Support kan du uppdatera programvara, fast programvara och HP-skrivardrivrutiner.

Du kan visa programvaran HP Easy Printer Care när enheten är direktansluten till datorn eller till ett nätverk.

Operativsystem som stöds

- Microsoft® Windows 2000, Service Pack 4
- Microsoft Windows XP, Service Pack 2 (32 bitar och 64 bitar)
- Microsoft Windows Server 2003, Service Pack 1 (32 bitar och 64 bitar)
- Microsoft Windows Server 2008 (32 bitar och 64 bitar)
- Microsoft Windows Vista™ (32 bitar och 64 bitar)

Webbläsare som kan användas

- Microsoft Internet Explorer 6.0 eller 7.0
-

Om du vill hämta programvaran HP Easy Printer Care går du till www.hp.com/go/easyprintercare. På den här webbplatsen finns det också uppdaterad information om webbläsare som stöds och en lista med HP-produkter som stöder programvaran HP Easy Printer Care.

Mer information om hur du använder HP Easy Printer Care finns i [Öppna programmet HP Easy Printer Care på sidan 106](#).

Programvara för andra operativsystem

OS	Programvara
UNIX	<p>För nätverk av typen HP-UX och Solaris går du till www.hp.com/support/go/jetdirectunix_software och installerar modellskript med skrivarinstallationsprogrammet HP Jetdirect (HPPI) för UNIX.</p> <p>De senaste modellskripten finns på www.hp.com/go/unixmodelscripts.</p>
Linux	<p>Mer information finns på www.hp.com/go/linuxprinting.</p>

4 Använda produkten med Macintosh

- [Programvara för Macintosh](#)
- [Använda funktioner i Macintosh-skrivardrivrutinen](#)

Programvara för Macintosh

Operativsystem som stöds för Macintosh

Skrivaren kan användas med följande operativsystem för Macintosh:

- Mac OS X V10.3.9, V10.4, V10.5 och senare



OBS! För Mac OS X v10.4 och senare kan Mac-datorer med PPC- och Intel® Core™-processorer användas.

Skrivardrivrutiner som stöds för Macintosh

Installationsprogrammet för HP LaserJet PostScript® Printer Description (PPD)-filer, Printer Dialog Extensions (PDE) och HP Skrivarprogram för användning med Mac OS X och Macintosh-datorer. PPD- och PDE-filerna för HP-skrivaren, tillsammans med de inbyggda PostScript-skrivardrivrutinerna från Apple, ger tillgång till alla utskriftsfunktioner och åtkomst till specifika HP-skrivarfunktioner.

Ta bort programvara från Macintosh-operativsystem

Du måste ha administratörsbehörighet för att ta bort programvaran.

Mac OS X V10.3 och V10.4

1. Bläddra till den här mappen:
`Bibliotek/Printers/PPDs/Contents/Resources`
2. Öppna mappen <lang>.lproj där <lang> är en språkkod på två bokstäver.
3. Ta bort filen .GZ för den här produkten.
4. Upprepa steg 2 och 3 för varje språkmapp.

Mac OS X V10.5

1. Bläddra till den här mappen:
`Bibliotek/Printers/PPDs/Contents/Resources`
2. Ta bort filen .GZ för den här produkten.

Prioritet för utskriftsinställningar för Macintosh

Ändringar i utskriftsinställningarna får olika prioritet, beroende på var ändringarna görs:



OBS! Namnen på kommandon och dialogrutor kan variera, beroende på vilket program du använder.

- **Dialogrutan Utskriftsformat:** Klicka på **Utskriftsformat** eller motsvarande kommando i menyn **Arkiv** i det program du använder, när du vill öppna den här dialogrutan. Inställningar som ändras här åsidosätter ändringar som görs på andra ställen.
- **Dialogrutan Skriv ut:** Klicka på **Skriv ut**, **Utskriftsformat** eller motsvarande kommando på menyn **Arkiv** i det program du använder, när du vill öppna den här dialogrutan. Inställningar som du ändrar i dialogrutan **Skriv ut** har lägre prioritet och åsidosätter *inte* ändringar som görs i dialogrutan **Utskriftsformat**.

- **Skrivardrivrutinens standardinställningar:** Skrivardrivrutinens standardinställningar avgör vilka inställningar som används i alla utskriftsjobb, *om inte* inställningarna ändras i dialogrutan **Utskriftsformat, Skriv ut** eller **Egenskaper för skrivare**.
- **Skrivarinställningar på kontrollpanelen:** De inställningar som ändras på skrivarens kontrollpanel har lägre prioritet än ändringar som görs någon annanstans.

Ändra inställningar för skrivardrivrutin för Macintosh

Ändra inställningarna för alla utskrifter tills programmet stängs	Ändra standardinställningarna för alla utskriftsjobb	Ändra konfigurationsinställningarna för produkten
<ol style="list-style-type: none"> 1. Klicka på Skriv ut på menyn Arkiv. 2. Ändra inställningarna i de olika menyerna. 	<ol style="list-style-type: none"> 1. Klicka på Skriv ut på menyn Arkiv. 2. Ändra inställningarna i de olika menyerna. 3. Klicka på Spara som i menyn Förinställningar och ange ett namn på förinställningen. Inställningarna sparas på menyn Förinställningar. Vill du använda de nya inställningarna väljer du det sparade förinställda alternativet varje gång du öppnar ett program och skriver ut. 	<p>Mac OS X V10.3 eller Mac OS X V10.4</p> <ol style="list-style-type: none"> 1. Öppna menyn Apple och klicka på Systeminställningar. Välj Skriv ut & Faxe. 2. Klicka på Skrivarinställningar. 3. Klicka på menyn Installerbara alternativ. <p>Mac OS X V10.5</p> <ol style="list-style-type: none"> 1. Öppna menyn Apple och klicka på Systeminställningar. Välj Skriv ut & Faxe. 2. Klicka på Alternativ & Förbrukning. 3. Klicka på menyn Drivrutin. 4. Välj drivrutin på listan och konfigurera de installerade alternativen.

Programvara för Macintosh-datorer

HP Skrivarprogram

Använd HP Skrivarprogram om du vill konfigurera funktioner i produkten som inte är tillgängliga via skrivardrivrutinen.

Du kan använda HP Skrivarprogram med HP-produkter som är anslutna till nätverket med en USB-kabel (Universal Serial Bus), en Ethernet-kabel eller en trådlös anslutning.

Öppna HP Skrivarprogram

Mac OS X V10.3 eller Mac OS X V10.4	<ol style="list-style-type: none"> 1. Öppna Finder, klicka på Program, klicka på Verktysprogram och dubbelklicka på Program för skrivarinställningar. 2. Välj den skrivare du vill konfigurera och klicka sedan på Verktysprogram.
Mac OS X V10.5	<p>▲ På menyn Skrivare klickar du på Skrivarverktyg.</p> <p>eller</p> <p>På menyn Skrivarkö klickar du på ikonen Verktysprogram.</p>

Funktioner i HP Skrivarprogram

HP Skrivarprogram består av sidor som du kan öppna genom att klicka på listan över **konfigurationsinställningar**. I följande tabell beskrivs de uppgifter som du kan utföra från de här sidorna.

Objekt	Beskrivning
Konfigurationssida	Skriver ut en konfigurationssida.
Status för förbrukningsmaterial	Visar status för enhetens förbrukningsmaterial och ger länkar för onlinebeställning.
HP Support	Ger åtkomst till teknisk support, onlinebeställning av förbrukningsmaterial, onlineregistrering och återvinnings- och returinformation.
Överför fil	Överför filer från datorn till enheten.
Överför teckensnitt	Överför teckensnittsfilerna från datorn till enheten.
Uppdatering av fast programvara	Överför uppdaterade filer för inbyggd programvara från datorn till enheten.
Läget för dubbelsidig utskrift	Aktiverar läget för automatisk dubbelsidig utskrift.
Economode och tonertäthet	Aktiverar Economode-läge för att spara på toner eller justera tonertäthet.
Upplösning	Ändrar upplösningsinställningarna, inklusive REt-inställningen.
Läs resurser	Läser eller låser upp lagringsprodukter, t.ex. en hårddisk.
Lagrade jobb	Hanterar utskrifter som lagras på enhetens hårddisk.
Fackkonfiguration	Ändrar inställningarna för standardfacket.
IP-inställningar	Ändrar enhetens nätverksinställningar och ger åtkomst till den inbäddade webbservern.
Bonjour-inställningar	Ger möjlighet att aktivera eller avaktivera Bonjour-funktioner eller ändra det enhetstjänstnamn som används i ett nätverk.
Ytterligare inställningar	Ger åtkomst till den inbyggda webbservern.
E-postmeddelanden	Konfigurerar enheten för att skicka e-postmeddelanden vid särskilda händelser.

Verktyg som kan användas för Macintosh

inbäddad webbserver

Produkten är utrustad med en inbäddad webbserver, vilket innebär att du har åtkomst till information om aktiviteter i produkten och nätverket. Mer information finns i [Olika delar av den inbäddade webbservern på sidan 110](#).

Använda funktioner i Macintosh-skrivardrivrutinen

Skapa och använda förinställningar i Macintosh

Använd förinställningar om du vill spara skrivardrivrutinens aktuella inställningar så att du kan använda dem igen.

Skapa en utskriftsförinställning

1. Klicka på **Skriv ut** i menyn **Arkiv**.
2. Markera drivrutinen.
3. Välj utskriftsinställningarna
4. I rutan **Förinställningar** klickar du på **Spara som...**, och anger ett namn på förinställningen.
5. Klicka på **OK**.

Använda utskriftsförinställningar

1. Klicka på **Skriv ut** i menyn **Arkiv**.
2. Markera drivrutinen.
3. I rutan **Förinställningar** väljer du den utskriftsförinställning som du vill använda.



OBS! Om du vill använda skrivardrivrutinens standardinställningar väljer du **Standard**.

Ändra storlek på dokument eller skriva ut på en anpassad pappersstorlek

Du kan anpassa ett dokument så att det får plats på en annan pappersstorlek.

1. Klicka på **Skriv ut** i menyn **Arkiv**.
2. Öppna menyn **Pappershantering**.
3. I området för **målpappersstorlek** väljer du **Anpassa till pappersstorlek** och väljer sedan storlek i listrutan.
4. Om du endast vill använda papper som är mindre än dokumentet väljer du alternativet för att **endast förminska**.

Skriva ut ett försättsblad

Du kan skriva ut ett separat försättsblad för ditt dokument som innehåller ett meddelande (till exempel "konfidentiellt").

1. Klicka på **Skriv ut** i menyn **Arkiv**.
2. Markera drivrutinen.
3. Öppna menyn **Försättsblad** och välj sedan du om du vill skriva ut försättsbladet **Före dokumentet** eller **Efter dokumentet**.
4. Välj vilket meddelande du vill skriva ut på försättsbladet i menyn **Försättsbladstyp**.



OBS! Om du vill skriva ut ett tomt försättsblad, väljer du **Standard** som **Försättsbladstyp**.

Använda vattenstämplar

En vattenstämpel är ett meddelande, t.ex. "Konfidentiellt", som skrivs ut i bakgrunden på alla sidor i ett dokument.

1. Klicka på **Skriv ut** i menyn **Arkiv**.
2. Öppna menyn **Vattenstämplar**.
3. Bredvid **Läge** väljer du vilken typ av vattenstämplar som du vill använda. Välj **Vattenstämpel** om du vill skriva ut ett halvgenomskinligt meddelande. Välj **Mall** om du vill skriva ut ett meddelande som inte är genomskinligt.
4. Bredvid **Sidor** väljer du om du vill skriva ut vattenstämpeln på alla sidor eller endast på den första sidan.
5. Bredvid **Text** väljer du ett standardmeddelande eller väljer **Eget** och skriver ett nytt meddelande i rutan.
6. Välj alternativ för återstående inställningar.

Skriva ut flera sidor på ett ark i Macintosh

Du kan skriva ut flera sidor på ett och samma pappersark. Den här funktionen ger ett kostnadseffektivt sätt att skriva ut utkast.

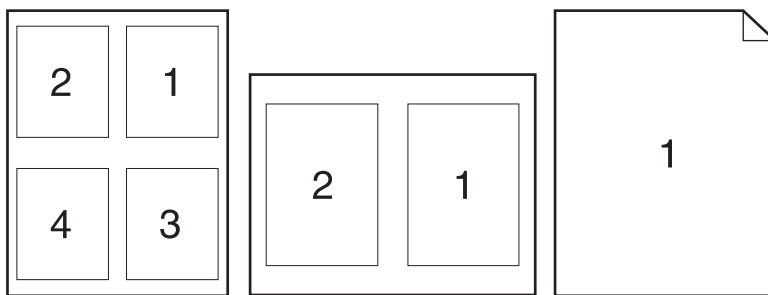

1. Klicka på **Skriv ut** i menyn **Arkiv**.
2. Markera drivrutinen.
3. Öppna menyn **Layout**.
4. Bredvid **Sidor per ark** väljer du det antal sidor som du vill skriva ut på varje blad (1, 2, 4, 6, 9 eller 16).
5. Klicka på **Utskriftsriktning** och välj ordning och placering för sidorna på arket.
6. Bredvid **Ram** väljer du den typen av ram som du vill skriva ut runt varje sida på arket.

Skriva ut på båda sidor av papperet (duplexutskrift)

Använda automatisk dubbelsidig utskrift

1. Fyll på så mycket papper i något av facken att det räcker till utskriften. Om du fyller på specialpapper, t.ex. papper med brevhuvud, gör du på något av följande sätt:

- För fack 1 fyller du på brevpapper med framsidan uppåt och matar in överkanten i skrivaren först.
 - I övriga fack fyller du på brevpapper med framsidan ned och med överkanten mot fackets främre del.
2. Klicka på **Skriv ut** i menyn **Arkiv**.
 3. Öppna menyn **Layout**.
 4. Bredvid **Tvåsidig** väljer du antingen **Bindning längs långsidan** eller **Bindning längs kortsidan**.
 5. Klicka på **Skriv ut**.

Skriva ut manuellt på båda sidorna

1. Fyll på så mycket papper i något av facken att det räcker till utskriften. Om du fyller på specialpapper, t.ex. papper med brevhuvud, gör du på något av följande sätt:
 - För fack 1 fyller du på brevpapper med framsidan uppåt och matar in överkanten i skrivaren först.
 - I övriga fack fyller du på brevpapper med framsidan ned och med överkanten mot fackets främre del.
2. Klicka på **Skriv ut** i menyn **Arkiv**.
3. På menyn **Efterbehandling** väljer du **Manuell dubbelsidig utskrift**.
4. Klicka på **Skriv ut**. Följ instruktionerna i popup-fönstret som visas på datorn innan du fyller på utskriftsbunten i fack 1 och skriver ut den andra sidan.
5. Gå till produkten och ta bort eventuellt tomt papper som finns i fack 1.
6. Lägg i den utskrivna bunten med framsidan uppåt i fack 1 och den övre kortsidan först. Du *måste* skriva ut den andra sidan från fack 1.
7. Tryck på lämplig knapp på kontrollpanelen om du uppmanas att göra det.

Lagra utskrift

Du kan lagra utskriftsjobb i produkten och skriva ut dem när du vill. Du kan dela lagrade jobb med andra användare eller göra dem privata.



OBS! Mer information om utskriftslagring finns i [Använda funktioner för utskriftslagring på sidan 91](#).

1. På menyn **Utskrift** klickar du på alternativet **Fil**.
2. Öppna menyn **Jobblagring**.
3. Välj typen av lagrat utskriftsjobb i som ska lagras i listrutan **Läget Lagra utskrift**.
4. Använd ett eget användarnamn eller utskriftsnamn, klicka på knappen **Eget** och ange sedan användarnamnet eller utskriftsnamnet.

Välj vilket alternativ som ska användas om det redan finns ett lagrat utskriftsjobb med samma namn.

Använd utskriftsnamn + (1-99)	Lägg till ett unikt nummer i slutet på utskriftsnamnet.
Ersätt befintlig fil	Skriv över den lagrade utskriften med en ny.

- Om du valde alternativet **Lagrad utskrift** eller **Personlig utskrift** i steg 3 kan du skydda utskriften med en PIN-kod. Ange ett 4-siffrigt nummer i fältet **Använd PIN-kod för utskrift**. Om någon annan försöker skriva ut det här jobbet uppmanas han eller hon att ange PIN-koden.

Använda menyn Tjänster

Om produkten är ansluten till ett nätverk använder du menyn **Tjänster** för att hämta information om produkten och status på förbrukningsmaterial.

- Klicka på **Skriv ut** i menyn **Arkiv**.
- Öppna menyn **Tjänster**.
- Så här öppnar du den inbyggda webbservern och utför en underhållsåtgärd:
 - Välj **Enhetsunderhåll**.
 - Välj en åtgärd i listrutan.
 - Klicka på **Starta**.
- Så här går du till olika webbplatser med support för produkten:
 - Välj **Tjänster på Internet**.
 - Välj **Internet-tjänster** och välj ett alternativ i listrutan.
 - Klicka på **Start**.

5 Konnektivitet

- [USB-anslutning](#)
- [Nätverkskonfiguration](#)

USB-anslutning

Skrivaren hanterar USB 2.0-anslutning. Du måste använda en USB-kabel av A-till-B-typ som inte är längre än 2 meter.

Nätverkskonfiguration

Du kan behöva konfigurera vissa nätverksparametrar för produkten. Du kan konfigurera dessa parametrar från kontrollpanelen, från den inbäddade webbservern eller, för de flesta nätverk, från programmet HP Web Jetadmin.

En fullständig lista över vilka nätverk som stöds och instruktioner om hur du konfigurerar nätverksparametrarna från programvaran finns i *HP Jetdirect Embedded Print Server administratörshandbok*. Denna handledning medföljer produkter som har en inbäddad HP Jetdirect-skrivarserver installerad.

Nätverksprotokoll som stöds

Produkten har stöd för nätverksprotokollet TCP/IP.

Tabell 5-1 Utskrift

Namn på tjänst	Beskrivning
port9100 (direktläge)	Utskriftstjänst
LPD (Line printer daemon)	Utskriftstjänst
Avancerad LPD (anpassade LPD-frågor)	Protokoll och program som är associerade med LPD-spoolingtjänster som är installerade i TCP/IP-system.
FTP	TCP/IP-verktyg för överföring av data mellan system.
WS-utskrift	Använder WSD-utskriftstjänster (Microsoft Web Services for Devices) som hanteras av HP Jetdirect-skrivarservern.
WS-upptäckt	Tillåter Microsoft WS-discoveryprotokoll på HP Jetdirect-skrivarservern.

Tabell 5-2 Upptäckt av nätverksenhet

Namn på tjänst	Beskrivning
SLP (Service Location Protocol)	Protokollet för enhetsupptäckt som du använder för att hitta och konfigurera nätverksenheter. Används i huvudsak av Microsoft-baserade program.
Bonjour	Protokollet för enhetsupptäckt som du använder för att hitta och konfigurera nätverksenheter. Används i huvudsak av Apple Macintosh-baserade program.

Tabell 5-3 Meddelanden och hantering

Namn på tjänst	Beskrivning
HTTP (Hyper Text Transfer Protocol)	Välj den här tjänsten om webbläsarna ska kunna kommunicera med den inbäddade webbservern.
EWS (inbäddad webbserver)	Välj den här tjänsten om du vill kunna hantera produkten med hjälp av en webbläsare.
SNMP (Simple Network Management Protocol)	Används i nätverksprogram för att hantera skrivaren. SNMP v1-, v3- och standard MIB-II-objekt (Management Information Base) hanteras.

Tabell 5-3 Meddelanden och hantering (fortsättning)

Namn på tjänst	Beskrivning
LLMNR (Link Local Multicast Name Resolution)	Anger om produkten svarar på LLMNR-förfrågningar över IPv4 och IPv6.
TFTP-konfiguration	Gör det möjligt att använda TFTP för att hämta en konfigurationsfil som innehåller ytterligare konfigurationsparametrar, såsom SNMP eller inställningar som inte är standard, för en HP Jetdirect-skrivarserver.

Tabell 5-4 tilldelning av IP-adresser

Namn på tjänst	Beskrivning
DHCP (Dynamic Host Configuration Protocol)	För automatisk IP-adresstilldelning. Produkten stöder IPv4 och IPv6. DHCP-servern förser skrivaren med en IP-adress. Normalt sett krävs ingen åtgärd för att skrivaren ska få en IP-adress från en DHCP-server.
BOOTP (Bootstrap Protocol)	För automatisk IP-adresstilldelning. BOOTP-servern förser produkten med en IP-adress. Administratören måste ange produktens MAC-adress på BOOTP-servern för att skrivaren ska få en IP-adress från den servern.
Auto IP	För automatisk IP-adresstilldelning. Om det varken finns en DHCP- eller BOOTP-server närvarande använder produkten denna tjänst för att generera en unik IP-adress.

Tabell 5-5 Säkerhetsfunktioner

Namn på tjänst	Beskrivning
IPsec/brandvägg	Ger säkerhet för nätverkslager i IPv4- och IPv6-nätverk. Med en brandvägg får du enkel kontroll över IP-trafiken. IPsec ger ytterligare skydd via autentisering och krypteringsprotokoll.
Kerberos	Gör det möjligt att utbyta privat information över ett öppet nätverk genom att tilldela en unik nyckel, kallad en biljett, till varje användare som loggar in till nätverket. Biljetten bäddas sedan in i meddelanden så att avsändaren kan identifieras.
SNMP v3	Använder en användarbaserad säkerhetsmodell för SNMP v3, som innehåller användarautentisering och dataskydd via kryptering.
Åtkomstkontrollista (ACL)	Anger de individuella värdsystem eller nätverk av värdsystem som är behöriga att komma åt HP Jetdirect-skrivarservern och den anslutna nätverksprodukten.
SSL/TLS	Gör det möjligt att skicka privata dokument via Internet och garantera sekretess och dataintegritet mellan klient- och servertillämpningar.
IPsec-satskonfiguration	Ger säkerhet för nätverkslager via enkel kontroll av IP-trafik till och från produkten. Protokollet ger fördelen av kryptering och autentisering och medger flera konfigurationer.

Konfigurera nätverksprodukten

visa och ändra nätverksinställningar

Använd den inbäddade webbservern för att visa eller ändra inställningarna för IP-konfiguration.

1. Skriv ut en konfigurationssida och leta upp IP-adressen.
 - Om du använder IPv4 innehåller IP-adressen endast siffror. Adressen har följande format:
`xxx . xxx . xxx . xxx`
 - Om du använder IPv6 är IP-adressen en hexadecimal kombination av tecken och siffror. Det har ett format liknande detta:
`xxxx : : xxxx : xxxx : xxxx : xxxx`
2. Öppna den inbäddade webbservern genom att skriva produktens IP-adress i adressfältet i webbläsaren.
3. Klicka på fliken **Nätverk** när du vill visa nätverksinformation. Du kan ändra inställningarna om det behövs.

Ange eller ändra nätverkslösenordet

Använd den inbäddade webbservern för att ange ett nätverkslösenord eller för att ändra ett befintligt lösenord.

1. Öppna den inbäddade webbservern, klicka på fliken **Nätverk** och klicka sedan på länken **Säkerhet**.





OBS! Om ett lösenord har angetts uppmanas du att skriva lösenordet. Skriv lösenordet och klicka sedan på knappen **Verkställ**.

2. Skriv in det nya lösenordet i rutan **Bekräfta lösenord** och i rutan **Nytt lösenord**.
3. Spara lösenordet genom att klicka på **Verkställ** längst ned i fönstret.

Konfigurera IPv4 TCP/IP-parametrar manuellt på kontrollpanelen

Via kontrollpanelsmenyerna kan du manuellt ange en IPv4-adress, subnätmask och standardgateway.

1. Tryck på knappen **Meny** .
2. Öppna respektive meny nedan. Tryck på nedåtpilen ▼ för att markera den och tryck på **OK** för att välja den.
 - a. KONFIGURERA ENHET
 - b. I/O
 - c. INBÄDDAD JETDIRECT-MENY
 - d. TCP/IP
 - e. IPV4-INSTÄLLNINGAR
 - f. KONFIGURATIONSMETOD
 - g. MANUELLT
 - h. MANUELLA INSTÄLLNINGAR
 - i. IP-ADRESS, SUBNÄTSMASK eller STANDARDGATEWAY

3. Använd knappsatsen eller tryck på uppåtpilen ▲ eller nedåtpilen ▼ för att öka eller minska numret för den första byten i IP-adressen, subnätmasken eller standardgatewayen.
4. Tryck på **OK** för att gå till nästa uppsättning nummer eller tryck på bakåtpilen ⬅ för att gå till föregående uppsättning nummer.
5. Upprepa steg 3 och 4 tills du angett IP-adress, subnätmask eller standardgateway och spara sedan inställningen genom att trycka på **OK**.
6. Tryck på knappen **Meny**  för att återgå till läget **Klar**.

Konfigurera IPv6 TCP/IP-parametrar manuellt på kontrollpanelen

Via kontrollpanelsmenyerna kan manuellt ange en IPv6-adress.

1. Tryck på knappen **Meny** .
2. Öppna respektive meny nedan. Tryck på nedåtpilen ▼ för att markera den och tryck på **OK** för att välja den.
 - a. KONFIGURERA ENHET
 - b. I/O
 - c. INBÄDDAD JETDIRECT-MENY
 - d. TCP/IP
 - e. IPV6-INSTÄLLNINGAR
 - f. ADRESS
 - g. MANUELLA INSTÄLLNINGAR
 - h. AKTIVERA
 - i. PÅ
 - j. ADRESS
3. Använd knappsatsen eller tryck på uppåtpilen ▲ eller nedåtpilen ▼ för att ange adressen. Tryck på knappen **OK**.



OBS! Om du använder piltangenterna för att ange adressen måste du trycka på **OK** efter varje teckeninmatning.

4. Tryck på uppåtpilen ▲ eller nedåtpilen ▼ för att välja stopptecknet ⊗. Tryck på knappen **OK**.
5. Tryck på knappen **Meny**  för att återgå till läget **Klar**.

Avaktivera nätverksprotokoll (valfritt)



Alla nätverksprotokoll som kan användas är genom förval aktiverade. Deaktivering av protokoll som inte ska användas ger följande fördelar:

- Minskar skrivargenererad nätverkstrafik
- Förhindrar att obehöriga användare skriver ut på produkten

- Endast tillämpliga uppgifter visas på konfigurationssidan
- På produktens kontrollpanel visas protokollspecifika fel- och varningsmeddelanden.

Avaktivera IPX/SPX, AppleTalk eller DLC/LLC

 **OBS!** Avaktivera inte IPX/SPX i Windows-baserade system som skriver ut via IPX/SPX.

1. Tryck på knappen **Meny** .
2. Öppna respektive meny nedan. Tryck på nedåtpilen ▼ för att markera den och tryck på **OK** för att välja den.
 - a. **KONFIGURERA ENHET**
 - b. **I/O**
 - c. **INBÄDDAD JETDIRECT-MENY**
 - d. **IPX/SPX, APPLETALK eller DLC/LLC**
 - e. **AKTIVERA**
 - f. **AV**
3. Tryck på knappen **Meny**  för att återgå till läget **Klar**.

Inställningar för länkhastighet och duplex

Skrivarserverns länkhastighet och kommunikationsläge måste matcha nätverket. I de flesta situationer bör du låta produkten vara i automatiskt läge. Felaktiga ändringar av inställningarna för länkhastighet och duplex kan förhindra produktens kommunikation med andra nätverksenheter. Om du behöver göra ändringar använder du produktens kontrollpanel.

 **OBS!** När du ändrar dessa inställningar stängs produkten av och sedan slås den på. Gör bara ändringarna när produkten är inaktiv.

1. Tryck på knappen **Meny** .
2. Öppna respektive meny nedan. Tryck på nedåtpilen ▼ för att markera den och tryck på **OK** för att välja den.
 - a. **KONFIGURERA ENHET**
 - b. **I/O**
 - c. **INBÄDDAD JETDIRECT-MENY**
 - d. **LÄNKHAST.**
3. Tryck på nedåtpilen ▼ och markera något av följande alternativ.

Inställning	Beskrivning
AUTO	Skrivarservern konfigurerar sig själv automatiskt för högsta länkhastighet och kommunikationsläge som tillåts i nätverket.
10T HALV:	10 MB Mbps, halv duplex.
10T FULL	10 Mbps, full duplex.
100TX HALV	100 Mbps, halv duplex.

Inställning	Beskrivning
100TX FULL	100 Mbps, full duplex.
100TX AUTO	Begränsar den automatiska inställningen till en maximal länkhastighet på 100 Mbps.
1000TX FULL	1000 Mbps, full duplex.

4. Tryck på knappen **OK**. Produkten stängs av och slås på igen.

6 Papper och utskriftsmaterial

- [Användning av papper och material](#)
- [Pappersstorlekar och storlekar på utskriftsmaterial som kan användas](#)
- [Papper i specialstorlekar](#)
- [Pappers- och utskriftsmaterialstorlekar som stöds](#)
- [Kapacitet för fack och enheter](#)
- [Riktlinjer för specialpapper och specialmaterial](#)
- [Fylla på fack](#)
- [Konfigurera fack](#)
- [Använda alternativ för pappersutmatning](#)

Användning av papper och material

Den här produkten stöder olika papper och andra utskriftsmaterial enligt riktlinjerna i den här användarhandboken. Papper och annat utskriftsmaterial som inte uppfyller kraven i riktlinjerna kan orsaka dåligt utskriftskvalitet, ökad förekomst av papperstrassel och onödig förslitning på produkten.

Använd enbart papper och utskriftsmaterial från HP avsedda för laserskrivare eller flerfunktionsanvändning. Använd inte papper eller utskriftsmaterial avsedda för bläckstråleskrivare. HP rekommenderar att material från andra tillverkare inte används eftersom HP inte kan garantera dess kvalitet.

Det är möjligt att papperet uppfyller alla riktlinjerna i denna användarhandbok men ändå inte ger tillfredsställande utskriftsresultat. Detta kan bero på felaktig hantering, oacceptabel temperatur eller luftfuktighet eller andra orsaker som HP inte kan kontrollera.

 **VIKTIGT:** Om du använder papper eller utskriftsmaterial som inte uppfyller HP:s specifikationer kan det uppstå problem med produkten, som kräver reparation. Den reparationen täcks inte av HP:s garanti eller serviceavtal.

Pappersstorlekar och storlekar på utskriftsmaterial som kan användas

 **OBS!** För att uppnå bästa resultat bör du välja rätt pappersstorlek och papperstyp innan du påbörjar utskriften.

Tabell 6-1 Pappersstorlekar och storlekar på utskriftsmaterial som kan användas

Storlek och mått	Fack 1	Fack 2 och extra fack för 500 ark	Duplexenhet (endast modellerna d, dn och x)
Letter 216 x 279 mm	✓	✓	✓
Legal 216 x 356 mm	✓	✓	✓
Executive 184 x 267 mm	✓	✓	
Statement 140 x 216 mm	✓	✓	
8,5 x 13 216 x 330 mm	✓	✓	✓
3 x 5 76 x 127 mm	✓		
4 x 6 102 x 152 mm	✓		
5 x 7 127 x 188 mm	✓	✓	
5 x 8 127 x 203 mm	✓	✓	
A4 210 x 297 mm	✓	✓	✓
A5 148 x 210 mm	✓	✓	
A6 105 x 148 mm	✓	✓	
B5 (JIS) 182 x 257 mm	✓	✓	

Tabell 6-1 Pappersstorlekar och storlekar på utskriftsmaterial som kan användas (fortsättning)

Storlek och mått	Fack 1	Fack 2 och extra fack för 500 ark	Duplexenhet (endast modellerna d, dn och x)
B6 (JIS) 128 x 182 mm	✓	✓	
10 x 15 cm 100 x 150 mm	✓		
16K 184 x 260 mm	✓	✓	
16K 195 x 270 mm	✓	✓	
16K 197 x 273 mm	✓	✓	
Dubbelt vykort (JIS) 148 x 200 mm	✓	✓	
Eget 76 x 127 mm till 216 x 356 mm	✓		
Eget 105 x 148 mm till 216 x 356 mm		✓	
Eget 210 x 280 mm till 216 x 356 mm			✓
Commercial nr 10-kuvert 105 x 241 mm	✓		
DL ISO-kuvert 110 x 220 mm	✓		
C5 ISO-kuvert 162 x 229 mm	✓		
B5 ISO-kuvert 176 x 250 mm	✓		
Monarch-kuvert nr 7-3/4 98 x 191 mm	✓		

Papper i specialstorlekar

Den här produkten kan använda många storlekar inom de mini- och maxstorlekar som anges i riktlinjerna för produkten, men som inte finns med i tabellen med pappersstorlekar. När du använder sådana specialstorlekar anger du storleken i skrivardrivrutinen och lägger papperet i ett fack som klarar specialstorlekar.

Pappers- och utskriftsmaterialstorlekar som stöds

En fullständig lista över HP-papper som den produkten stöder finns på www.hp.com/support/ljp3010series.

Papperstyp (kontrollpanelen)	Papperstyp (skrivardrivrutinen)	Fack 1	Fack 2 och extra fack för 500 ark	Automatisk dubbelsidig utskrift
VANLIGT	Vanligt	✓	✓	✓
LÄTT 60–74 G/M2	Lätt 60-75g	✓	✓	✓
FINPAPPER	Finpapper	✓	✓	✓
RETURPAPPER	Returpapper	✓	✓	✓
MEDELTUNGT 96–110 G/M2	Medeltungt	✓	✓	✓
TUNGT 111–130 G/M2	Tungt	✓	✓	✓
EXTRA TUNGT 131–175 G/M2	Extra tungt	✓		
CARDSTOCK (Kort)	Kartong	✓		
OH-FILM, MONO	OH-FILM FÖR MONOKROM LASER	✓		
ETIKETTER	Etiketter	✓		
BREVPAPPER	Brevpapper	✓	✓	✓
KUVERT	Kuvert	✓		
FÖRTRYCKT	Förtryckt	✓	✓	✓
HÅLAT	Hålat	✓	✓	✓
FÄRGAT	Färgat	✓	✓	✓
GROVT	Grovt	✓		

Kapacitet för fack och enheter

Fack eller enhet	Papperstyp	Specifikationer	Mängd
Fack 1	Papper	Intervall: 60 g/m ² finpapper till 199 g/m ² finpapper	Maximal höjd på pappersbunten: 12 mm Motsvarar 100 ark 75 g/m ² finpapper
	Kuvert	75 g/m ² finpapper till 90 g/m ² finpapper	Högst 10 kuvert
	Etiketter	0,10 till 0,14 mm tjockt	Maximal höjd på pappersbunten: 12 mm
	OH-film	0,10 till 0,14 mm tjockt	Maximal höjd på pappersbunten: 12 mm
Fack 2 och extra fack för 500 ark	Papper	Interv.: 60 g/m ² finpapper till 120 g/m ² finpapper	Motsvara 500 ark 75 g/m ² finpapper
Övre standardfack	Papper		Upp till 250 ark 75 g/m ² finpapper
Bakre fack	Papper		Upp till 50 ark 75 g/m ² finpapper
Duplexenhet	Papper	Interv.: 60 g/m ² finpapper till 120 g/m ² finpapper	

Riktlinjer för specialpapper och specialmaterial

Det går att använda specialmaterial med den här produkten. Använd riktlinjerna för att få bästa utskriftsresultat. När du använder specialpapper eller specialmaterial måste du ange typ och storlek i skrivardrivrutinen för att få bästa möjliga resultat.

⚠ VIKTIGT: HP LaserJet-produkterna använder fixeringsenheter som fäster torra tonerpartiklar på papperet i mycket exakta punkter. HPs laserpapper är framtaget för att klara den starka värmen. Användning av papper för bläckstråleskrivare kan skada produkten.

Materialtyp	Gör så här	Gör inte så här
Kuvert	<ul style="list-style-type: none">Förvara kuvert liggande plant.Använd kuvert där svetsen går ända till hörnet.Använd klistreremсор/klistretiketter med avdragbar baksida som är godkända för användning i laserskrivare.	<ul style="list-style-type: none">Använd inte kuvert som är skrynkliga, trasiga, har klibbat fast i varandra eller på annat sätt skadats.Använd inte kuvert med spännen, fönster eller löst foder.Använd inte självhäftande remсор/etiketter eller andra syntetiska material.
Etiketter	<ul style="list-style-type: none">Använd endast etiketter som har avdragbar baksida.Använd etiketter som ligger plant.Använd endast hela etikettark.	<ul style="list-style-type: none">Använd inte etiketter som är skrynkliga, buckliga eller på annat sätt skadade.Skriv inte ut delar av etikettark.
OH-material	<ul style="list-style-type: none">Använd endast OH-material som är godkänt för användning i laserskrivare.Lägg OH-bladen på en plan yta när du har tagit ut dem ur skrivaren.	<ul style="list-style-type: none">Använd inte OH-material som inte är godkänt för laserskrivare.
Brevhuvud och förtryckta formulär	<ul style="list-style-type: none">Använd endast brevhuvudspapper och formulär som godkänts för användning i laserskrivare.	<ul style="list-style-type: none">Använd inte brevhuvud med relieftryck eller metalltryck.
Tjockt papper	<ul style="list-style-type: none">Använd endast tjockt papper som är godkänt för användning i laserskrivare och motsvarar viktspecifikationerna för produkten.	<ul style="list-style-type: none">Använd inte papper som är tjockare än rekommenderade materialspecifikationer för produkten, om det inte är HP-papper som är godkänt för produkten.
Blankt och bestruket papper	<ul style="list-style-type: none">Använd endast blankt eller bestruket papper som är godkänt för användning i laserskrivare.	<ul style="list-style-type: none">Använd inte blankt eller bestruket papper som är avsett för bläckstråleskrivare.

Fylla på fack

Pappersorientering i facken

Om du använder papper som kräver en viss orientering lägger du i det enligt informationen i följande tabell.

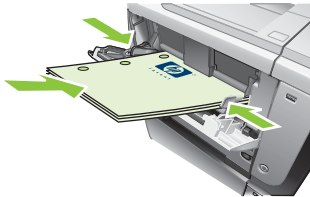
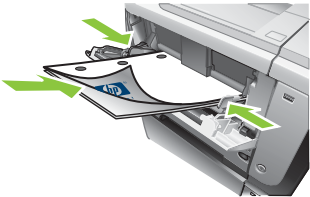
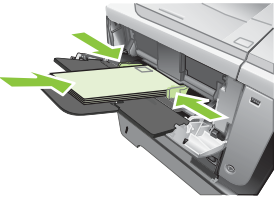
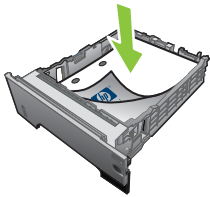
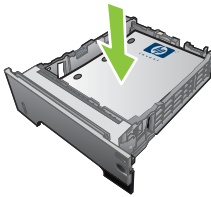
Fack	Enkelsidig utskrift	Automatisk dubbelsidig utskrift	Kuvert
Fack 1	Textsidan uppåt Övre kanten vänd mot produkten 	Textsidan nedåt Nedre kanten vänd mot produkten 	Textsidan uppåt Kortsidan, frankeringssidan först in i produkten. 
Övriga fack	Textsidan nedåt Övre kanten mot fackets främre sida 	Textsidan uppåt Nedre kanten mot fackets främre sida 	Skriv bara ut kuvert från fack 1.

Fylla på fack 1

 **OBS!** När du använder fack 1 kan det hända att produkten arbetar långsammare.

 **VIKTIGT:** Undvik papperstrassel genom att inte fylla på facken under utskrift. Lufta inte papperet. Luftning kan orsaka felmatning.

 **TIPS:** Om du vill visa en animering av den här proceduren kan du besöka följande webbplats: www.hp.com/go/ljp3010-load-tray1.

1. Öppna fack 1.



2. Dra ut förlängningsdelen.



3. Fyll på papper i facket. Se till att papperet passar under flikarna och nedanför indikatorerna för maximal höjd.

 **OBS!** Information om hur du fyller på papper som kräver en särskild orientering finns i [Pappersorientering i facken på sidan 77](#).

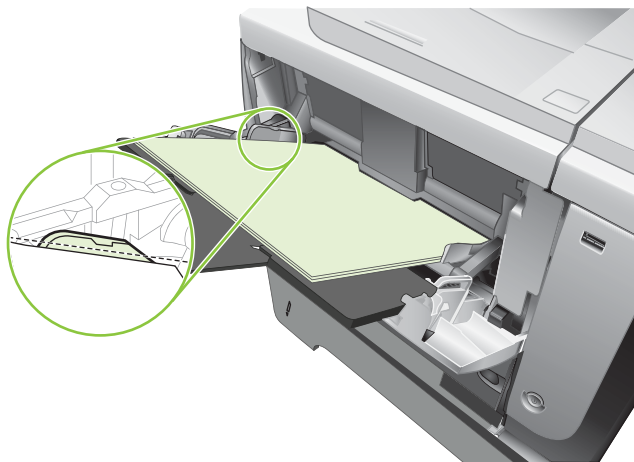

4. Justera sidoledarna så att de ligger an mot pappersbunten utan att böja papperet.

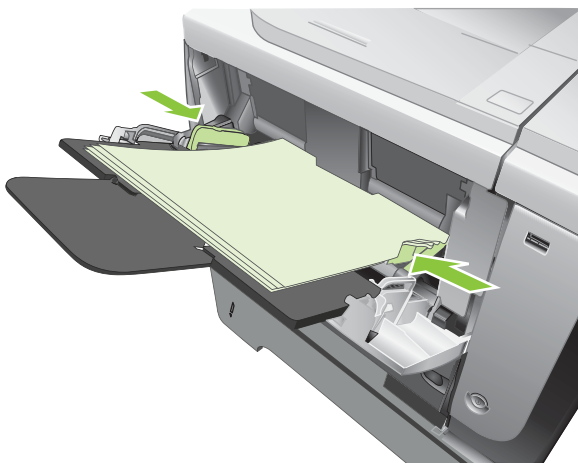

Fylla på fack 2 eller ett extra fack för 500 ark

 **VIKTIGT:** Undvik papperstrassel genom att inte fylla på facken under utskrift.

VIKTIGT: Lufta inte papperet. Luftning kan orsaka felmatning.

 **TIPS:** Om du vill visa en animering av den här proceduren kan du besöka följande webbplats: www.hp.com/go/ljp3010-load-tray2.

1. Dra ut och lyft upp facket och ta bort det från produkten.

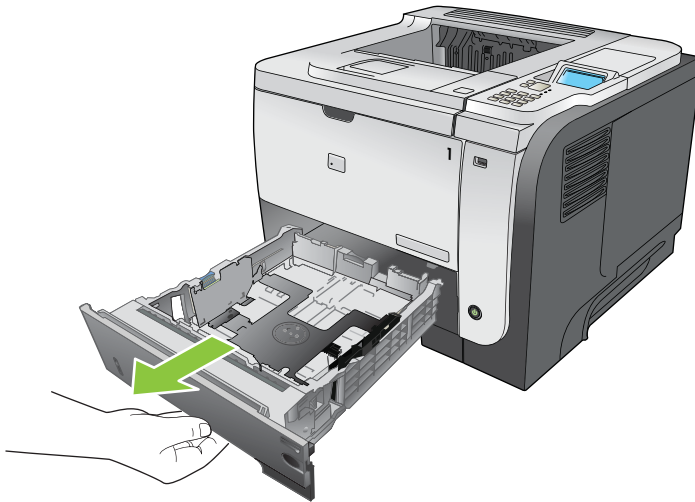

2. Tryck in spärren på vänstra pappersledaren och dra sidoledarna till rätt pappersstorlek.

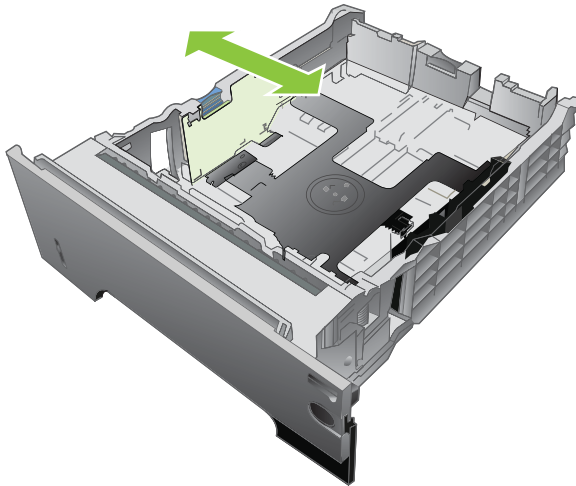

3. Tryck in spärren på den bakre pappersledaren och dra den till rätt pappersstorlek.

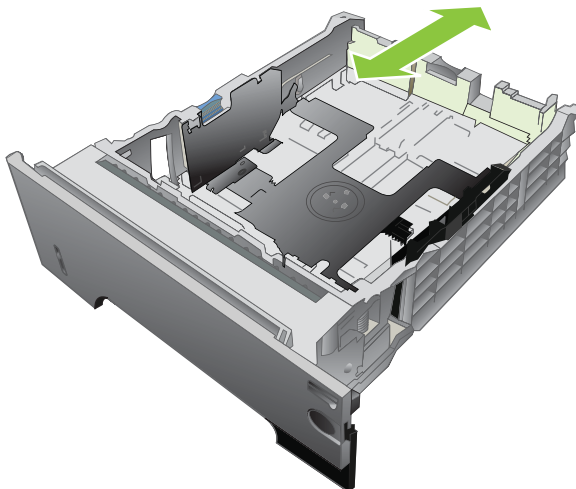

4. Fyll på papper i facket. Kontrollera att bunten ligger platt i alla fyra hörn och att bunten inte överstiger markörerna för maxhöjden.

 **OBS!** Information om hur du fyller på papper som kräver en särskild orientering finns i [Pappersorientering i facken på sidan 77](#).

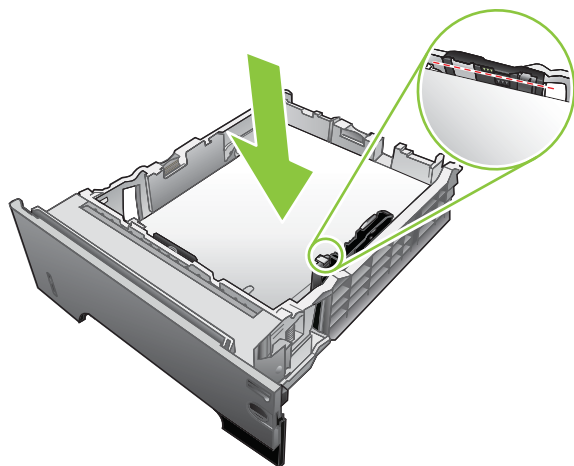

Om papperet är i A6-format staplar du inte det högre än den undre höjddikatorn.

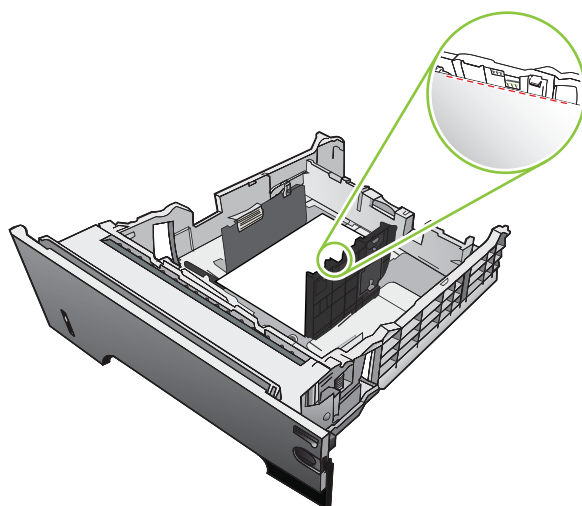

5. Skjut in facket helt i produkten.

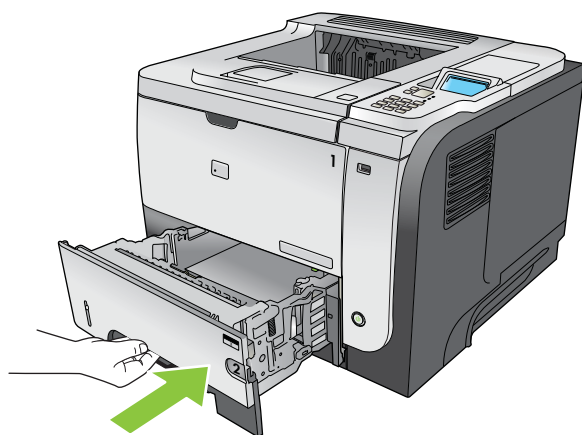

Konfigurera fack

 **OBS!** Om du har använt andra HP LaserJet-skrivare kanske du är van vid att konfigurera fack 1 till läget **Första** eller **Magasin**. Om du ställer in **FACK 1 STORLEK** på **ALLA STORLEKAR** för den här produkten och ställer in **FACK 1 TYP** på **VALFRI TYP**, motsvarar det läget **Första**. Om du ställer in **FACK 1 STORLEK** och **FACK 1 TYP** på några andra inställningar, motsvarar det läget **Kassett**.



I följande situationer blir du automatiskt ombedd att konfigurera typ och storlek för ett fack:

- När du laddar papper i facket
- När du anger ett särskilt fack eller materialtyp för en utskrift via skrivardrivrutinen eller mjukvaran och facket inte har konfigurerats så att det matchar inställningarna för utskriften

Följande meddelande visas på kontrollpanelen: **FACK <X> [TYP] [STORLEK] Ändra storlek och typ med OK. Om du vill acceptera inställningarna trycker du på ↵.**



 **OBS!** Meddelandet visas inte om du skriver ut från fack 1 och om det har konfigurerats för inställningarna **ALLA STORLEKAR** och **VALFRI TYP**.

Konfigurera ett fack när du fyller på papper

1. Fyll på papper i facket. Stäng facket om du använder fack 2, 3 eller 4.
2. Ett meddelande om fackets konfiguration visas.
3. Tryck på bakåtpilen  om du accepterar storlek och typ, eller tryck på knappen **OK** om du vill välja en annan pappersstorlek eller papperstyp.
4. Om du vill ändra fackstorleken trycker du på nedåtpilen  och markerar rätt storlek. Tryck sedan på **OK**.
5. Om du vill ändra facktypen trycker du på nedåtpilen  och markerar rätt typ. Tryck sedan på **OK**.

Konfigurera ett fack så att det matchar inställningarna för utskriften

1. I mjukvaran anger du källfack, pappersstorlek och papperstyp. Klicka därefter på **Skriv ut**.
2. Om facket måste konfigureras visas meddelandet **LADDA FACK <X> [TYP] [STORLEK]**.
3. Fyll på facket med papper av angiven typ och storlek och stäng facket.
4. När meddelandet **FACK <X> STORLEK = <Storlek>** visas trycker du på knappen **OK** för att bekräfta storleken.

Du anger en egen storlek genom att först trycka på nedåtpilen  och markera rätt måttenhet. Använd sedan uppåt- och nedåtpilarna   för att ange X- och Y-måtten. Tryck därefter på **OK**.

5. När meddelandet **FACK<X> TYP=<TYP>** visas trycker du på knappen **OK** för att bekräfta typen och fortsätta med utskriften.

Konfigurera ett fack med hjälp av menyn Pappershantering

1. Tryck på knappen **Meny** .
2. Tryck på nedåtpilen  så att menyn **PAPPERSHANTERING** markeras och tryck sedan på knappen **OK**.

3. Tryck på nedåtpilen ▼ så att inställningen för storlek eller typ för önskat fack markeras och tryck sedan på knappen **OK**.
4. Tryck på uppåtpilen ▲ eller nedåtpilen ▼ för att markera storlek eller typ. Om du ställer in en egen storlek väljer du en måttenhet och anger sedan måtten X och Y.
5. Tryck på knappen **OK** så sparas ditt val.
6. Tryck på knappen **Meny**  för att stänga menyn.

Välja papper efter källa, typ eller storlek

Tre olika inställningar påverkar hur skrivardrivrutinen försöker att hämta papper när du skickar en utskrift. Inställningarna *Källa*, *Typ* och *Storlek* visas i dialogrutorna **Utskriftsformat**, **Skriv ut** och **Egenskaper för skrivare** i de flesta program. Såvida du inte ändrar de inställningarna väljer produkten automatiskt ett fack utifrån standardinställningarna.

Källa

Om du vill skriva ut efter *källa* väljer du det fack som papperet ska hämtas från. Om du väljer ett fack som är konfigurerat för en typ eller storlek som inte matchar utskriften, uppmanas du fylla på facket med papper i samma storlek eller typ som utskriften, innan du skriver ut. När du har fyllt på facket startar utskriften.

Typ och storlek

Att skriva ut efter *typ* eller *storlek* innebär att papperet ska hämtas från det fack som är fyllt med papper av rätt typ och storlek. Att välja papper efter typ snarare än efter källa kan liknas vid att låsa vissa fack för användning vid utskrift. Det minskar risken att man av misstag använder specialpapper för utskrift. Om ett fack till exempel är konfigurerat för brevpapper och du väljer vanligt papper, kommer inte papperet att hämtas från det facket. I stället hämtas papperet från ett fack som är fyllt med vanligt papper och konfigurerat för vanligt papper på produktens kontrollpanel.

Om du väljer papper efter typ och storlek får du en betydligt bättre utskriftskvalitet på de flesta papperstyper. Använder du fel inställning kan utskriftskvaliteten bli dålig. Skriv alltid ut efter typ när du använder specialmaterial, t.ex. etiketter eller OH-film. Skriv ut kuvert efter storlek om det är möjligt.

- Om du vill skriva ut efter typ eller storlek väljer du typ eller storlek i dialogrutan **Utskriftsformat**, **Skriv ut** eller **Egenskaper för skrivare**, beroende på vilket program du använder.
- Om du ofta skriver ut på papper i en viss storlek eller typ kan du konfigurera ett fack för den storleken. När du sedan väljer den typen eller storleken för en utskrift hämtas papperet från det fack som konfigurerats för den typen eller storleken.

Använda alternativ för pappersutmatning

Skriver ut till det övre utmatningsfacket (standard)

I det övre utmatningsfacket samlas papperet med utskriftssidan nedåt i rätt ordning. Det övre utmatningsfacket ska användas för de flesta utskrifter, inklusive OH-film. Det bakre utmatningsfacket måste vara stängt när du använder det övre utmatningsfacket. Undvik papperstrassel genom att inte öppna eller stänga det bakre utmatningsfacket under utskrift.

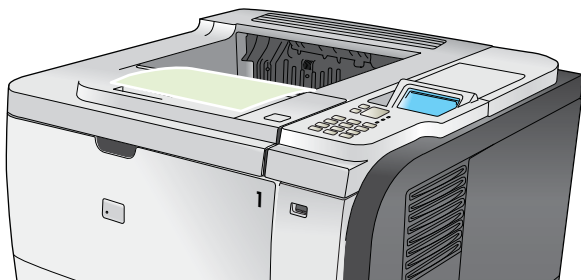

Skriver ut till det bakre utmatningsfacket

Utskrifterna matas alltid ut till det bakre utmatningsfacket om det är öppet. I det här facket skrivs papper ut med texten uppåt och med den sista sidan överst (omvänd ordning).

Utskrift från fack 1 till det bakre utmatningsfacket ger den rakaste pappersbanan. Om du öppnar det bakre utmatningsfacket kan du få bättre utskriftskvalitet för:

- Kuvert
- Etiketter
- Små papper i specialstorlek
- Vykort
- Papper som är tyngre än 120 g/m² (32 lb)

Öppna det bakre utmatningsfacket genom att ta tag i handtaget ovanpå facket. Fäll ned facket till en 45° vinkel och dra ut förlängningsdelen.

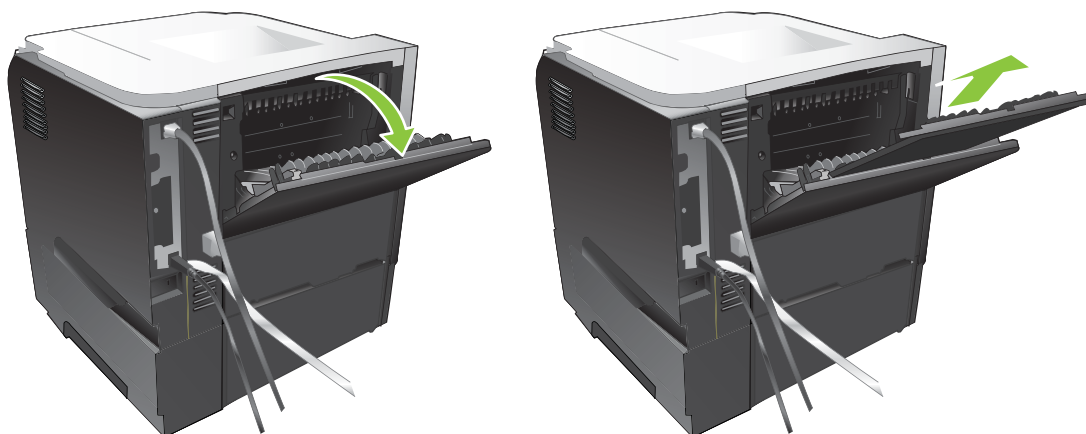

När du öppnar det bakre utmatningsfacket går det inte att komma åt enheten för dubbelsidig utskrift och det övre utmatningsfacket. Undvik papperstrassel genom att inte öppna eller stänga det bakre utmatningsfacket under utskrift.

7 Använda produktens funktioner

- [Ekonomiinställningar](#)
- [Använda funktioner för utskriftslagring](#)
- [Direkt USB-utskrift](#)

Ekonomiinställningar

EconoMode

Den här produkten har ett EconoMode-alternativ för utskrift av utkast. Användning av EconoMode kan minska toneranvändning och därmed kostnaden per sida. Men EconoMode kan också försämra utskriftskvaliteten.

HP rekommenderar inte att EconoMode används hela tiden. Om EconoMode alltid används kan det hända att tonern räcker längre än de mekaniska delarna i tonerkassetten. Om utskriftskvaliteten minskar under dessa omständigheter, måste du installera en ny tonerkassett, även om det finns toner kvar i kassetten.

Aktivera eller inaktivera EconoMode på något av följande sätt:



- På produktens kontrollpanel väljer du menyn **KONFIGURERA ENHET** och sedan undermenyn **UTSKRIFTSKVALITET**. EconoMode är avaktiverad som standard.
- I den inbäddade webbservern öppnar du fliken **Inställningar** och väljer alternativet **Konfigurera enhet**. Gå till undermenyn **Utskriftskvalitet**.
- I HP Skrivarprogram för Macintosh klickar du på **Konfigurationsinställningar** och på **Economode och tonertäthet**.
- I PCL-skrivardrivrutinen i Windows öppnar du fliken **Papper/kvalitet** och väljer alternativet **EconoMode**.

Förlängt energisparläge

Den justerbara vilolägesfunktionen minskar strömförbrukningen när skrivaren har varit inaktiv under en längre tid. Du kan ange efter hur lång tid produkten ska gå in i viloläge. Standardinställningen är **30 MINUTER**.

 **OBS!** Skrivarens teckenfönster tonas ner när skrivaren är i viloläge. Läget påverkar inte skrivarens uppvärmningstid.

Ställa in tid för energisparläge

1. Tryck på knappen **Meny** .
2. Öppna respektive meny nedan. Tryck på nedåtpilen ▼ för att markera den och tryck på **OK** för att välja den.
 - a. **KONFIGURERA ENHET**
 - b. **SYSTEMINSTÄLLNINGAR**
 - c. **VILOPERIOD**
3. Tryck på uppåt- eller nedåtpilen ▲/▼ för att välja tidsperiod och tryck sedan på knappen **OK**.
4. Tryck på knappen **Meny** .

Avaktivera eller aktivera viloläge

1. Tryck på knappen **Meny** .
2. Öppna respektive meny nedan. Tryck på nedåtpilen ▼ för att markera den och tryck på **OK** för att välja den.

- a. KONFIGURERA ENHET
 - b. ÅTERSTÄLL
 - c. VILOLÄGE
3. Tryck på uppåt- eller nedåtpilen ▲/▼ för att välja inställningen **PÅ** eller **AV**, och tryck sedan på knappen **OK**.
 4. Tryck på knappen **Meny** .

Aktiveringstid

Med funktionen ställer du in en tid då skrivaren ska aktiveras på bestämda dagar, så att du inte behöver vänta medan skrivaren värms upp och kalibreras. Du måste ha aktiverat inställningen **VILOLÄGE** för att kunna ange uppvakningstid.

 **OBS!** Kontrollera att realtidsklockan är inställd på korrekt datum och tid innan du anger uppvakningstiden.

Ställa in realtidsklockan

Ställ in datum och klockslag med hjälp av realtidsklockan. Informationen om datum och tid är bifogad med lagrade utskrifter, så att du kan hitta de senaste versionerna.

Öppna menyn DATUM/TID	<ol style="list-style-type: none"> 1. Tryck på knappen Meny . 2. Öppna respektive meny nedan. Tryck på nedåtpilen ▼ för att markera den och tryck på OK för att välja den. <ol style="list-style-type: none"> a. KONFIGURERA ENHET b. SYSTEMINSTÄLLNINGAR c. DATUM/TID
Ställa in datum	<ol style="list-style-type: none"> 1. I menyn DATUM/TID markerar och väljer du menyn DATUM. 2. Använd knappsatsen eller tryck på uppåt- eller nedåtpilen ▲/▼ för att välja år, månad och dag. Tryck på knappen OK efter varje val.
Ställa in datumformatet	<ol style="list-style-type: none"> 1. I menyn DATUM/TID markerar och väljer du menyn DATUMFORMAT. 2. Tryck på uppåt- eller nedåtpilen ▲/▼ för att välja datumformat och tryck sedan på knappen OK.
Ställa in tiden	<ol style="list-style-type: none"> 1. I menyn DATUM/TID markerar och väljer du menyn TID. 2. Använd knappsatsen eller tryck på uppåt- eller nedåtpilen ▲/▼ för att välja timme, minut och FM/EM-inställning. Tryck på knappen OK efter varje val.
Ställa in tidsformatet	<ol style="list-style-type: none"> 1. I menyn DATUM/TID markerar och väljer du menyn TIDSFORMAT. 2. Tryck på uppåt- eller nedåtpilen ▲/▼ för att välja tidsformat och tryck sedan på knappen OK.

Ställa in aktiveringstid

1. Tryck på knappen **Meny** .
2. Öppna respektive meny nedan. Tryck på nedåtpilen ▼ för att markera den och tryck på **OK** för att välja den.

- a. KONFIGURERA ENHET
 - b. SYSTEMINSTÄLLNINGAR
 - c. UPPVAKNINGSTID
3. Tryck på uppåt- eller nedåtpilen ▲/▼ för att välja veckodag och tryck sedan på knappen **OK**.
 4. Tryck på nedåtpilen ▼ så att inställningen **EGEN** markeras och tryck sedan på knappen **OK**.
 5. Använd knappsatsen eller tryck på uppåt- eller nedåtpilen ▲/▼ för att välja timme, minuter och FM- eller EM-inställning. Tryck på knappen **OK** efter varje val.
 6. Tryck på knappen **OK** för att öppna menyn **GÄLLER ALLA DAGAR**.
 7. Tryck på uppåt- eller nedåtpilen ▲/▼ för att välja inställningen **JA** eller **NEJ**, och tryck sedan på knappen **OK**.
 8. Om du väljer **NEJ**, använder du uppåt- eller nedåtpilen ▲/▼ för att ställa in inställningen **UPPVAKNINGSTID** för de andra veckodagarna och bekräftar sedan varje val genom att trycka på knappen **OK**.
 9. Tryck på knappen **Meny** .

Använda funktioner för utskriftslagring

Följande jobblagringsfunktioner är tillgängliga för utskriftsjobb:

- **Korrekturläs- och vänta-utskrifter:** Med den här funktionen kan du snabbt och enkelt sätt skriva ut och korrekturläsa en kopia av ett dokument och sedan skriva ut ytterligare kopior från kontrollpanelen.
- **Privata utskrifter:** Om du skickar en privat utskrift till produkten skrivs inte jobbet ut förrän du anger PIN-koden på kontrollpanelen.
- **Snabbkopieringsdokument:** Skriv ut önskat antal kopior av en utskrift och spara därefter en kopia i skrivaren.
- **Lagrade utskrifter:** Lagra en utskrift, t.ex. ett personalformulär, ett tidsschema eller en kalender i skrivaren så att andra användare kan skriva ut den när som helst. Det går även att skydda lagrade utskrifter med en PIN-kod.

 **VIKTIGT:** Om du stänger av produkten försvinner alla snabbkopieringsutskrifter, alla granska och lagrade utskrifter samt alla privata utskrifter.



Skapa en lagrad utskrift

Skapa lagrade utskrifter med hjälp av skrivardrivrutinen.

Windows	<ol style="list-style-type: none">1. Klicka på Skriv ut i menyn Arkiv.2. Klicka på Egenskaper och klicka på fliken Lagra utskrift.3. Välj ett läge för Lagra utskrift. <p>Mer information finns i Ange alternativ för jobblagring på sidan 99.</p>
Macintosh	<ol style="list-style-type: none">1. Klicka på alternativet Fil i menyn Utskrift.2. Öppna menyn Jobblagring.3. I listrutan Läget Lagra utskrift väljer du typ av lagrad utskrift. <p>Mer information finns i Lagra utskrift på sidan 59.</p>

 **OBS!** Om du vill lagra utskriften permanent och förhindra att produkten tar bort den när du behöver utrymme för något annat väljer du alternativet **Lagrad utskrift** i drivrutinen.

Skriva ut en lagrad utskrift

1. Om det finns en knappsats på skrivaren trycker du på mappknappen  för att öppna menyn **ÅTERHÄMTA JOBB**.
eller
Tryck på knappen **Meny** . Tryck på nedåtpilen ▼ så att menyn **ÅTERHÄMTA JOBB** markeras och tryck sedan på knappen **OK**.
2. Tryck på nedåtpilen ▼ så att ditt användarnamn markeras och tryck sedan på knappen **OK**.

3. Tryck på nedåtpilen ▼ så att ett utskriftsnamn markeras och tryck sedan på knappen **OK**.
Alternativet **SKRIV UT** eller **SKR. UT & TA BORT** markeras.
4. Tryck på knappen **OK** för att välja alternativet **SKRIV UT** eller **SKR. UT & TA BORT**.
5. Om utskriften kräver en PIN-kod använder du knappsetsen eller trycker på uppåtpil ▲ eller nedåtpil ▼ och skriver PIN-koden. Tryck sedan på **OK**.

 **OBS!** Om du använder uppåtpilen ▲ eller nedåtpilen ▼ för att ange PIN-koden måste du trycka på knappen **OK** efter varje siffra.

6. Om du vill skriva ut det antal kopior som angavs i drivrutinen när utskriften lagrades, trycker du på **OK**.
eller

Om du vill skriva ut ett annat antal kopior än vad du angav i drivrutinen när du lagrade utskriften, använder du knappsetsen eller trycker på uppåtpilen ▲ eller nedåtpilen ▼ för att välja antalet kopior och trycker därefter på **OK**.

Ta bort en lagrad utskrift

 **OBS!** Om du skickar en lagrad utskrift som har samma användar- och utskriftsnamn som föregående utskrift, läggs ett nummer till automatiskt i slutet på utskriftsnamnet. Om du vill skriva över den föregående utskriften, använder du alternativet **Ersätt befintlig fil** i skrivardrivrutinen. Om det inte redan finns ett dokument lagrat under samma användarnamn och med samma jobbnamn och produkten behöver mer utrymme, kan andra lagrade dokument raderas, med början från det äldsta. Du kan ändra antalet snabbkopieringsdokument som kan lagras på menyn **SYSTEMINSTÄLLNINGAR** på produktens kontrollpanel.

Du kan ta bort utskrifter via kontrollpanelen, den inbyggda webbservern eller från HP Web Jetadmin. Så här tar du bort en utskrift via kontrollpanelen:

1. Om det finns en knappsets på skrivaren trycker du på mappknappen  för att öppna menyn **ÅTERHÄMTA JOBB**.

eller

Tryck på knappen **Meny** . Tryck på nedåtpilen ▼ så att menyn **ÅTERHÄMTA JOBB** markeras och tryck sedan på knappen **OK**.

2. Tryck på nedåtpilen ▼ så att ditt användarnamn markeras och tryck sedan på knappen **OK**.
3. Tryck på nedåtpilen ▼ så att ett utskriftsnamn markeras och tryck sedan på knappen **OK**.
4. Tryck på nedåtpilen ▼ så att alternativet **TA BORT** markeras och tryck sedan på knappen **OK**.
5. Om utskriften kräver en PIN-kod använder du knappsetsen eller trycker på uppåtpil ▲ eller nedåtpil ▼ och skriver PIN-koden. Tryck sedan på **OK**.

 **OBS!** Om du använder uppåtpilen ▲ eller nedåtpilen ▼ för att ange PIN-koden måste du trycka på knappen **OK** efter varje siffra.

6. Om utskriften kräver en PIN-kod trycker du på **OK** för att bekräfta att du vill ta bort utskriften.

Direkt USB-utskrift

Den här skrivaren har funktion för direkt USB-utskrift så att du snabbt kan skriva ut filer utan att behöva skicka dem från en dator. Du kan ansluta vanliga USB-lagringsenheter till USB-porten på skrivarens framsida. Du kan skriva ut följande typer av filer:

- .PDF
 - .XPS
 - .PCL
 - .PS
1. Anslut USB-lagringsenheten till USB-porten på skrivarens framsida.

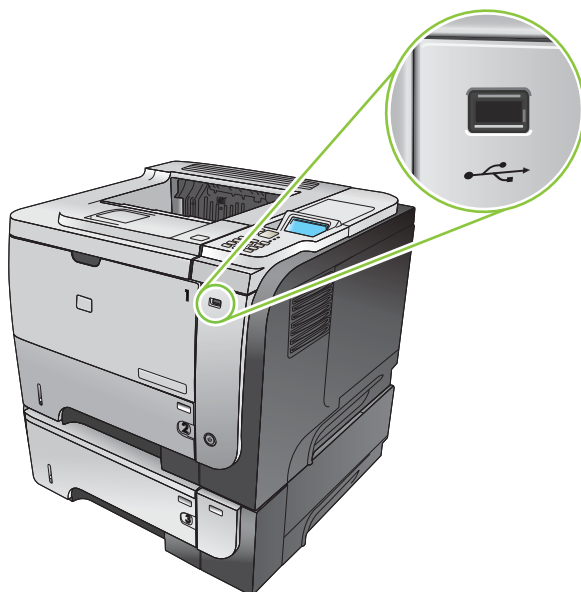

2. Menyn **USB-LAGRING** visas. Tryck på uppåtpilen ▲ eller nedåtpilen ▼ för att markera mapp- eller utskriftsnamnet. Tryck därefter på **OK**.
3. Använd knappsatsen eller tryck på uppåtpilen ▲ eller nedåtpilen ▼ för att välja antalet kopior som ska skrivas ut. Tryck därefter på **OK**.
4. Om du vill skriva ut fler filer trycker du på **OK** för att återgå till menyn **USB-LAGRING**.
5. Hämta utskriften från utmatningsfacket och ta bort USB-lagringsenheten.

 **OBS!** Menyn **USB-LAGRING** visas en kort stund och skrivaren återgår därefter till läget **Klar**. Om du vill öppna menyn igen, öppnar du menyn **ÅTERHÄMTA JOBB** och därefter menyn **USB-LAGRING**.

8 Utskriftsuppgifter

- [Avbryta en utskrift](#)
- [Använda funktioner i Windows-skrivardrivrutinen](#)

Avbryta en utskrift



OBS! Det kan ta en stund innan utskriften upphör efter det att du har avbrutit den.

Stoppa den pågående utskriften via kontrollpanelen

1. Tryck på stoppknappen  på kontrollpanelen.
2. Tryck på nedåtpilen ▼ så att alternativet **AVBRYT AKTUELLT\hJOB** markeras och tryck sedan på knappen **OK**.

Stoppa pågående utskrift med det program du använder

När du skickar utskriften visas en dialogruta en kort stund på skärmen, där du har möjlighet att avbryta utskriften.

Om flera utskrifter har skickats till produkten via programmet kan det hända att de har hamnat i en utskriftskö (exempelvis Windows Print Manager). I dokumentationen till programvaran finns specifika instruktioner för hur du avbryter en utskriftsbegäran från datorn.

Om en utskrift väntar i en utskriftskö (datorns minne) eller i utskriftsbufferen kan du radera utskriften där.

1. **Windows XP, Windows Server 2003 och Windows Server 2008 (när standardvyn för Startmenyn används):** Klicka på **Start**, klicka på **Inställningar** och klicka sedan på **Skrivare och fax**.

eller

Windows 2000, Windows XP, Windows Server 2003 och Windows Server 2008 (när den klassiska vyn för Startmenyn används): Klicka på **Start**, sedan på **Inställningar** och därefter på **Skrivare**.

eller

Windows Vista: Klicka på **Start** och på **Kontrollpanelen**. Under **Maskinvara och ljud** klickar du på **Skrivare**.

2. I listan över skrivare dubbelklickar du på produktens namn för att öppna utskriftskön eller bufferen.
3. Markera den utskrift som du vill avbryta och tryck på **Ta bort**.

Använda funktioner i Windows-skrivardrivrutinen

 **OBS!** Följande information gäller HP PCL 6-skrivardrivrutinen.

Öppna skrivardrivrutinen

Hur gör jag för att	Steg
Öppna skrivardrivrutinen	Klicka på Skriv ut i menyn Arkiv i programmet. Markera skrivaren och klicka på Egenskaper eller Inställningar .
Få hjälp med utskriftsalternativ	Klicka på symbolen ? högst upp till höger i skrivardrivrutinen. Klicka sedan på ett alternativ i skrivardrivrutinen. Ett snabbmeddelande visas med information om alternativet. Du kan också klicka på Hjälp , så öppnas onlinehjälp.

Använda utskriftsgenvägar

Om du vill utföra följande uppgifter öppnar du skrivardrivrutinen och klickar på fliken **Utskriftsgenvägar**.

Hur gör jag för att	Steg
Använda en utskriftsgenväg	Välj en genväg och klicka på OK om du vill skriva ut med de fördefinierade inställningarna. OBS! Välj alltid en genväg innan du justerar någon av inställningarna på höger sida av skärmen. Om du justerar inställningarna och sedan väljer en genväg, förloras alla justeringar.
Skapa en anpassad utskriftsgenväg	a) Välj en befintlig genväg som bas. b) Välj utskriftsalternativ för den nya genvägen. c) Klicka på Spara som och skriv ett namn på genvägen. Klicka sedan på OK . OBS! Välj alltid en genväg innan du justerar någon av inställningarna på höger sida av skärmen. Om du justerar inställningarna och sedan väljer en genväg, förloras alla justeringar.

Ange alternativ för papper och kvalitet

Om du vill utföra följande uppgifter öppnar du skrivardrivrutinen och klickar på fliken **Papper/kvalitet**.

Hur gör jag för att	Steg
Välja pappersstorlek	Välj en storlek i listrutan Pappersstorlek .
Välja en anpassad pappersstorlek	a) Klicka på Anpassa . Dialogrutan Anpassa pappersstorlek öppnas. b) Knappa in ett namn för den anpassade storleken, ange måtten och klicka på OK .
Välja papperskälla	Välj ett magasin i listrutan Papperskälla .
Välja papperstyp	Välj en typ i listrutan Papperstyp .

Hur gör jag för att	Steg
Skriva ut försättsblad på annat papper	a) I fältet Specialsidor klickar du på Försättsblad eller Skriv ut sidor på annat papper och klickar sedan på Inställningar . b) Välj ett alternativ för att skriva ut ett tomt eller en förhandstryckt fram- eller baksida, eller både och. Eller välj ett alternativ för att skriva ut den första eller den sista sidan på ett annat papper. c) Välj alternativ i listrutorna Papperskälla och Papperstyp , och klicka sedan på Lägg till . d) Klicka på OK .
Skriva ut den första eller den sista sidan på ett annat papper	
Justera upplösningen på utskrivna bilder	I fältet Utskriftskvalitet väljer du ett alternativ i listrutan. Se onlinehjälp för skrivarens drivrutin för information om de tillgängliga alternativen.
Välja utskrift med utkastkvalitet	I fältet Utskriftskvalitet klickar du på EconoMode .

Ange dokumenteffekter

Om du vill utföra följande uppgifter öppnar du skrivardrivrutinen och klickar på fliken **Effekter**.

Hur gör jag för att	Steg
Anpassa en sida till ett valt pappersformat	Klicka på Skriv ut dokument på och välj ett format i listrutan.
Anpassa en sida till en procentandel av formatet	Klicka på % av faktisk storlek och skriv storleken eller ställ in den med reglaget.
Skriva ut en vattenstämpel	a) Välj en vattenstämpel i listan Vattenstämplar . b) Om du bara vill skriva ut vattenstämpeln på den första sidan klickar du på Endast första sidan . Annars skrivs vattenstämpeln ut på varje sida.
Lägga till eller redigera vattenstämplar	a) Gå till området Vattenstämplar och klicka på Redigera . Dialogrutan Vattenstämplar öppnas. b) Ange inställningar för vattenstämpeln och klicka på OK .
OBS! Skrivardrivrutinen måste finnas på din dator för att detta ska fungera.	

Ange alternativ för efterbehandling av dokument

Om du vill utföra följande uppgifter öppnar du skrivardrivrutinen och klickar på fliken **Efterbehandling**.

Hur gör jag för att	Steg
Skriv ut på båda sidorna manuellt (duplex)	1. Fyll på papper med framsidan vänd uppåt i fack 1 eller med framsidan vänd nedåt i fack 2.
OBS! Den här informationen gäller för produkter som inte är utrustade med en automatisk duplexenhet.	

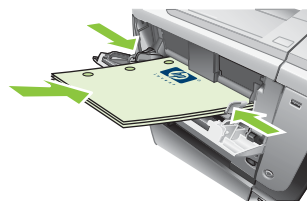

2. I skrivardrivrutinen markerar du kryssrutan **Skriv ut på båda sidor (manuellt)**. Om du vill binda dokumentet längs med överkanten markerar du kryssrutan **Vänd sidor uppåt**.
3. Tryck på knappen **OK** om du vill skriva ut jobbets första sida.
4. Hämta den utskrivna bunten från utmatningsfacket och placera den med utskriftssidan vänd nedåt i fack 1 eller vänd uppåt i fack 2.

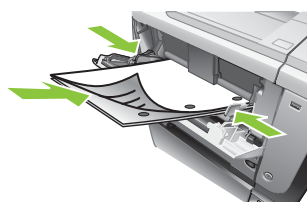

5. Tryck på knappen **OK** när du vill skriva ut den andra sidan.

Skriv ut på båda sidorna automatiskt (duplex)

OBS! Den här informationen gäller för produkter som är utrustade med en automatisk duplexenhet.

1. Fyll på papper med framsidan vänd uppåt i fack 2.

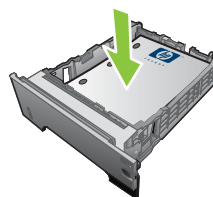

2. I skrivardrivrutinen markerar du kryssrutan **Skriv ut på båda sidor**. Om du vill binda dokumentet längs med överkanten markerar du kryssrutan **Vänd sidor uppåt**.
3. Tryck på knappen **OK** om du vill skriva ut jobbet.

Skriva ut ett häfte

- a) Markera kryssrutan **Utskrift på båda sidor**. b) I listrutan **Layout för häfte** ska du klicka på **Bindning längs vänster kant** eller **Bindning längs höger kant**. Inställningen **Sidor per ark** ändras automatiskt till **2 sidor per ark**.

Skriva ut flera sidor per ark

- a) Välj antalet sidor per ark i listrutan **Sidor per ark**. b) Välj alternativ för **Skriv ut sidramar**, **Sidföljd** och **Orientering**.

Välja sidorientering

- a) Gå till området **Orientering** och klicka på alternativet **Stående** eller **Liggande**. b) Om du vill skriva ut sidan upp och ned väljer du alternativet **Rotera 180 grader**.

Ange alternativ för jobblagring

Om du vill utföra följande uppgifter öppnar du skrivardrivrutinen och klickar på fliken **Jobblagring**.

Hur gör jag för att	Steg
Skriva ut en kopia för korrekturläsning innan alla kopior skrivs ut	I fältet Jobblagringsläge , klicka på Korrektur och Vänta . Endast den första kopian skrivs ut. Ett meddelande visas på kontrollpanelen där du uppmanas att skriva ut resten av kopiorna.
Lagra tillfälligt ett privat jobb på skrivaren och skriv ut det senare.	a) I fältet Jobblagringsläge klickar du på Personligt jobb . b) I fältet Gör jobb privat knappar du in en fyrsiffrig personlig kod (PIN).
Lagra ett jobb tillfälligt på skrivaren OBS! De här jobben raderas om skrivaren stängs av.	I fältet Jobblagringsläge klickar du på Snabbkopia . En kopia av jobbet skrivs ut direkt, men du kan skriva ut fler kopior från skrivarens kontrollpanel.
Lagra ett jobb permanent på skrivaren	a) I fältet Jobblagringsläge klickar du på Lagrat jobb .
Göra ett permanent lagrat jobb privat så att någon som försöker skriva ut måste knappa in en PIN-kod	a) I fältet Jobblagringsläge klickar du på Lagrat jobb . b) I fältet Gör jobb privat klickar du på PIN för att skriva ut och knappar sedan in en fyrsiffrig kod (PIN).
Bli meddelad när någon skriver ut ett lagrat jobb	I fältet Jobbmeddelandeanternativ klickar du på Visa Jobb-ID vid utskrift .
Ange användarnamn för ett lagrat jobb	I fältet Användarnamn klickar du på Användarnamn för att använda Windows standardanvändare. För att tillhandahålla ett annat användarnamn klickar du på Anpassa och skriver in namnet.
Ange ett namn för det lagrade jobbet	a) I fältet Jobbnamn klickar du på Automatisk för att använda standardjobbnamnet. För att ange ett jobbnamn klickar du på Anpassa och skriver in namnet. b) Välj ett alternativ från listrutan Om jobb existerar . Välj Använd Jobbnamn + (1-99) för att lägga till ett nummer till slutet av det existerande namnet eller välj Ersätt befintlig fil för att skriva över ett jobb som redan har det namnet.

Få support och information om produktstatus

Om du vill utföra följande uppgifter öppnar du skrivardrivrutinen och klickar på fliken **Tjänster**.

Hur gör jag för att	Steg
Få supportinformation om produkten och beställa förbrukningsmaterial online	I listan Internet-tjänster ska du välja ett supportalternativ. Klicka sedan på Start .
Kontrollera status på produkten, inklusive nivåer på förbrukningsmaterial	Klicka på ikonerna Status för enhet och förbrukningsmaterial . Sidan Enhetsstatus från den inbäddade HP-webbservern visas.

Ange avancerade utskriftsalternativ

Om du vill utföra följande uppgifter öppnar du skrivardrivrutinen och klickar på fliken **Avancerat**.

Hur gör jag för att	Steg
Välja avancerade utskriftsalternativ	Klicka på en inställning i någon av avsnitten, så aktiveras en listruta där du kan ändra inställningen.

Hur gör jag för att	Steg
<p>Ändra antalet kopior som skrivs ut</p> <p>OBS! Om det inte går att ange antal sidor som ska skrivas ut från programmet som du använder kan du ändra antalet kopior direkt i divrutinen.</p> <p>Om du ändrar den här inställningen ändras antalet kopior för alla utskriftsjobb. När du har skrivit ut ska du därför återställa inställningen till det ursprungliga värdet.</p>	<p>Öppna avsnittet Papper/utskrift och ange sedan antal kopior som ska skrivas ut. Om du väljer två eller fler kopior kan du välja alternativet att sortera sidorna.</p>
<p>Fyll på brevpapper eller förtryckt papper på samma sätt som vanligt, oavsett om du skriver ut på en eller båda sidor av papperet</p>	<p>a) Öppna avsnittet Alternativ för dokument och öppna sedan Skrivarfunktioner. b) I listrutan Växla läge för brevpapper ska du välja På. c) Fyll på papper på samma sätt som när du skriver ut dubbelsidigt.</p>
<p>Ändra ordningen som sidorna skrivs ut</p>	<p>a) Öppna avsnittet Alternativ för dokument och öppna sedan Layoutalternativ. b) I listrutan Sidföljd ska du välja Första sidan först om du vill skriva ut sidorna i samma ordning som i dokumentet, eller Sista sidan först om du vill skriva ut i omvänd ordning.</p>

9 Hantera och underhålla produkten

- [Skriv ut informationen och visa mig-sidor](#)
- [Använda HP Easy Printer Care-programvaran](#)
- [Använda den inbäddade webbservern](#)
- [Använda programvaran HP Web Jetadmin](#)
- [Använda säkerhetsfunktioner](#)
- [Hantera förbrukningsmaterial](#)
- [Byta ut förbrukningsmaterial och delar](#)
- [Installera minne, interna USB-enheter och externa I/O-kort](#)
- [Rengöra produkten](#)
- [Uppgradera den inbyggda programvaran](#)

Skriv ut informationen och visa mig-sidor

Från produktens kontrollpanel kan du skriva ut informationssidor med uppgifter om produkten och dess aktuella konfiguration. Du kan också skriva ut flera visa mig-sidor som illustrerar gemensamma procedurer som rör användningen av produkten.

Typ av sida	Namn på sida	Beskrivning
Informationssidor	ÖVERSIKT ÖVER UTSKRIFTMENYN	En karta över kontrollpanelens menyer där menyalternativens layout och aktuella inställningar visas skrivs ut.
	UTSKRIFTSKONFIGURATION	Den aktuella enhetskonfigurationen skrivs ut. Om en HP Jetdirect-skrivarserver är installerad kommer även en HP Jetdirect-konfigurationssida att skrivas ut.
	STATUSSIDA FÖR FÖRBRUKNINGSMATERIAL	<p>Skriver ut ungefärlig återstående livslängd för förbrukningsmaterial: rapporterar statistik över totalt antal sidor och utskrifter som bearbetats, serienummer, sidantal och underhållsinformation.</p> <p>HP tillhandahåller uppskattningar av den återstående livslängden för förbrukningsmaterial som en tjänst till kunden. De faktiska återstående nivåerna för förbrukningsmaterial kan skilja sig från de uppskattningar som ges.</p>
	SKRIV UT ANVÄNDNINGSSIDA	Skriver ut en sida med följande information: alla materialformat som har passerat genom produkten, om utskrifterna var enkelsidiga eller dubbelsidiga och antalet sidor.
	SKRIV UT DEMOSIDA	Skriver ut en demonstrationssida.
	SKRIV UT FILKATALOG	Skriver ut en filkatalog där information om alla installerade masslagringsenheter visas. Alternativet visas bara om en masslagringsenhet som innehåller ett filsystem som känns igen har installerats i produkten.
	SKRIV UT PCL-TECKENSNIITSLISTA	Skriver ut en PCL-teckensnittlista där alla PCL-teckensnitt som är tillgängliga för produkten visas.
	SKRIV UT PS-TECKENSNIITSLISTA	Skriver ut en PS-teckensnittlista där alla PS-teckensnitt som är tillgängliga för produkten visas.
	Visa mig-sidor	RENSA TRASSEL
FYLLA PÅ FACK		Skriver ut en sida med anvisningar för hur du fyller på inmatningsfacken.
FYLLA PÅ SPECIALMEDIA		Skriver ut en sida med anvisningar för hur du fyller på specialmaterial, till exempel kuvert och brevpapper.

Typ av sida	Namn på sida	Beskrivning
	SKRIVA UT PÅ BÅDA SIDOR	Skriver ut en sida med anvisningar för hur du använder funktionen för dubbelsidig utskrift.
	PAPPER SOM KAN ANVÄNDAS	Skriver ut en sida som visar vilka papperstyper och pappersstorlekar som kan användas i produkten.
	UTSKRIFTSGUIDE	Skriver ut en sida med länkar till sidor med mer hjälpinformation på Internet.
	PRODUKTVYER	Skriver ut en sida som förklarar produktens komponenter.

Skriva ut informationssidorna

1. Tryck på knappen **Meny** .
2. Tryck på nedåtpilen ▼ så att menyn **INFORMATION** markeras och tryck sedan på knappen **OK**.
3. Tryck på nedåtpilen ▼ så att önskad information markeras och tryck sedan på knappen **OK**.

Skriva ut visa mig-sidor

1. Tryck på knappen **Meny** .
2. Se till att menyn **VISA MIG** är markerad och tryck därefter på **OK**.
3. Tryck på nedåtpilen ▼ så att önskad sida markeras. Tryck därefter på **OK** för att skriva ut.

Använda HP Easy Printer Care-programvaran

Öppna programmet HP Easy Printer Care

Öppna programvaran HP Easy Printer Care på följande sätt:

- Gå till **Start**-menyn, välj **Program**, välj **Hewlett-Packard**, välj **HP Easy Printer Care** och klicka på **Starta HP Easy Printer Care**.
- Gå till aktivitetsfältet i Windows (längst ned till höger på skrivbordet) och dubbelklicka på ikonen HP Easy Printer Care.
- Dubbelklicka på skrivbordsikonen.

Avsnitt i programvaran HP Easy Printer Care

Programvaran HP Easy Printer Care kan ge information om flera HP-produkter i nätverket och om produkter som är direktanslutna till din dator. Vissa av artiklarna i följande tabell kanske inte finns tillgängliga för alla produkter.

Knappen **Hjälp (?)** högst upp till höger på varje sida ger mer detaljerad information om alternativen på den sidan.

Avsnitt	Alternativ
Fliken Enhetslista När du startar programvaran är detta den första sidan som visas. OBS! Om du vill gå tillbaka till den här sidan från en flik, klickar du på Mina HP-skrivare till vänster i fönstret.	<ul style="list-style-type: none">• Listan Enheter: Visar vilka produkter du kan välja.• OBS! Produktinformationen visas i listform eller som ikoner, beroende på inställning av alternativet Visa som.• Denna flik informerar om aktuella varningar för produkten.• Om du klickar på en produkt i listan, öppnas HP Easy Printer Care på fliken Översikt för produkten.
Kompatibla skrivare	Visar en lista med alla HP-produkter som stöder programvaran HP Easy Printer Care.
Fönstret Sök efter andra skrivare Lägg till fler produkter i listan Mina HP-skrivare	Klicka på länken Sök efter andra skrivare i listan Enheter om du vill öppna fönstret Sök efter andra skrivare . I fönstret Sök efter andra skrivare finns ett verktyg som identifierar andra nätverksanslutna skrivare. Du kan lägga till dessa skrivare i listan Mina HP-skrivare och sedan övervaka enheterna från din dator.
Fliken Översikt Innehåller grundläggande statusinformation om produkten	<ul style="list-style-type: none">• Avsnittet Enhets status: I detta avsnitt visas information om produktidentifikation och produktens status. Den indikerar produktvarningsomständigheter, såsom när en skrivarpatron har nått slutet av dess uppskattade livslängd. När du har åtgärdat ett problem med produkten klickar du på uppdateringsknappen  högst upp till höger i fönstret för att uppdatera statusen.• Avsnittet Status för förbrukningsmaterial: Visar detaljerad statusinformation om förbrukningsmaterial, till exempel en uppskattning om hur mycket toner som finns kvar i skrivarpatronen och status på papperet i varje fack.• Länken Uppgifter om tillbehör: Öppnar statussidan med detaljerad information om förbrukningsmaterial, beställningsinformation och information om återvinning.
Fliken Support Visar länkar till supportinformation	<ul style="list-style-type: none">• Avsnittet Enhets status: I detta avsnitt visas information om produktidentifikation och produktens status. Den indikerar produktvarningsomständigheter, såsom en skrivarpatron som har nått slutet av dess uppskattade livslängd. När du har åtgärdat

Avsnitt	Alternativ
	<p>ett problem med produkten klickar du på uppdateringsknappen  högst upp till höger i fönstret för att uppdatera statusen.</p> <ul style="list-style-type: none"> • Avsnittet Enhetshantering: Visar länkar till information om HP Easy Printer Care, avancerade produktinställningar och rapporter om produktanvändningen. • Felsökning och hjälp: Visar länkar till verktyg för problemlösning, information om produktsupport online och HP-experten online.
<p>Fliken Inställningar</p> <p>Konfigurera produktinställningar, ändra inställningar för utskriftskvalitet och sök information om specifika produktfunktioner</p> <p>OBS! Den här fliken är inte tillgänglig för alla produkter.</p>	<ul style="list-style-type: none"> • Om: Visar allmän information om fliken. • Allmänt: Visar information om produkten, t.ex. modellnummer, serienummer och inställningar för datum och tid (om de finns). • Informationssidor: Visar länkar för utskrift av informationssidor som finns tillgängliga för produkten. • Funktioner: Visar information om produktfunktioner som dubbelsidig utskrift, tillgängligt minne och tillgängliga språk. Klicka på Ändra om du vill ändra inställningarna. • Utskriftskvalitet: Visar information om inställningar för utskriftskvalitet. Klicka på Ändra om du vill ändra inställningarna. • Fack/Papper: Visar information om facken och deras konfigurationer. Klicka på Ändra om du vill ändra inställningarna. • Återställ standardvärden: Visar ett sätt att återställa produktinställningarna till fabriksstandard. Klicka på Återställ om du vill återställa inställningarna till standard.
<p>HP Proactive Support</p> <p>OBS! Detta val finns tillgängligt på flikarna Översikt och Support.</p>	<p>När du har aktiverat HP Proactive Support söks utskriftssystemet regelbundet igenom för att upptäcka möjliga problem. Klicka på länken mer info om du vill konfigurera hur ofta genomsökningar ska göras. På den här sidan visas också information om tillgängliga uppdateringar för produktens programvara, fasta programvara och HP-skrivardrivrutiner. Du kan välja att acceptera eller avböja varje uppdatering som rekommenderas.</p>
<p>Knappen Beställning av förbrukningsmaterial</p> <p>Klicka på knappen Beställning av förbrukningsmaterial på en flik, så öppnas fönstret Beställning av förbrukningsmaterial där du får åtkomst till onlinebeställning av förbrukningsmaterial.</p> <p>OBS! Detta val finns tillgängligt på flikarna Översikt och Support.</p>	<ul style="list-style-type: none"> • Beställningslista: Visar vilket förbrukningsmaterial du kan beställa för varje produkt. Om du vill beställa en viss artikel klickar du i kryssrutan Beställ för motsvarande artikel i listan med förbrukningsmaterial. Du kan sortera listan efter produkt eller efter förbrukningsmaterial som behöver beställas snabbast. I listan finns information om förbrukningsmaterial för varje produkt i listan Mina HP-skrivare. • Knappen Handla förbrukningsmaterial online: Öppnar webbplatsen HP SureSupply i ett nytt fönster i webbläsaren. Om du har markerat kryssrutan Beställ för något/några objekt kan information om dessa objekt överföras till webbsidan där du kan få information om alternativ för köp av önskat förbrukningsmaterial. • Knappen Skriv ut shoppinglista: Klicka på den här knappen om du vill skriva ut informationen om det förbrukningsmaterial som kryssrutan Beställ är markerad för.

Avsnitt	Alternativ
Länken Aviseringsinställningar OBS! Detta val finns tillgängligt på flikarna Översikt och Support .	Klicka på Aviseringsinställningar , så öppnas fönstret Aviseringsinställningar där du kan konfigurera varningar för varje produkt. <ul style="list-style-type: none">• Aviseringar är på eller av: Aktiverar eller avaktiverar varningsfunktionen.• Skrivervarningar: Välj alternativ för om du endast vill ha varningar vid kritiska fel eller vid alla fel.• Utskriftsvarningar: Du kan få varningar för specifika utskriftsjobb om produkten stöder detta.
Färgåtkomstkontroll OBS! Detta val är endast tillgängligt för HP-färgprodukter som stöder färgåtkomstkontroll. OBS! Detta val finns tillgängligt på flikarna Översikt och Support .	Använd den här funktionen för att tillåta eller begränsa färgutskriften.

Använda den inbäddade webbservern

Med den inbäddade webbservern kan du visa status för produkten och nätverket samt hantera utskriftsfunktioner från datorn i stället för från produktens kontrollpanel.

 **OBS!** När produkten är direktansluten till en dator använder du programmet HP Easy Printer Care för att visa produktstatus.

- Visa statusinformation om produkten på kontrollpanelen
- Visa återstående användningstid för alla förbrukningsmaterial och beställa nya
- Visa och ändra fackens konfiguration
- Visa och ändra produktkonfiguration på kontrollpanelen
- Visa och skriva ut interna sidor
- Visa meddelande om händelser som rör produkten och förbrukningsmaterialen
- Visa och ändra nätverkskonfigurationen
- Visa supportinnehåll som är specifikt för produktens aktuella tillstånd

För att kunna använda den inbäddade webbservern måste du ha Microsoft Internet Explorer 5.01 eller senare eller Netscape 6.2 eller senare för Windows, Mac OS och Linux (endast Netscape). Netscape Navigator 4.7 krävs för HP-UX 10 och HP-UX 11. Den inbäddade webbservern fungerar när produkten har anslutits till ett IP-baserat nätverk. Den inbäddade webbservern fungerar inte med IPX-baserade produktanslutningar. Du behöver ingen Internet-åtkomst för att kunna öppna och använda den inbäddade webbservern.

När produkten är ansluten till nätverket är den inbäddade webbservern automatiskt tillgänglig.

Öppna den inbäddade webbservern med en nätverksanslutning

- ▲ Ange produktens IP-adress eller värddamn i adress-/URL-fältet på datorns webbläsare. Skriv ut en konfigurationssida för att hitta IP-adressen eller värddamnet. Mer information finns i [Skriv ut informationen och visa mig-sidor på sidan 104](#).

Olika delar av den inbäddade webbservern

Flik eller sektion	Alternativ
<p>Fliken Information</p> <p>Visar information om skrivaren, status och konfiguration.</p>	<ul style="list-style-type: none">• Enhetens status: Visar produktens status och visa uppskattad återstående livslängd för HP-förbrukningsmaterial. Sidan visar också vilken papperstyp och pappersstorlek som ställts in för varje fack. Du ändrar standardinställningarna genom att klicka på Ändra inställningar.• Konfigurationssida: Visar samma informationen som finns på konfigurationssidan.• Status för förbrukningsartiklar: Visar uppskattad återstående livslängd för HP-förbrukningsmaterial. På den här sidan visas även artikelnummer för förbrukningsmaterial. Om du vill beställa nytt förbrukningsmaterial klickar du på Köp förbrukningsmaterial i området Andra länkar till vänster i fönstret.• Händelselogg: Visar en lista över alla skrivarhändelser och -fel. Använd länken hp instant support (i området Andra länkar på alla inbäddade webbserversidor) för att ansluta till en uppsättning dynamiska webbsidor som hjälper dig att lösa frågor om Händelselogg och andra problem. På dessa sidor visas också ytterligare tjänster som är tillgängliga för produkten.• Användningssida: Visar en sammanfattning av antalet sidor som har skrivits ut i skrivaren, grupperade efter storlek, typ och papperets utskriftsbana.• Enhetsinformation: Visar skrivarens nätverksnamn, adress och modell. Om du vill anpassa inställningarna klickar du på Enhetsinformation på fliken Inställningar.• Kontrollpanelen: Visar meddelanden från kontrollpanelen, till exempel Klar eller Viloläge på.• Utskrift: Du skickar utskriftsfärdiga dokument till skrivaren.

Flik eller sektion	Alternativ
<p>Fliken Inställningar</p> <p>Du kan ställa in skrivaren från datorn.</p>	<ul style="list-style-type: none"> • Konfigurera enhet: Konfigurera skrivarens standardinställningar. Sidan innehåller menyerna som förekommer i teckenfönstret på kontrollpanelen. • Fackstorlekar/-typer: Visar pappersstorlek och typ av utskriftsmaterial för varje inmatningsfack. • E-postserver: Gäller bara nätverk. Används tillsammans med sidan Varningsprenumerationer för att ställa in inkommande och utgående e-post. • Varningsprenumerationer: Gäller bara nätverk. Konfigurera e-postaviseringar för olika förbrukningsmaterial- och skrivarehändelser. • Varningströskelvärden: Ange tiden eller värdet för när skrivaren ska skicka speciella aviseringar. • AutoSend: Konfigurera skrivaren så att automatiserade e-postmeddelanden om skrivarens inställningar och förbrukningsmaterial skickas till angivna e-postadresser. • Säkerhet: Ställ in ett lösenord som måste uppges för att få åtkomst till flikarna Inställningar och Nätverk samt delar av produktens kontrollpanel och HP Jetdirect-nätverk. Aktiverar och avaktiverar vissa funktioner i produkten. • Redigera andra länkar: Lägg till eller anpassa en länk till en annan webbplats. Den här länken visas i området Andra länkar på alla inbyggda webbserversidor. • Enhetsinformation: Namnge enheten och tilldela den ett inventarienummer. Skriv in namnet och e-postadressen för den primära kontaktpersonen som ska få information om skrivaren. • Språk: Ange det språk som du vill visa information om den inbyggda webbservern på. • Datum & tid: Synkronisera tiden med en nätverktidsserver. • Schema för viloläge: Ställ in eller redigera en uppvakningstid då skrivaren ska aktiveras. <p>OBS! Fliken Inställningar kan lösenordsskyddas. Om skrivaren finns i ett nätverk ska du alltid tala med systemadministratören innan du ändrar inställningarna på den här fliken.</p>
<p>Fliken Nätverk</p> <p>Använd den här fliken om du vill ändra nätverksinställningarna från datorn</p>	<p>Nätverksadministratörer kan kontrollera nätverksrelaterade inställningar för skrivaren när den är ansluten till ett IP-baserat nätverk. Fliken visas inte om skrivaren är direkt ansluten till en dator eller om enheten är ansluten till ett nätverk med något annat än skrivarservern HP JetDirect.</p> <p>OBS! Fliken Nätverk kan lösenordsskyddas.</p>
<p>Andra länkar</p> <p>Innehåller länkar som ansluter till Internet</p>	<ul style="list-style-type: none"> • hp instant support: Ansluter dig till HP:s webbplats, där du kan hitta lösningar på problem med skrivaren. • Köp förbrukningsmaterial: Ansluter till webbsidan HP SureSupply, där du får information om alternativ för inköp av HP:s originalförbrukningsmaterial, till exempel tonerkassetter och papper. • Produktsupport: Ansluter till skrivarens supportwebbplats, där du kan söka efter hjälp om olika ämnen. • Visa mig: Ansluter till information som demonstrerar specifika aktiviteter för produkten, såsom rensning av papperstrassel och utskrift på olika typer av papper. <p>OBS! Du måste ha tillgång till Internet för att kunna använda någon av de här länkarna. Om du använder en fjärranslutning och inte kopplade upp dig när du först öppnade den inbäddade webbservern, måste du koppla upp dig innan du kan besöka de här webbplatserna. Det kan hända att du måste stänga den inbäddade webbservern och öppna den igen för att du ska bli uppkopplad till Internet.</p>

Använda programvaran HP Web Jetadmin

HP Web Jetadmin är en webbaserad programvarulösning för fjärrinstallation, -övervakning och -felsökning av nätverksansluten kringutrustning. Hanteringen är proaktiv vilket gör att nätverksadministratörer kan åtgärda problem innan användarna berörs. Hämta den avgiftsfria programvaran för förbättrad administration från www.hp.com/go/webjetadmin.

Insticksprogram kan installeras i HP Web Jetadmin för att ge stöd för specifika produktfunktioner. Du kan automatiskt få meddelande från HP Web Jetadmin när nya insticksprogram finns tillgängliga. På sidan **Uppdatera produkt** följer du anvisningarna för hur du automatiskt ansluter till HP:s webbplats och installera det senaste insticksprogrammet för produkten.



OBS! Webbläsare måste ha stöd för Java™. Det går inte att använda Apple-datorer.

Använda säkerhetsfunktioner

Enheten stöder säkerhetsstandarder och rekommenderade protokoll som kan hjälpa dig att hålla produkten säker, skydda kritisk information på nätverket och förenkla övervakningen och underhållet av produkten.

Detaljerad information om säker bildbehandling och utskriftslösningar från HP finns på www.hp.com/go/secureprinting. På webbplatsen finns länkar till rapporter och dokument med vanliga frågor om säkerhetsfunktioner.

IP-säkerhet

IPsec är en uppsättning protokoll som styr IP-baserad nätverkstrafik till och från enheten. IPsec tillhandahåller värd-till-värdverifiering, dataintegritet och kryptering av nätverkskommunikation.

För produkter som är anslutna till nätverket och som har en HP Jetdirect-skrivarserver kan du konfigurera IPsec genom att använda fliken **Nätverk** i den inbäddade webbservern.

Säkra den inbäddade webbservern

1. Öppna den inbäddade webbservern. Se [Använda den inbäddade webbservern på sidan 109](#).
2. Klicka på fliken **Inställningar**.
3. Klicka på länken **Säkerhet**.
4. Klicka på knappen **Säkerhetsinställningar för enhet**.
5. Ange lösenordet i rutan **Nytt lösenord** och ange det igen i rutan **Bekräfta lösenord**.
6. Klicka på knappen **Verkställ**. Anteckna lösenordet och förvara det på ett säkert ställe.

Säker diskbradering

För att skydda borttagna data på skrivarens hårddisk från obehörig åtkomst använder du funktionen Säker diskbradering i programmet HP Web Jetadmin. Funktionen raderar dokument från hårddisken på ett säkert sätt.

Säker diskbradering har följande disksäkerhetsnivåer:

- **Icke-säker snabbbradering.** Detta är en enkel raderingsfunktion som raderar filtabeln. Åtkomsten till en fil tas bort men informationen finns fortfarande kvar på hårddisken tills den skrivs över av efterföljande datalagringsåtgärder. Detta är det snabbaste läget. Icke-säker snabbbradering är standardläget för borttagning.
- **Säker snabbbradering.** Åtkomst till filen tas bort och alla data skrivs över med ett fast mönster av identiska tecken. Detta läge är långsammare än Icke-säker snabbbradering, men all information skrivs över. Säker snabbbradering uppfyller amerikanska försvarsdepartementets krav (5220-22.M) för radering av diskmedia.
- **Säker saneringsbradering.** Denna nivå liknar Säker snabbbradering. I det här läget skrivs informationen över upprepade gånger enligt en algoritm som förhindrar att överbliven information finns kvar. Detta läge påverkar prestandan. Säker saneringsbradering uppfyller amerikanska försvarsdepartementets krav (5220-22.M) för sanering av diskmedia.

Data som påverkas

Data som berörs av funktionen Säker diskbradering är tillfälliga filer som skapas vid utskrift, lagrade dokument, korrekturläs- och vänta-dokument, diskbaserade teckensnitt och diskbaserade makron (formulär), adressböcker och tredjepartsprogram.



OBS! Lagrade dokument skrivs bara över säkert om de tas bort med menyn **ÅTERHÄMTA JOBB** på skrivaren efter att lämplig raderingsmetod angetts.

Funktionen påverkar inte data som lagras i flashbaserat RAM-minne (NVRAM) och som innehåller standardinställningar, antal sidor och liknande information. Funktionen påverkar inte information på en system-RAM-disk (om en sådan används). Funktionen påverkar inte information som är lagrad i flashbaserat RAM-minne som används för systemstart.

Om du ändrar nivån för säker diskraivering skrivs inte tidigare information över på disken. Funktionen utför inte heller omedelbart någon fullständig disksanering. När du ändrar nivå på säker diskraivering påverkar det hur tillfälliga dokumentdata rensas i skrivaren efter det att nivån ändrades.

Mer information

Mer information om funktionen HP Säker diskraivering finns i HP:s supporthäfte eller på adressen www.hp.com/go/webjetadmin.

Krypterade hårddiskar med höga prestanda från HP

Den här produkten har stöd för en krypterad tillvalshårddisk som du kan installera i EIO-tillbehörsplatsen. Hårddisken är försedd med hårdvarubaserad kryptering så att du säkert kan lagra känslig information utan att produktens prestanda påverkas. För hårddisken används den senaste AES-standard (Advanced Encryption Standard) och den är försedd med mångsidiga tidsbesparingsfunktioner och har en robust funktion.

Information om att beställa dessa tillbehör finns i [Artikelnummer på sidan 195](#).

Fack för hårdvaruintegrering

På skrivaren finns ett fack för hårdvaruintegrering i vilket du kan installera säkerhetsanordningar från andra företag. Facket finns på skrivarens ovansida bakom kontrollpanelen. Du kan ansluta tredjepartsenheten till en av skrivarens interna USB-portar.



OBS! Det här facket finns inte på grundmodellen.

Skydda lagrade jobb

Du kan skydda jobb som är lagrade på produkten genom att tilldela dem en personlig kod (PIN-kod). Alla som försöker skriva ut dessa skyddade jobb måste då ange koden på produktens kontrollpanel.

Mer information finns i [Använda funktioner för utskriftslagring på sidan 91](#).

Låsa menyerna på kontrollpanelen

Du kan låsa olika menyer på kontrollpanelen med hjälp av den inbäddade webbservern.

1. Öppna den inbäddade webbservern genom att skriva produktens IP-adress i adressfältet i webbläsaren.
2. Klicka på fliken **Inställningar** och klicka sedan på länken **Säkerhet**.
3. Klicka på knappen **Säkerhetsinställningar för enhet**.
4. Välj den säkerhetsnivå du vill använda i området **Låsning av åtkomst till kontrollpanelen**.

Säkerhetsnivå	Låsta menyer
Minimalt menylås	<ul style="list-style-type: none"> • Menyn ÅTERHÄMTA JOBB kräver en personlig kod (PIN-kod) för åtkomst. • Menyn SYSTEMINSTÄLLNINGAR är låst. • Menyn I/O är låst. • Menyn ÅTERSTÄLL är låst.
Måttligt menylås	<ul style="list-style-type: none"> • Menyn ÅTERHÄMTA JOBB kräver en personlig kod (PIN-kod) för åtkomst. • Menyn KONFIGURERA ENHET är låst (alla undermenyer). • Menyn DIAGNOSTIK är låst.
Mellanliggande menylås	<ul style="list-style-type: none"> • Menyn ÅTERHÄMTA JOBB kräver en personlig kod (PIN-kod) för åtkomst. • Menyn PAPPERSHANTERING är låst. • Menyn KONFIGURERA ENHET är låst (alla undermenyer). • Menyn DIAGNOSTIK är låst.
Maximalt menylås	<ul style="list-style-type: none"> • Menyn ÅTERHÄMTA JOBB kräver en personlig kod (PIN-kod) för åtkomst. • Menyn INFORMATION är låst. • Menyn PAPPERSHANTERING är låst. • Menyn KONFIGURERA ENHET är låst (alla undermenyer). • Menyn DIAGNOSTIK är låst.

5. Klicka på knappen **Verkställ**.

Låsa formaterare

Formaterarområdet, på produktens baksida, har en skåra där du kan ansluta en säkerhetskabel. Genom att låsa fast formateraren förhindrar du att någon tar ur värdefulla komponenter från den.

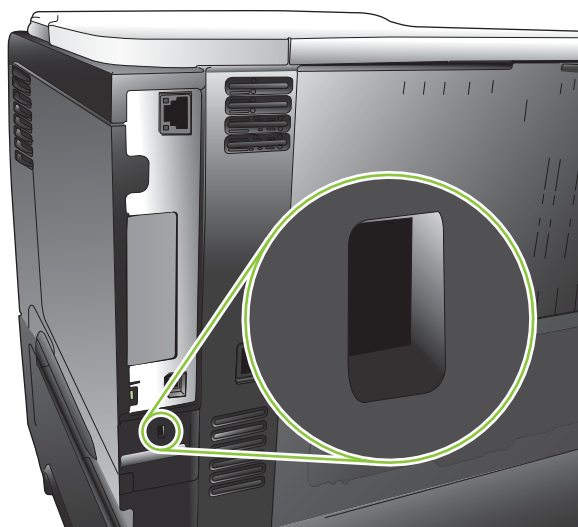

Hantera förbrukningsmaterial

Använd äkta HP-tonerkassetter för bästa utskriftsresultat

Förvara tonerkassetter

Ta inte ut tonerkassetten ur förpackningen innan du tänker använda den.

 **VIKTIGT:** Undvik skador på tonerkassetten genom att inte utsätta den för ljus i mer än några minuter.

HP:s policy avseende tonerkassetter från andra tillverkare

HP Company rekommenderar att du inte använder tonerkassetter som inte kommer från HP, vare sig de är nya eller återanvända.

 **OBS!** Eventuella skador som uppstår vid användning av en tonerkassett som inte kommer från HP täcks inte av HP:s garanti eller serviceavtal.

Information om hur du installerar en ny tonerkassett från HP finns i [Byta tonerkassetten. på sidan 117](#). Om du vill lämna in den använda kassetten för återvinning följer du anvisningarna som medföljde den nya kassetten. Mer information om återvinning finns i [Instruktioner för retur och återvinning på sidan 214](#).

HP:s speciallinje och webbplats för bedrägerier

Ring HP:s speciallinje för bedrägerier (1-877-219-3183, kostnadsfritt i Nordamerika) eller gå till www.hp.com/go/anticounterfeit om du installerar en HP-kassett och ett meddelande på kontrollpanelen visar att den inte är en HP-kassett. HP kontrollerar om kassetten är äkta och vidtar åtgärder för att lösa problemet.

Det finns risk för att tonerkassetten inte är en äkta HP-kassett om du lägger märke till något av följande:

- Du får mycket problem med tonerkassetten.
- Kassetten ser inte ut som den brukar (den orangefärgade remsan kanske saknas eller förpackningen skiljer sig från andra förpackningar från HP).

Förbrukningsmaterialets livslängd

Information om specifik produktavkastning finns i www.hp.com/go/learnaboutsupplies.

Information om hur du beställer finns i [Förbrukningsmaterial och tillbehör på sidan 193](#).

Byta ut förbrukningsmaterial och delar

Riktlinjer för att byta ut förbrukningsmaterial

Tänk på följande när du konfigurerar produkten.

- Se till att det finns tillräckligt med utrymme ovanför och framför skrivaren när du ska ta bort förbrukningsmaterialet.
- Placera skrivaren på ett plant och stadigt underlag.

Byta tonerkassetten.

När tonerkassetten håller på att ta slut visas ett **SVART TONERKASSETT MYCKET LÅG**-meddelande på kontrollpanelen. Du behöver inte byta ut tonerkassetten just då såvida inte utskriftskvaliteten inte längre är acceptabel. HPs Premium Protection-garanti upphört att gälla för förbrukningsmaterial som nått detta tillstånd.

Du kan fortsätta skriva ut med den aktuella kassetten tills omfördelning av tonern inte längre ger acceptabel utskriftskvalitet. Om du vill omfördela tonern, ta bort tonerkassetten från skrivaren och vippa försiktigt på tonerkassetten fram och tillbaka så att tonern omfördelas. Det finns bildanvisningar för byte av kasset. Sätt tillbaka tonerkassetten i skrivaren och stäng luckan.

Förbrukningsmaterialets återstående livslängd är endast en uppskattning och varierar beroende på vilken typ av dokument som skrivs ut och andra faktorer.

Du kan konfigurera så att skrivaren stannar när **SVART TONERKASSETT MYCKET LÅG**-meddelandet visas. Du kan dock eventuellt fortfarande erhålla utskrifter med god kvalitet. Om du vill fortsätta att skriva ut byter du ut förbrukningsmaterial eller använder menyn **HANTERA FÖRBRUKNINGSMATERIAL** för att konfigurera om skrivaren så att den fortsätter att skriva ut. Mer information finns i [Menyn Hantera förbrukningsmaterial på sidan 20](#).

 **VIKTIGT:** Om du får toner på kläderna torkar du av den med en torr trasa och tvättar sedan kläderna i kallt vatten. Om du använder varmt vatten fastnar tonern i textilen.

 **OBS!** Information om hur du återvinner använda tonerkassetter finns på tonerkassetterns förpackning. Se [Instruktioner för retur och återvinning på sidan 214](#).

 **TIPS:** Om du vill visa en animering av den här proceduren kan du besöka följande webbplats: www.hp.com/go/ljp3010-replace-print-cartridges.

1. Tryck på frigöringsknappen till den övre luckan och öppna luckan.

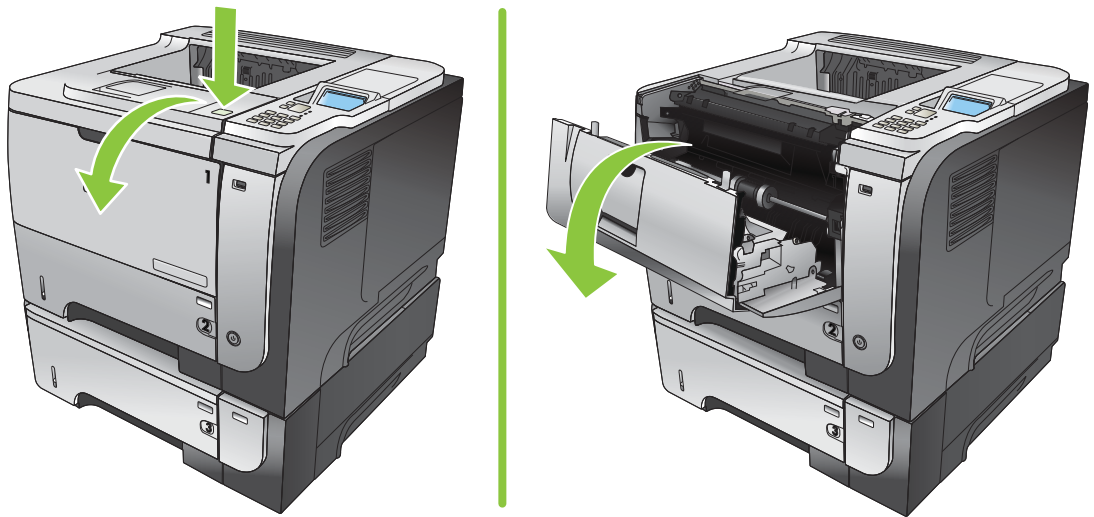

2. Ta bort den gamla tonerkassetten från produkten.



3. Ta ut den nya tonerkassetten ur påsen. Placera den gamla tonerkassetten i påsen och lämna den till återvinning.

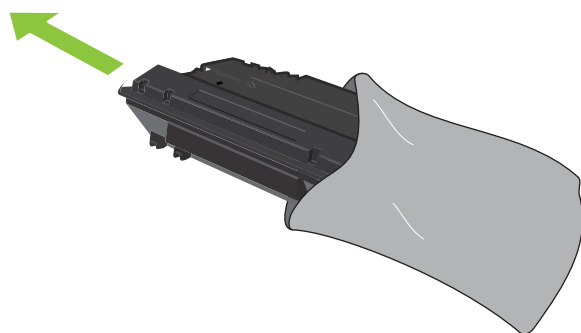

4. Fatta tag fram- och baktill på tonerkassetten och fördela tonerpulvret genom att försiktigt skaka den fem eller sex gånger.

⚠ VIKTIGT: Rör inte vid luckan eller ytan på valsens.

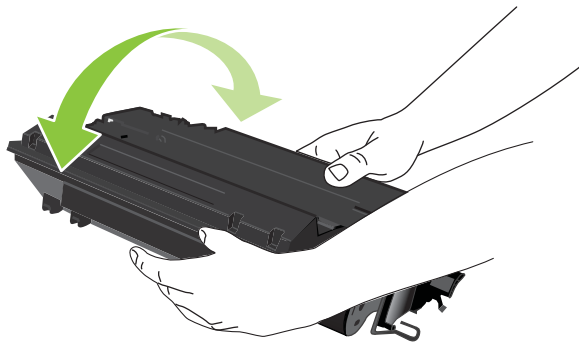

5. Ta bort transporttejen från den nya tonerkassetten. Släng tejen i enlighet med lokala föreskrifter.

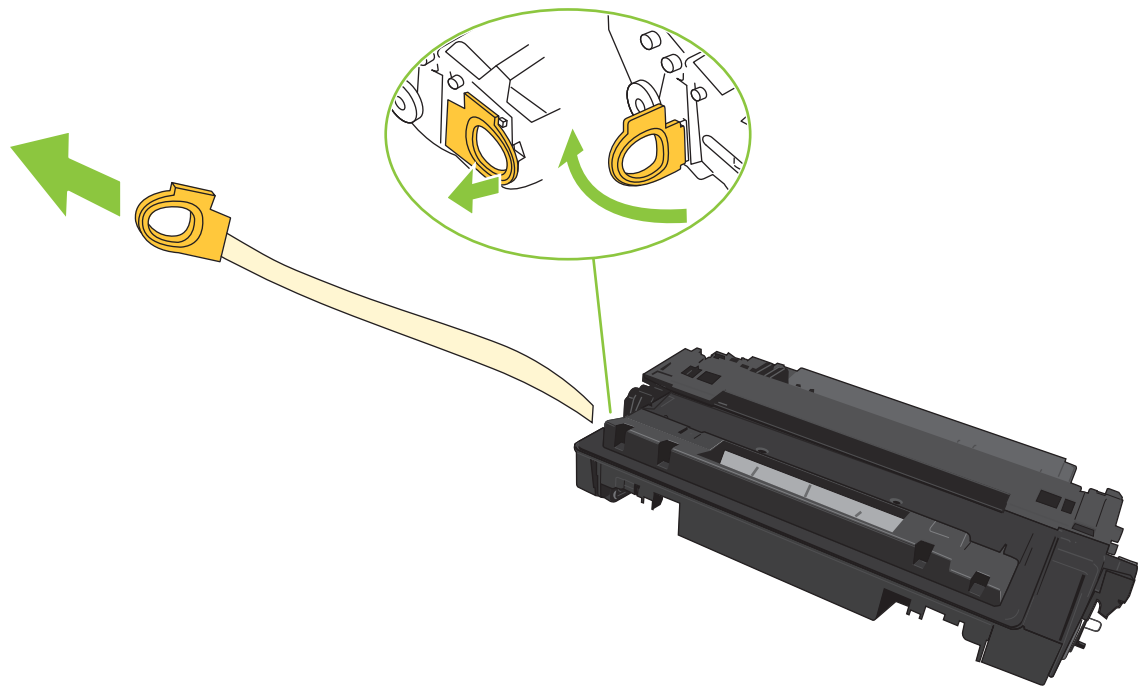

6. Rikta in tonerkassetten mot spåren i skrivaren och skjut in kassetten tills den sitter fast ordentligt.

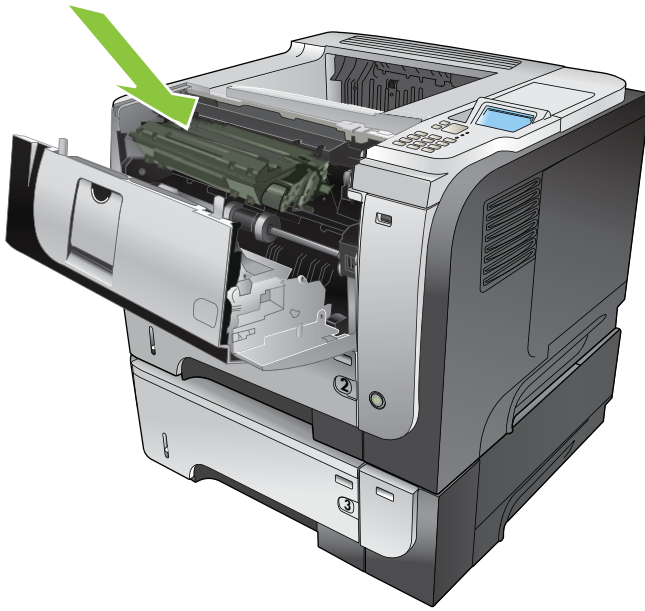

7. Stäng den övre luckan. Efter ett litet tag visas meddelandet **Redo** på kontrollpanelen.

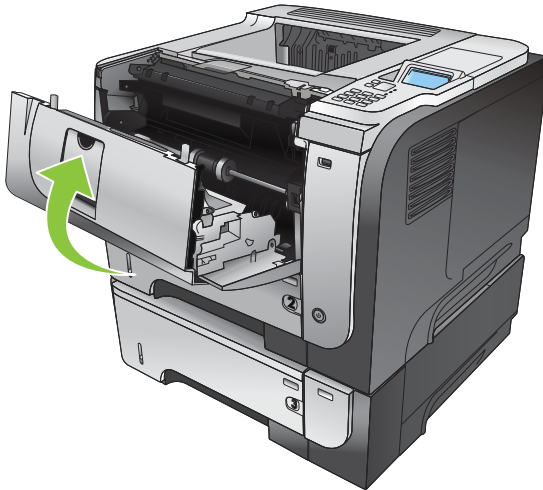

Installera minne, interna USB-enheter och externa I/O-kort

Översikt

Formatenheten har följande öppna kortplatser och portar som du kan använda för att utöka produktens funktioner:

- Ett DIMM-uttag som du använder om du vill installera mer minne i produkten
- Två inbyggda USB-portar som du kan använda för att lägga till teckensnitt, språk och andra lösningar från tredjepart
- Ett externt I/O-uttag (EIO) som du kan använda för att lägga till en extern skrivarservern, en extern hårddisk eller en parallellport

Om det redan finns en inbäddad HP Jetdirect-skrivarserver installerad på produkten kan du lägga till en ytterligare nätverksenhet via EIO-uttaget.

Mer information om hur du beställer specifika komponenter finns i [Förbrukningsmaterial och tillbehör på sidan 193](#).

Skriv ut en konfigurationssida för att se hur mycket minne som redan finns på produkten eller för att ta reda på vad som är installerat på USB-portarna eller EIO-uttaget.

Installera minne

Du vill kanske lägga till mer minne på produkten om du ofta skriver ut komplicerade bilder eller PS-dokument, eller använder många nedladdningsbara teckensnitt. Extra minne ger dig även större flexibilitet när du använder utskriftsbevarande funktioner, t.ex. snabbkopiering.

På den här produkten kan du skriva ut PDF-filer om det finns 96 MB minne installerat. Kapaciteten blir dock bäst om du uppgraderar minnet till minst 192 MB.

 **OBS!** SIMM-kort (Single In-line Memory Modules) som användes i äldre HP LaserJet-produkter går inte att använda med produkten.

Installera produktminne

På den här produkten finns ett DIMM-uttag.

 **VIKTIGT:** Statisk elektricitet kan skada elektronikkomponenter. När du installerar DIMM bör du antingen ha på dig ett armband som laddar ur statisk elektricitet, eller röra vid den antistatiska DIMM-förpackningen och sedan röra vid en omålad metalldel på produkten.

1. Om du inte redan har gjort det, kan du skriva ut en konfigurationssida om du vill veta hur mycket minne som är installerat på produkten. Se [Skriv ut informationen och visa mig-sidor på sidan 104](#).

2. Stäng av produkten och dra ur nätsladden.

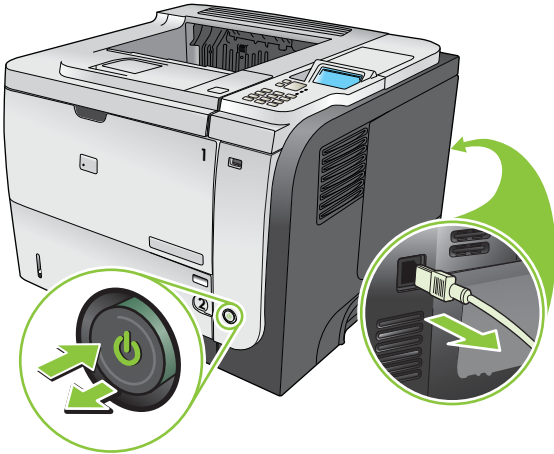

3. Ta bort alla gränssnittskablar.

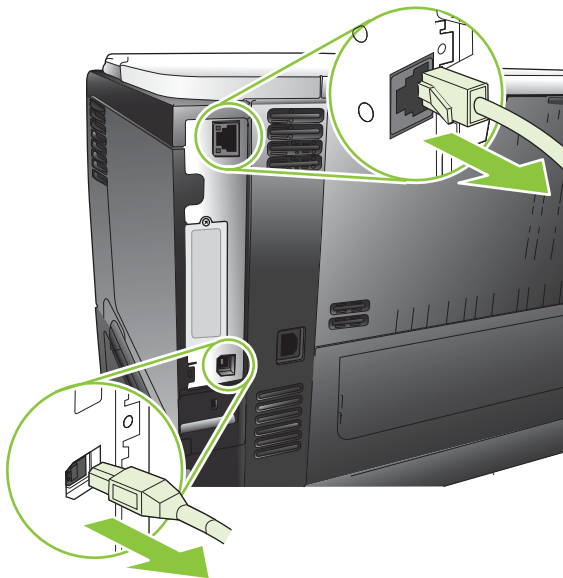

4. Ta bort den högra sidopanelen genom att skjuta den mot produktens baksida tills den lossnar.

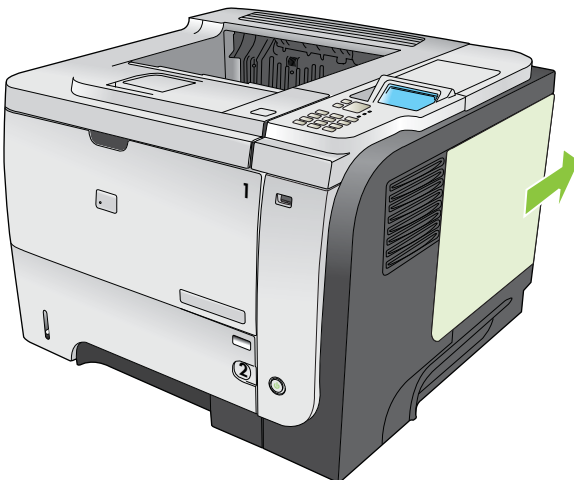

5. Ta ur din uppgraderings-DIMM ur antistatpaketet.

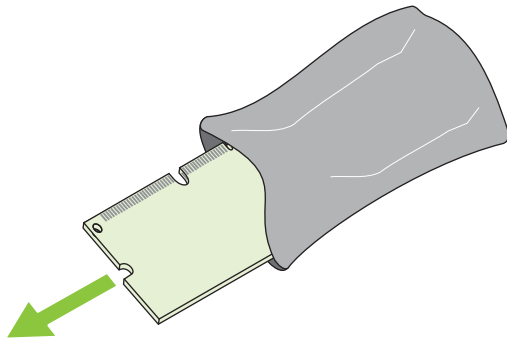

⚠ VIKTIGT: För att minska risken för skador p.g.a. statisk elektricitet bör du använda ett armband för elektrostatisk urladdning eller röra vid ytan på DIMM-kortens antistatförpackning innan du hanterar DIMM-korten.

6. Håll DIMM-kortet i kanterna och rikta in hacket på DIMM-kortet med bommen på DIMM-platsen i en vinkel och tryck ned DIMM-kortet på platsen tills det sitter ordentligt. När det sitter i ordentligt syns inte metallkontaktarna.

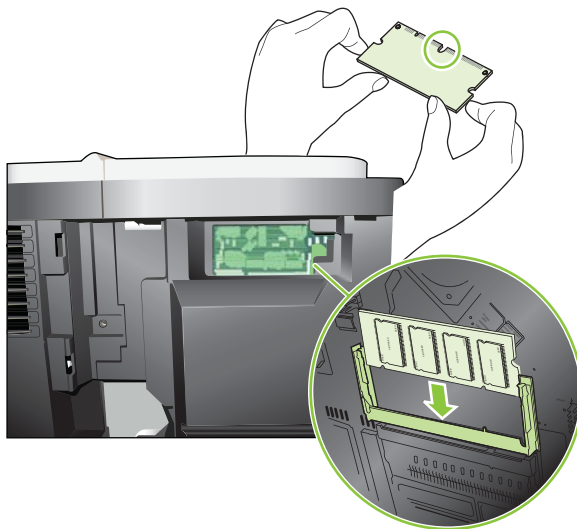

- Tryck nedåt på DIMM-kortet tills båda spärrarna fäster DIMM-kortet.



OBS! Om det är svårt att sätta i DIMM-kortet måste du se till att hacket vid DIMM-kortets nederkant är inriktat mot kortplatsens bom. Om DIMM-kortet fortfarande inte går att sätta i måste du kontrollera att du använder rätt typ av DIMM-kort.

- Sätt tillbaka den högra sidopanelen. Rikta in flikarna på panelen med uttagen i produkten och tryck panelen mot produktens framsida tills den fastnar.

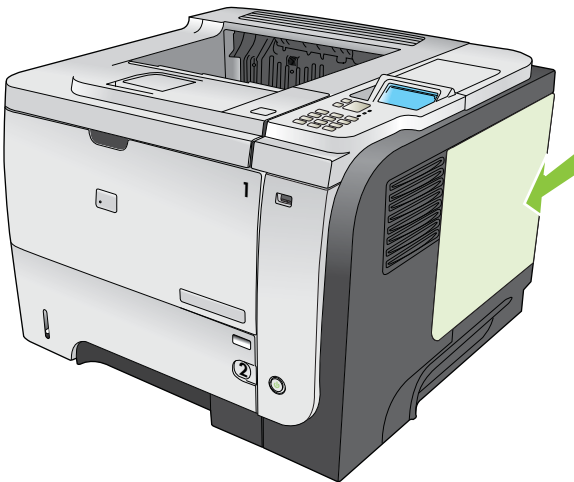

9. Anslut gränssnittskablarna och strömsladden igen.

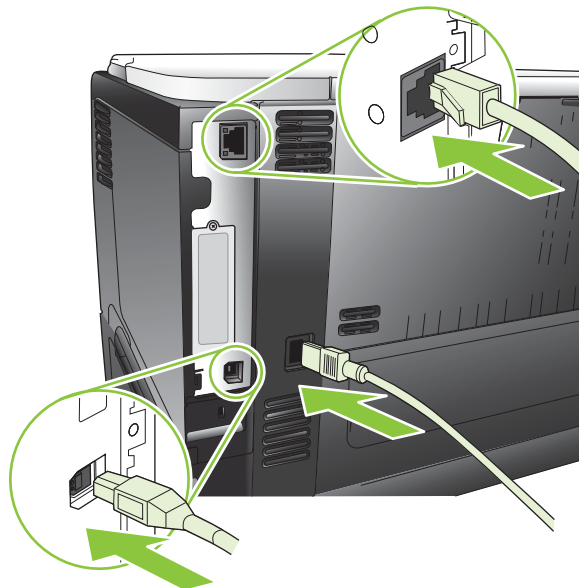

10. Slå på produkten.

Kontrollera DIMM-installation

När du har installerat DIMM-kort kontrollerar du installationen.

1. Slå på produkten. Kontrollera att lampan Redo tänds när produkten har avslutat startsekvensen. Om ett felmeddelande visas kan du ha installerat ett DIMM-kort på fel sätt. Mer information finns i [Tolka meddelanden på kontrollpanelen på sidan 141](#).
2. Skriv ut en konfigurationssida (se [Skriv ut informationen och visa mig-sidor på sidan 104](#)).
3. Jämför minnesavsnittet på konfigurationssidan med samma avsnitt på konfigurationssidan som du skrev ut innan du installerade minneskortet. Om minnet inte har ökat kan DIMM-kortet vara installerat på fel sätt eller defekt. Upprepa installationen. Installera ett annat DIMM-kort om så krävs.

 **OBS!** Om du har installerat ett produktspråk kontrollerar du avsnittet om installerade skrivarspråk och alternativ på konfigurationssidan. Där ska det nya produktspråket visas.

Spara resurser (permanenta resurser)

Hjälpprogram eller utskrifter som du laddar ner till produkten innehåller ibland resurser (t.ex. teckensnitt, makron eller mönster). Resurser som internt har märkts som permanenta lagras i produktens minne tills du stänger av produkten.

Använd följande riktlinjer om du använder funktionen PDL (Page Description Language) för att markera resurser som permanenta. Mer teknisk information finns i PDL-referensmaterial för PCL eller PS.

- Markera endast resurser som permanenta när det är absolut nödvändigt att de finns kvar i minnet medan produkten är påslagen.
- Skriv bara permanenta resurser till produkten i början av en utskrift och inte när produkten skriver ut.

 **OBS!** Om du använder många permanenta resurser eller laddar ner dem under pågående utskrift kan detta minska produktens prestanda eller dess förmåga att skriva ut komplicerade sidor.

Aktivera minne i Windows

1. **Windows XP och Windows Server 2003 (med hjälp av den vanliga Start-menyn):** Klicka på **Start**, klicka på **Inställningar** och klicka sedan på **Skrivare och fax**.

eller

Windows 2000, Windows XP och Windows Server 2003 (med hjälp av den vanliga Start-menyn): Klicka på **Start**, sedan på **Inställningar** och därefter på **Skrivare**.

eller

Windows Vista: Klicka på **Start** och på **Kontrollpanelen**. Under **Maskinvara och ljud** klickar du på **Skrivare**.

2. Högerklicka på drivrutinsikonen och välj **Egenskaper**.
3. Klicka på fliken **Enhetsinställningar**.
4. Utöka området för **Installerbara alternativ**.
5. Bredvid **Skrivarminne** anger du den totala mängden minne som är installerad.
6. Klicka på **OK**.

Installera inbyggda USB-enheter

Det finns två inbyggda USB-portar på produkten:

1. Stäng av produkten och dra ur nätsladden.

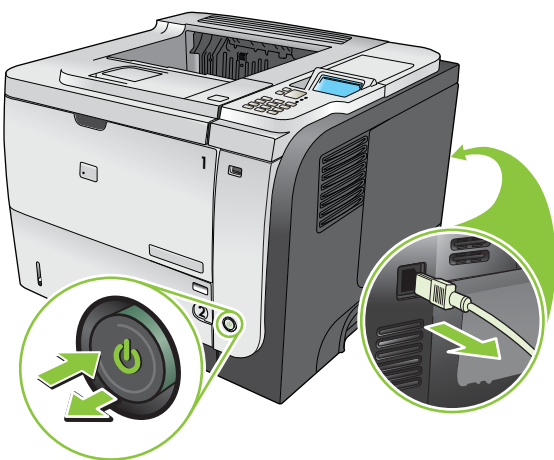

2. Ta bort alla gränssnittskablar.

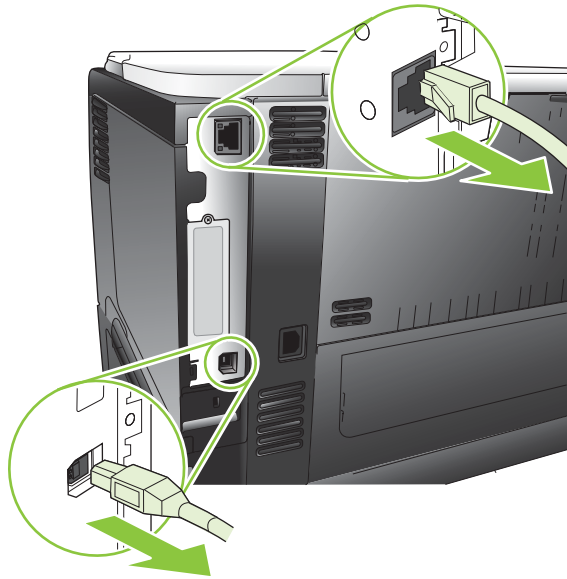

3. Ta bort den högra sidopanelen genom att skjuta den mot produktens baksida tills den lossnar.

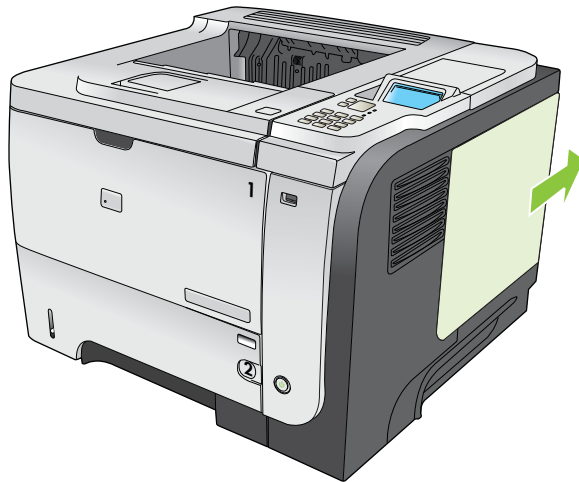

4. Leta upp USB-portarna vid den nedre delen av formatkortet. Anslut USB-enheten till en av portarna.

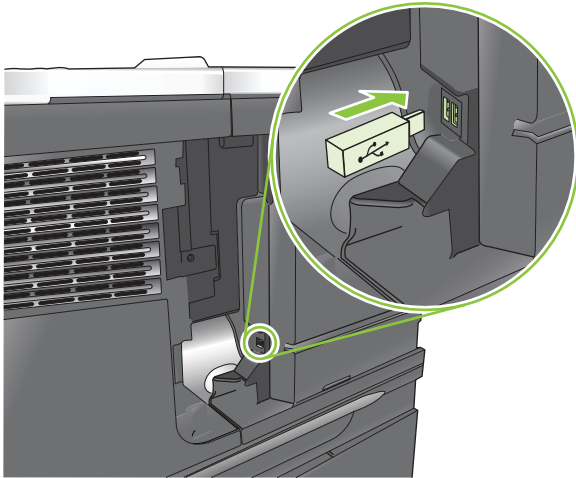

5. Sätt tillbaka den högra sidopanelen. Rikta in flikarna på panelen med uttagen i produkten och tryck panelen mot produktens framsida tills den fastnar.

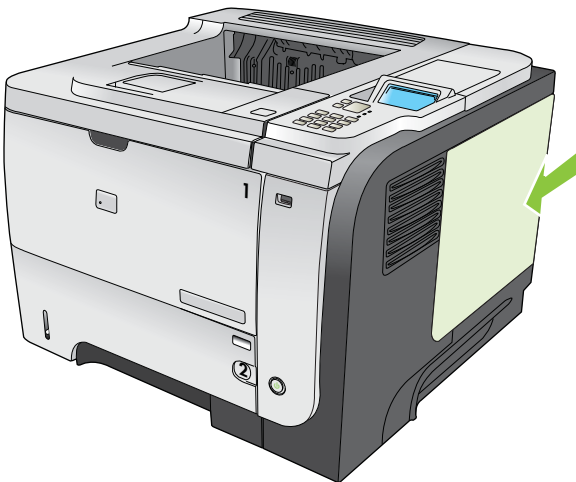

6. Anslut gränssnittskablarna och strömsladden igen.

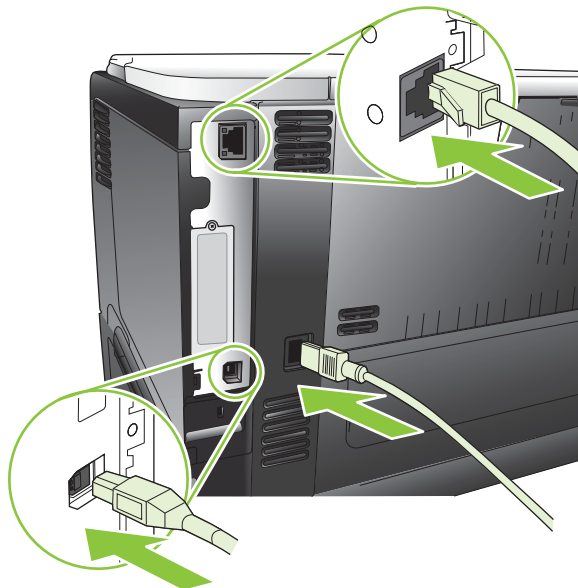

7. Slå på produkten.

Installera EIO-kort

Installera ett EIO-kort

1. Stäng av produkten.
2. Ta bort de två skruvarna och täckplåten från EIO-platsen på produktens baksida.

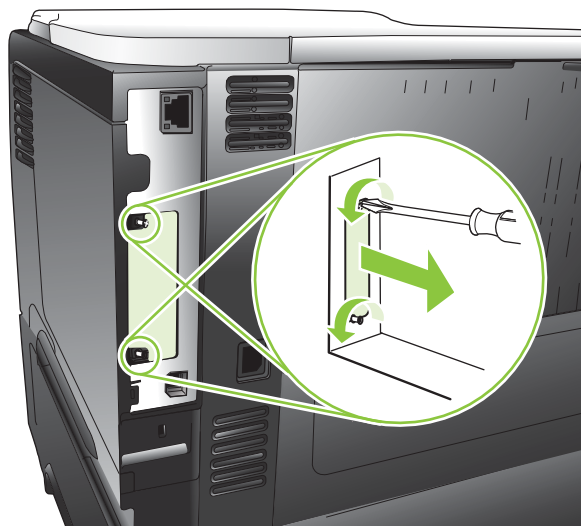

3. Sätt in EIO-kortet i EIO-platsen och fäst skruvarna.

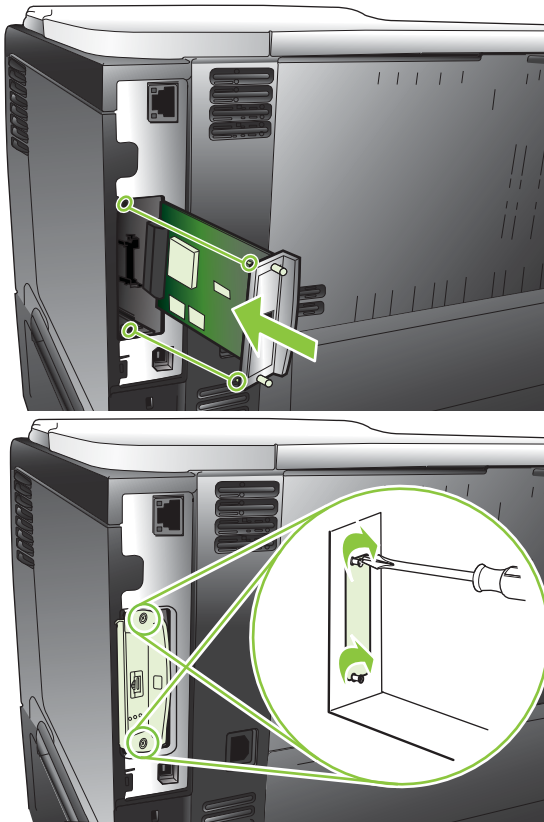

4. Om det krävs kabelanslutning för EIO-kortet så ansluter du kabeln.

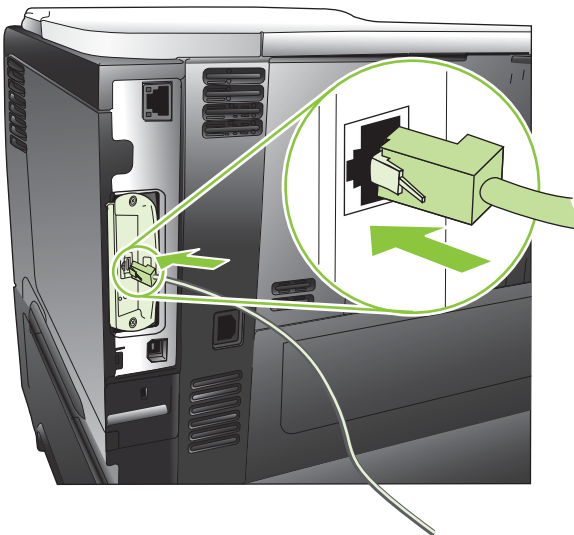

5. Starta produkten och skriv ut en konfigurationssida om du vill bekräfta att det nya EIO-kortet identifieras. Se [Skriv ut informationen och visa mig-sidor på sidan 104](#).

 **OBS!** När du skriver ut en konfigurationssida skrivs det även ut en HP Jetdirect-konfigurationssida som innehåller konfigurations- och statusinformation.

Ta bort ett EIO-kort

1. Stäng av produkten.
2. Koppla bort alla kablar från EIO-kortet.
3. Ta bort de två skruvarna från EIO-kortet och ta sedan bort kortet från EIO-platsen.
4. Sätt tillbaka täckplåten på baksidan av produkten. Sätt i de två skruvarna och dra åt dem.
5. Starta produkten.

Rengöra produkten

Vid utskrift kan papper, toner och damm samlas inuti produkten. Med tiden kan de här ansamlingarna orsaka problem med utskriftskvaliteten, t.ex. tonerfläckar eller att tonern smetas ut (se [Lös problem med utskriftskvalitet på sidan 176](#)).

Rengöra på utsidan

Använd en mjuk, fuktig, luddfri duk för att torka bort damm och fläckar från enhetens utsida.

Rengöra pappersbanan

Skapa och använda rengöringssida

1. Tryck på knappen **Meny** .
2. Tryck på uppåt- eller nedåtpilen **▲/▼** så att menyn **KONFIGURERA ENHET** markeras och tryck sedan på knappen **OK**.
3. Tryck på uppåt- eller nedåtpilen **▲/▼** så att menyn **UTSKRIFTSKVALITET** markeras och tryck sedan på knappen **OK**.
4. Om produkten inte har automatisk dubbelsidig utskrift, trycker du på uppåt- eller nedåtpilen **▲/▼** så att alternativet **SKAPA RENGÖRINGSSIDA** markeras och trycker sedan på knappen **OK**. Om produkten har automatisk dubbelsidig utskrift går du till steg 5.
5. Tryck på uppåt- eller nedåtpilen **▲/▼** så att alternativet **BEARBETA RENGÖRINGSSIDA** markeras och tryck sedan på knappen **OK**. Rengöringsprocessen tar flera minuter.
6. Kasta den utskrivna sidan. Åtgärden är utförd.

Uppgradera den inbyggda programvaran

Den här produkten har en fjärruppdateringsfunktion för den inbyggda programvaran. Använd den här informationen för att uppdatera produktens inbyggda programvara.

Fastställa den aktuella versionen av den inbyggda programvaran

1. Tryck på knappen **Meny** .
2. Tryck på nedåtpilen ▼ så att menyn **INFORMATION** markeras och tryck sedan på knappen **OK**.
3. Tryck på nedåtpilen ▼ så att alternativet **UTSKRIFTSKONFIGURATION** markeras och tryck sedan på knappen **OK** för att skriva ut.

Den inbyggda programvarans datumkod visas på konfigurationssidan i avsnittet om **enhetsinformation**. Datumkoden för den inbyggda programvaran har formatet: ÅÅÅÅMMDD XX.XXX.X.

- Den första strängen med siffror är datumet, där ÅÅÅÅ står för året, MM månaden och DD dagen.
- Den andra strängen av siffror i versionsnumret för den fasta programvaran, i decimalformat.

Hämta den nya inbyggda programvaran från HP:s webbplats

Hämta den senaste uppdateringen för skrivaren genom att gå till www.hp.com/go/ljp3010series_firmware.

Överföra den nya programvaran till produkten

 **OBS!** Produkten kan ta emot en RFU-filuppdatering när den är i läget **Klar**.

Följande omständigheter kan påverka den tid som krävs för att överföra filen.

- Hastigheten för den värddator som uppdateringen skickas från.
- Eventuella jobb som ligger före uppdateringen i kön innan uppdateringen körs.
- Om proceduren avbryts innan den fasta programvaran har hämtats, måste du skicka filen på nytt.
- Om ett strömavbrott inträffar under uppdateringen, avbryts den och meddelandet **Skicka om uppdatering** visas (endast på engelska) i kontrollpanelens teckenfönster. Om det inträffar måste du skicka uppdateringen via USB-porten.

 **OBS!** Uppdateringen av den inbyggda programvaran innefattar en ändring av formatet i NVRAM-minnet. Alla menyinställningar som har ändrats från standardvärdena återställs eventuellt till standardvärdena. Om du vill använda andra värden än standardvärdena måste du ändra inställningarna igen.

Använda den körbara filen för att uppdatera den fasta programvaran

Den här produkten är försedd med ett flashbaserat minne, så du kan använda den körbara flashfilen med fast programvara (.EXE) för att uppdatera den fasta programvaran. Hämta filen från www.hp.com/go/ljp3010series_firmware.

 **OBS!** Om du vill använda den här metoden, ansluter du produkten direkt till datorn via en USB-kabel och installerar skrivardrivrutinen för produkten i datorn.

1. Skriv ut en konfigurationssida och notera TCP/IP-adressen.
2. Leta rätt på EXE-filen i datorn och dubbelklicka på den så att filen öppnas.

3. I listrutan **Välj skrivare som ska uppdateras** väljer du den aktuella produkten. Klicka på knappen **Start** när du vill påbörja uppdateringsproceduren.

 **VIKTIGT:** Stäng inte av produkten och försök inte skicka en utskrift medan proceduren pågår.

4. När proceduren är slutförd, visas en ikon med ett leende ansikte i dialogrutan. Klicka på knappen **Avsluta**.
5. Stäng av produkten och slå på den igen.
6. Skriv ut en ny konfigurationssida och verifiera att den nya fasta programvarans datumkod visas i listan.

Använda FTP för att överföra den inbyggda programvaran via en webbläsare

1. Se till att den webbläsare du använder är konfigurerad för att visa mappar från FTP-platser. Dessa instruktioner är avsedda för Microsoft Internet Explorer.
 - a. Öppna webbläsaren och klicka på **Verktyg** och på **Internet-alternativ**.
 - b. Klicka på fliken **Avancerat**.
 - c. Markera rutan **Aktivera mappvy för FTP-platser**.
 - d. Klicka på **OK**.
2. Skriv ut en konfigurationssida och notera TCP/IP-adressen.
3. Öppna ett webbläsarfönster.
4. I adressfältet i webbläsaren skriver du `ftp://<ADRESS>`, där <ADRESS> är produktens adress. Om t.ex. TCP/IP-adressen är 192.168.0.90 skriver du `ftp://192.168.0.90`.
5. Leta upp RFU-filen för produkten.
6. Dra och släpp .RFU-filen på ikonen **PORT** i webbläsarfönstret.

 **OBS!** Skrivaren stängs av och aktiveras sedan igen automatiskt för att aktivera uppdateringen. När uppdateringsprocessen är klar visas ett **Klar**-meddelande på skrivarens kontrollpanel.

Uppgradera den inbyggda programvaran via en nätverksanslutning med hjälp av FTP

1. Anteckna IP-adressen på HP Jetdirect-sidan. HP Jetdirect-sidan är den andra sidan som skrivs ut när du skriver ut konfigurationssidan.

 **OBS!** Kontrollera också att inga felmeddelanden visas på teckenfönstret på kontrollpanelen innan du uppgraderar den inbyggda programvaran.

2. Klicka på **Start** och på **Kör** och skriv sedan `cmd`. Då öppnas kommandofönstret.
3. Skriv `ftp <TCP/IP-ADRESS>`. Om t.ex. TCP/IP-adressen är 192.168.0.90 skriver du `ftp 192.168.0.90`.
4. Öppna mappen där filen för den inbyggda programvaran finns.
5. Tryck på **Retur** på tangentbordet.
6. Skriv användarnamnet när du uppmanas till det och tryck på **Enter**.
7. Skriv lösenordet när du uppmanas till det och tryck på **Enter**.

8. Skriv `bin` vid kommandoprompten.
9. Tryck på **Retur**. Meddelandet **200 Types set to I, Using binary mode to transfer files** (200 Typer inställda på I, binärt läge används för överföring av filer) visas i kommandofönstret.
10. Skriv `put` och sedan filnamnet. Om filnamnet t.ex. är `ljp3015.rfu`, skriver du `put ljp3015.rfu`.
11. Hämtningen startas och den inbyggda programvaran i skrivaren uppdateras. Processen kan ta flera minuter. Låt processen pågå utan att du avbryter den från skrivaren eller datorn.

 **OBS!** Produkten stängs automatiskt av och startas igen när processen är klar.

12. Skriv in `bye` på kommandoraden för att avsluta ftp-kommandot.
13. Skriv in `exit` på kommandoraden för att återgå till Windows-gränssnittet.

Uppgradera den inbyggda programvaran med hjälp av HP Web Jetadmin

Om du vill veta mer om hur du använder HP Web Jetadmin för att uppdatera produkten kan du besöka www.hp.com/go/webjetadmin.

Använda Microsoft Windows-kommandon för att uppdatera den inbyggda programvaran

 **OBS!** Den här processen kräver att produkten delas i ett nätverk.

1. Klicka på **Start** och på **Kör** och skriv sedan `cmd`. Då öppnas kommandofönstret.
2. Skriv följande: `kopiera /B <FILNAMN> \\<DATORNAMN>\<DELNINGSNAMN>`, där `<FILNAMN>` är namnet på .RFU-filen (inklusive sökvägen), `<DATORNAMN>` är namnet på datorn från vilken produkten delas och `<DELNINGSNAMN>` är produktens delningsnamn. Ett exempel: `C:\>kopiera /b C:\ljp3015.rfu \\DIN_SERVER\DIN_DATOR`.

 **OBS!** Om filnamnet eller sökvägen innehåller ett blanksteg måste du omge filnamnet eller sökvägen med citattecken. Skriv till exempel: `C:\>kopiera /b "C:\MINA_DOKUMENT\ljp3015.rfu" \DIN_SERVER\DIN_DATOR`.

3. Tryck på **Enter** på tangentbordet. På kontrollpanelen visas ett meddelande om uppgraderingens förlopp. När uppgraderingen är klar visas meddelandet **Klar** i kontrollpanelen. Meddelandet **En fil kopierad** visas på datorn.

Uppgradera den inbyggda programvaran HP Jetdirect

Nätverksgränssnittet HP Jetdirect kan uppdateras separat från den övriga inbyggda programvaran i skrivaren. Programmet HP Web Jetadmin Version 7.0 eller senare måste vara installerat på datorn för att du ska kunna använda den här proceduren. Se [Använda programvaran HP Web Jetadmin på sidan 112](#). Uppdatera HP Jetdirect via HP Web Jetadmin med hjälp av nedanstående steg.

1. Öppna HP Web Jetadmin.
2. Öppna mappen **Enhetsshantering** i listrutan på panelen **Navigering**. Navigera till mappen **Enhetslistor**.
3. Markera produkten som ska uppdateras.
4. I listrutan **Enhetsverktyg** väljer du alternativet **Uppdatering av inbyggd programvara för Jetdirect**.

5. Under rubriken **Inbyggd programvara för Jetdirect, version** visas modellnummer och aktuell version av fast programvara för HP Jetdirect. Anteckna uppgifterna.
6. Gå till http://www.hp.com/go/wja_firmware.
7. Bläddra till listan över HP Jetdirects modellnummer och sök efter modellnumret som du har skrivit upp.
8. Kontrollera om den aktuella versionen för fast programvara på modellen är senare än versionen du angav. Om den är det högerklickar du på länken för den fasta programvaran och följer instruktionerna på webbsidan för att hämta den nya filen för den fasta programvaran. Filen måste sparas i mappen <hårddisk>:\PROGRAM FILES\HP WEB JETADMIN\DOC\PLUGINS\HPWJA\FIRMWARE\JETDIRECT på datorn där programvaran HP Web Jetadmin körs.
9. Gå tillbaka till huvudlistan i HP Web Jetadmin och markera den digitala sändaren igen.
10. I listrutan **Enhetsverktyg** väljer du på nytt alternativet **Uppdatering av inbyggd programvara för Jetdirect**.
11. Den nya versionen för den fasta programvaran visas under rubriken **Inbyggd programvara för Jetdirect tillgänglig på HP Web Jetadmin** på sidan för fast programvara för HP Jetdirect. Klicka på knappen **Uppdatera inbyggd programvara nu** när du vill uppdatera den fasta programvaran för Jetdirect.



OBS! Du kan också använda FTP eller den inbäddade webbservern för att uppdatera den fasta programvaran för HP Jetdirect. Mer information finns på http://www.hp.com/go/wja_firmware.

10 Lösa problem

- [Lösa allmänna problem](#)
- [Återställ fabriksinställningar](#)
- [Tolka meddelanden på kontrollpanelen](#)
- [Trassel](#)
- [Problem med pappershantering](#)
- [Lösa problem med utskriftskvalitet](#)
- [Lösa prestandaproblem](#)
- [Avhjälpa anslutningsproblem](#)
- [Lösa problem med direkt USB-utskrift](#)
- [Fel på produktens programvara](#)
- [Lösa vanliga Windows-problem](#)
- [Lösa vanliga Macintosh-problem](#)

Lösa allmänna problem

Om produkten inte svarar korrekt utför du stegen i kontrollistan steg för steg. Om produkten inte klarar av ett moment, följer du motsvarande korrigeringsförslag. Om problemet löses med ett steg kan du avbryta direkt utan att utföra de andra stegen på kontrollistan.

Checklista för felsökning

1. Se till att lampan Redo lyser på produkten. Utför följande steg om lamporna lyser.
 - a. Kontrollera anslutningarna för nätkabeln.
 - b. Kontrollera att strömmen är påslagen.
 - c. Se till att nätspänningen är rätt för produktens strömkonfiguration. (På etiketten som sitter på baksidan av produkten finns information om spänningskrav.) Om du använder en grenkontakt med en spänning som ligger utanför specifikationerna ansluter du produkten direkt till vägguttaget. Om den redan är ansluten till ett vägguttag prövar du ett annat uttag.
 - d. Om ingen av dessa åtgärder återställer strömmen kontaktar du HP Kundtjänst.
2. Kontrollera kablarna.
 - a. Kontrollera kabelanslutningen mellan produkten och datorn eller nätverksporten. Kontrollera att kabeln sitter fast ordentligt.
 - b. Kontrollera att kabeln i sig inte är defekt genom att använda en annan kabel om det är möjligt.
 - c. Kontrollera nätverksanslutningen. Mer information finns i [Lösna nätverksproblem på sidan 184](#).
3. Se efter om några meddelanden visas i teckenfönstret på kontrollpanelen. Om ett felmeddelande visas går du till avsnittet [Tolka meddelanden på kontrollpanelen på sidan 141](#).
4. Kontrollera att papperet du använder uppfyller specifikationerna.
5. Skriv ut en konfigurationssida. Mer information finns i [Skriv ut informationen och visa mig-sidor på sidan 104](#). Om produkten är ansluten till ett nätverk skrivs en HP Jetdirect-sida också ut.
 - a. Om sidorna inte skrivs ut kontrollerar du att åtminstone ett av facken innehåller papper.
 - b. Information om hur du gör om sidan fastnar i produkten finns i [Rensa trassel på sidan 157](#).
6. Om konfigurationssidan skrivs ut kontrollerar du följande:
 - a. Om sidan inte skrivs ut på rätt sätt ligger felet i produktens maskinvara. Kontakta HP:s kundtjänst.
 - b. Om sidan skrivs ut på rätt sätt fungerar produktens maskinvara. Problemet ligger i datorn som du använder, skrivardrivrutinen eller programmet.
7. Välj något av följande alternativ:

Windows: Klicka på **Start**, på **Inställningar** och på **Skrivare** eller **Skrivare och fax**. Dubbelklicka på produktens namn.

eller

Mac OS X: Öppna **Utskriftskontroll** (eller **Program för skrivarinställningar**) och dubbelklicka på raden för produkten.

8. Kontrollera att du har installerat skrivardrivrutinen för den här produkten. Kontrollera programmet så att du är säker på att du använder en skrivardrivrutin för den här produkten.
9. Skriv ut ett kort dokument från ett annat program som har fungerat förut. Om den här åtgärden hjälper ligger problemet i det program som du använder. Om den här åtgärden inte fungerar (dokumentet skrivs inte ut) utför du följande steg:
 - a. Försök skriva ut från en annan dator som har produktprogrammet installerat.
 - b. Om du har anslutit produkten till nätverket ansluter du produkten direkt till en dator med en USB-kabel. Omdirigera produkten till rätt port eller installera programvaran igen och välj den nya typen av anslutning.

Faktorer som påverkar produktens prestanda

Det finns flera faktorer som påverkar hur lång tid det tar att skriva ut ett dokument.

- Maximal produkthastighet, mätt i sidor per minut (spm)
- Användningen av specialpapper (till exempel OH-film, tungt papper och papper i egen storlek)
- Produktens bearbetnings- och hämtningstid
- Bildernas komplexitet och storlek
- Datorns hastighet
- USB-anslutningen
- Skrivarens I/O-konfiguration
- Mängden minne som är installerat i produkten
- Nätverksoperativsystemet och konfigurationen av systemet (om nätverk används)
- Den skrivardrivrutin som du använder.

 **OBS!** Även om mer minne kan förbättra produktens sätt att hantera komplex grafik och förbättra hämtningstiderna, förbättras inte högsta produkthastighet.

Återställ fabriksinställningar

1. Tryck på knappen **Meny** .
2. Öppna respektive meny nedan. Tryck på nedåtpilen ▼ för att markera den och tryck på **OK** för att välja den.
 - a. **KONFIGURERA ENHET**
 - b. **ÅTERSTÄLL**
 - c. **ÅTERSTÄLL FABRIKSINSTÄLLNINGARNA**

Mer information finns i [Återställning, meny på sidan 35](#).

Tolka meddelanden på kontrollpanelen

Meddelandetyper på kontrollpanelen

Fyra typer av meddelanden på kontrollpanelen kan visa status eller problem med produkten.

Meddelandetyper	Beskrivning
Statusmeddelanden	Statusmeddelanden visar produktens aktuella status. De informerar dig om normala funktioner och kräver inga åtgärder. Dessa meddelanden ändras allt eftersom produktstatusen förändras. När produkten är redo, inte upptagen och inte har några väntande varningsmeddelanden visas statusmeddelandet Klar på produkten.
Varningsmeddelanden	Varningsmeddelanden informerar dig om data- och skrivarfel. Dessa meddelanden brukar alternera med Klar meddelandet eller andra statusmeddelanden och blir kvar tills du trycker på OK . En del varningsmeddelanden kan tas bort. Om du ställer in inställningen BORTTAGBARA VARNINGAR på alternativet JOB i menyn KONFIGURERA ENHET raderas dessa meddelanden vid nästa utskrift.
Felmeddelanden	Felmeddelanden informerar om något som du måste göra, t.ex. lägga i papper eller åtgärda trassel. För vissa felmeddelanden är automatisk fortsättning möjligt. Om inställningen AUTOM. FORTS aktiveras i menyn KONFIGURERA ENHET fortsätter produkten normal drift efter att ett sådant felmeddelande visats i 10 sekunder. OBS! Om du trycker på någon knapp under denna 10-sekunders period, förbigås funktionen för automatisk fortsättning och knappfunktionen ges företräde. Om du till exempel trycker på stoppknappen  avstannar utskriften och du får möjlighet att avbryta utskriften.
Meddelanden om allvarliga fel	Allvarliga felmeddelanden informerar dig om att det är fel på produkten. Du kan ta bort vissa av dessa meddelanden genom att stänga av produkten och sedan slå på den igen. Meddelandena påverkas inte av inställningen AUTOM. FORTS . Om felet inte försvinner krävs service.

Meddelanden på kontrollpanelen

Tabell 10-1 Meddelanden på kontrollpanelen

Meddelande på kontrollpanelen	Beskrivning	Rekommenderad åtgärd
10.XX.YY MINNESFEL PÅ FÖRBRUKNINGSMATERIAL	Ett fel har uppstått i en eller flera av förbrukningsvarorna på produkten.	<ol style="list-style-type: none">1. Stäng av produkten och slå sedan på den för att ta bort meddelandet.
Om du vill ha hjälp, tryck på ?	10.00.0Y = minne är defekt 10.10.0Y = minne saknas	<ol style="list-style-type: none">2. Om detta meddelande kvarstår ska du kontakta en HP-auktoriserad service- eller supportrepresentant.
11.XX INTERNT KLOCKFEL Fortsätt genom att trycka på OK	Ett fel har uppstått i produktens realtidsklocka.	Utskriften kan fortsätta, men ett meddelande visas varje gång du sätter på produkten. Åtgärda felet genom att kontakta en HP-auktoriserad service- eller supportrepresentant.
13.JJ.NT PAPPERSTR. ÖPPNA INM. FACK växlar med Öppna alla fack	Papperstrassel har uppstått i fack 1.	<ol style="list-style-type: none">1. Öppna varje fack och sök efter papperstrassel.2. Öppna den övre luckan.3. Ta bort tonerkassetten och eventuellt papper.4. Sätt tillbaka tonerkassetten och stäng den övre luckan.5. Stäng alla fack.

Tabell 10-1 Meddelanden på kontrollpanelen (fortsättning)

Meddelande på kontrollpanelen	Beskrivning	Rekommenderad åtgärd
13.JJ.NT TRASSEL I <PLATS> 13.JJ.NT TRASSEL INUTI <PLATS>	Ett trassel har uppstått vid den angivna platsen.	Ta bort papperet som fastnat. Om meddelandet kvarstår efter att trasset har åtgärdats kan en sensor vara trasig. Kontakta en auktoriserad HP-service- eller supportleverantör.
21 SIDAN FÖR KOMPLICERAD Om du vill ha hjälp, tryck på ? växlar med 21 SIDAN FÖR KOMPLICERAD Fortsätt utskriften genom att trycka på OK	Data i utskriften är för komplex.	<ol style="list-style-type: none"> 1. Tryck på OK om du vill skriva ut överförda data (vissa data kan ha förlorats). 2. Om det här meddelandet visas ofta bör du förenkla utskriften eller installera ytterligare minne.
22 EIO X-BUFFERT ÖVERFULL Fortsätt genom att trycka på OK	För mycket data skickades till EIO-kortet på angiven plats X. Det är möjligt att ett felaktigt kommunikationsprotokoll används. Obs! EIO 0 är avsedd för den inbäddade skrivarservern HP Jetdirect.	<ol style="list-style-type: none"> 1. Ta bort meddelandet genom att trycka på knappen OK. (Utskriften genomförs inte.) 2. Kontrollera värdkonfigurationen. Om detta meddelande kvarstår ska du kontakta en HP-auktoriserad service- eller supportrepresentant.
22 INBYGGD I/O-BUFFERT FULL Fortsätt genom att trycka på OK	För mycket data skickades till produktens inbyggda HP Jetdirect.	Tryck på OK om du vill fortsätta skriva ut. (Vissa data kan ha förlorats.)
22 USB I/O-BUFFERT ÖVERFULL Fortsätt genom att trycka på OK	För mycket data skickades till USB-porten.	Ta bort felmeddelandet genom att trycka på knappen OK . (Utskriften genomförs inte.)
40 EIO X DÅLIG ÖVERFÖRING Fortsätt genom att trycka på OK	Anslutningen har brutits mellan produkten och EIO-kortet på den angivna platsen [X]. Obs! EIO 0 är avsedd för den inbäddade skrivarservern HP Jetdirect.	Ta bort felmeddelandet och fortsätt skriva ut genom att trycka på knappen OK .
40 INBYGGD I/O DÅLIG ÖVERFÖRING Fortsätt genom att trycka på OK	Anslutningen har brutits mellan produkten och HP Jetdirect-skrivarservern.	Ta bort felmeddelandet och fortsätt skriva ut genom att trycka på knappen OK .
41.3 OVÄNTAD PAPPERSSTORLEK I FACK <X> Om du vill ha hjälp, tryck på ? växlar med LADDA FACK <X> [TYP] [STORLEK] Om du vill använda ett annat fack trycker du på OK	Du har konfigurerat facket för en annan pappersstorlek än vad som krävs för utskriften.	<ol style="list-style-type: none"> 1. Fyll på facket med rätt pappersstorlek. 2. Se till att pappersstorleken som är angiven i programmet, skrivardrivrutinen och på kontrollpanelen är densamma. 3. Tryck på OK och bläddra till alternativet FACK <X> STORLEK = <Storlek>. Omkonfigurera storleken i ett fack så att den matchar storleken som krävs för utskriften. 4. Om felet inte försvinner stänger du av produkten och slår sedan på den igen. 5. Om detta meddelande kvarstår ska du kontakta en HP-auktoriserad service- eller supportrepresentant.

Tabell 10-1 Meddelanden på kontrollpanelen (fortsättning)

Meddelande på kontrollpanelen	Beskrivning	Rekommenderad åtgärd
<p>41.3 OVÄNTAD STORLEK I FACK 1</p> <p>MANUELL MATNING <TYP> <STORLEK></p>	<p>Du har konfigurerat fack 1 för en annan pappersstorlek än vad som krävs för utskriften.</p>	<p>Fyll på facket med rätt pappersstorlek.</p> <p>Om ett annat fack innehåller rätt storlek uppmanas du att trycka på OK för att använda det andra facket.</p>
<p>41.X FEL</p> <p>Om du vill ha hjälp, tryck på ?</p> <p>växlar med</p> <p>41.X FEL</p> <p>Fortsätt genom att trycka på OK</p>	<p>Ett tillfälligt utskriftsfel har uppstått.</p>	<ol style="list-style-type: none"> 1. Tryck på knappen OK. Sidan som innehåller felet skrivs automatiskt ut igen om du har aktiverat återhämtning efter trassel. 2. Stäng av produkten och slå på den igen. 3. Om detta meddelande kvarstår ska du kontakta en HP-auktoriserad service- eller supportrepresentant.
<p>49.XXXX FEL</p> <p>Fortsätt genom att stänga av/slå på</p>	<p>Ett allvarligt fel på den inbyggda programvaran har uppstått.</p> <p>Det här felet kan orsakas av flera externa orsaker som inte direkt har att göra med produktens maskinvara eller inbyggda program:</p> <ul style="list-style-type: none"> • Datorns operativsystem • Nätverksanslutningen • Skrivardrivrutinen • Mjukvaran • Dokumentfilen <p>Du kan försöka isolera problemet genom att identifiera de åtgärder du utförde innan felet uppstod.</p>	<ol style="list-style-type: none"> 1. Stäng av produkten och låt den vara avstängd i 20 minuter och sätt sedan på den igen. 2. Om du kan identifiera att orsaken till felet påverkas av en extern komponent kan du försöka lösa problemet genom att reparera den externa komponenten. 3. Om detta meddelande kvarstår ska du kontakta en HP-auktoriserad service- eller supportrepresentant.
<p>50.X FIXERINGSFEL</p> <p>Om du vill ha hjälp, tryck på ?</p>	<p>Det har uppstått ett fel på fixeringsenheten.</p>	<ol style="list-style-type: none"> 1. Stäng av produkten och slå på den igen. 2. Om detta meddelande kvarstår ska du kontakta en HP-auktoriserad service- eller supportrepresentant.
<p>51.XY FEL</p> <p>Om du vill ha hjälp, tryck på ?</p> <p>växlar med</p> <p>51.XY FEL</p> <p>Fortsätt genom att stänga av/slå på</p>	<p>Ett tillfälligt utskriftsfel har uppstått.</p>	<ol style="list-style-type: none"> 1. Stäng av produkten och slå på den igen. 2. Om detta meddelande kvarstår ska du kontakta en HP-auktoriserad service- eller supportrepresentant.
<p>52.XY FEL</p> <p>Om du vill ha hjälp, tryck på ?</p> <p>växlar med</p> <p>52.XY FEL</p> <p>Fortsätt genom att stänga av/slå på</p>	<p>Ett tillfälligt utskriftsfel har uppstått.</p>	<ol style="list-style-type: none"> 1. Stäng av produkten och slå på den igen. 2. Om detta meddelande kvarstår ska du kontakta en HP-auktoriserad service- eller supportrepresentant.

Tabell 10-1 Meddelanden på kontrollpanelen (fortsättning)

Meddelande på kontrollpanelen	Beskrivning	Rekommenderad åtgärd
53.X0.01 FEL DIMM KAN INTE ANVÄNDAS	Produkten har inte funktion för DIMM-modulen.	Byt ut DIMM-modulen mot en som produkten har funktion för. En lista över kompatibla DIMM-moduler finns under Artikelnummer på sidan 195 . Anvisningar om hur du byter ut DIMM-moduler finns under Installera minne på sidan 121 .
55.XX.YY DC-KONTROLLERFEL Om du vill ha hjälp, tryck på ? växlar med 55.XX.YY DC-KONTROLLERFEL Fortsätt genom att stänga av/slå på	Ett tillfälligt utskriftsfel har uppstått.	<ol style="list-style-type: none"> 1. Stäng av produkten och slå på den igen. 2. Om detta meddelande kvarstår ska du kontakta en HP-auktoriserad service- eller supportrepresentant.
56.X FEL Om du vill ha hjälp, tryck på ? växlar med 56.X FEL Fortsätt genom att stänga av/slå på	Ett tillfälligt skrivarfel har uppstått till följd av en felaktig begäran om inmatning eller utmatning.	<ol style="list-style-type: none"> 1. Stäng av produkten och slå på den igen. 2. Om detta meddelande kvarstår ska du kontakta en HP-auktoriserad service- eller supportrepresentant.
57.XX FEL Om du vill ha hjälp, tryck på ? växlar med 57.XX FEL Fortsätt genom att stänga av/slå på	Ett tillfälligt utskriftsfel har uppstått i en av fläktarna på produkten.	<ol style="list-style-type: none"> 1. Stäng av produkten och slå på den igen. 2. Om detta meddelande kvarstår ska du kontakta en HP-auktoriserad service- eller supportrepresentant.
59.XY FEL Om du vill ha hjälp, tryck på ? växlar med 59.XY FEL Fortsätt genom att stänga av/slå på	Ett tillfälligt utskriftsfel har uppstått.	<ol style="list-style-type: none"> 1. Stäng av produkten och slå på den igen. 2. Om detta meddelande kvarstår ska du kontakta en HP-auktoriserad service- eller supportrepresentant.
60.XX FEL Om du vill ha hjälp, tryck på ? växlar med 60.XX FEL Fortsätt genom att stänga av/slå på	Ett CPU-fel upptäcktes på produkten eller så är det problem med luftsensorn eller strömförsörjningen.	Så här löser du problem med strömförsörjningen <ol style="list-style-type: none"> 1. Ta bort produkten från eventuella UPS-tillbehör eller andra extra strömtillbehör.

Tabell 10-1 Meddelanden på kontrollpanelen (fortsättning)

Meddelande på kontrollpanelen	Beskrivning	Rekommenderad åtgärd
		<p>Anslut produkten till ett vägguttag och se om detta löser problemet.</p> <p>2. Om produkten redan är ansluten till ett vägguttag kan du försöka med en annan strömkälla i byggnaden som är oberoende av den som du använder nu.</p> <p>Kontrollera att nätspänningen och -strömmen uppfyller produktens elspecifikationer.</p> <p>Om detta meddelande kvarstår ska du kontakta en HP-auktoriserad service- eller supportrepresentant.</p>
<p>68.X LAGRINGSFEL ÄNDRADE INSTÄLLNINGAR</p> <p>Om du vill ha hjälp, tryck på ?</p> <p>växlar med</p> <p>68.X LAGRINGSFEL ÄNDRADE INSTÄLLNINGAR</p> <p>Fortsätt genom att trycka på OK</p>	<p>Ett fel har uppstått i produktens permanenta lagring och en eller flera produktinställningar har återställts till fabriksinställningarna.</p>	<p>Tryck på OK om du vill fortsätta skriva ut.</p> <p>Skriv ut en konfigurationssida och kontrollera produktinställningarna om du vill ta reda på vilka värden som har ändrats.</p> <p>Om felet inte försvinner stänger du av produkten och slår sedan på den igen. Om detta meddelande kvarstår ska du kontakta en HP-auktoriserad service- eller supportrepresentant.</p>
<p>68.X PERMANENT LAGRING FULL</p> <p>Om du vill ha hjälp, tryck på ?</p> <p>växlar med</p> <p>68.X PERMANENT LAGRING FULL</p> <p>Fortsätt genom att trycka på OK</p>	<p>Det permanenta lagringsutrymmet är fullt. Vissa inställningar kan ha återställts till fabriksinställningarna.</p>	<p>1. Om felet inte försvinner stänger du av produkten och slår sedan på den igen.</p> <p>2. Skriv ut en konfigurationssida och kontrollera produktinställningarna om du vill ta reda på vilka värden som har ändrats.</p> <p>3. Du kan rensa permanent lagring genom att stänga av produkten och därefter hålla knappen Meny nedtryckt medan du sätter på produkten.</p> <p>4. Om detta meddelande kvarstår ska du kontakta en HP-auktoriserad service- eller supportrepresentant.</p>
<p>68.X PERMANENT SKRIVFEL VID LAGRING</p> <p>Fortsätt genom att trycka på OK</p>	<p>Lagringsenheten skriver inte. Utskriften kan fortsätta, men oväntat beteende kan inträffa eftersom ett fel har uppstått i den permanenta lagringen.</p>	<p>Fortsätt genom att trycka på knappen OK.</p> <p>Om felet inte försvinner stänger du av produkten och slår sedan på den igen. Om detta meddelande kvarstår ska du kontakta en HP-auktoriserad service- eller supportrepresentant.</p>

Tabell 10-1 Meddelanden på kontrollpanelen (fortsättning)

Meddelande på kontrollpanelen	Beskrivning	Rekommenderad åtgärd
79.XXXX FEL Fortsätt genom att stänga av/slå på	Ett allvarligt fel på maskinvaran har upptäckts.	<ol style="list-style-type: none"> 1. Tryck på stoppknappen  för att ta bort utskriften från produktminnet. Stäng av produkten och slå på den igen. 2. Försök att skriva ut från ett annat program. Om detta går bra går du tillbaka till det första programmet och skriver ut en annan fil. Om meddelandet endast visas i samband med ett visst program eller en viss utskrift kontaktar du mjukvarutillverkaren för att få hjälp. <p>Om meddelandet kvarstår trots andra program och utskrifter kan du försöka med följande:</p> <ol style="list-style-type: none"> 1. Stäng av produkten. 2. Koppla ur alla kablar som ansluter produkten till nätverket eller datorn. 3. Ta bort alla minnes-DIMM-enheter eller DIMM-enheter från andra tillverkare från produkten. Installera sedan om minneskortet (DIMM). 4. Ta bort EIO-enheten från produkten. 5. Slå på produkten. <p>Om felet inte finns kvar gör du så här:</p> <ol style="list-style-type: none"> 1. Installera DIMM- och EIO-enheten, en åt gången. Se till att stänga av och sätta på produkten varje gång du har installerat en enhet. 2. Byt ut den DIMM- eller EIO-enhet som orsakade felet. 3. Återanslut alla kablar som ansluter produkten till nätverket eller datorn.
8X.YYYY EIO-FEL	EIO-tillbehöret i plats X har drabbats av ett allvarligt fel.	<ol style="list-style-type: none"> 1. Stäng av produkten och slå på den igen. 2. Stäng av produkten, sätt tillbaka EIO-tillbehöret på plats [X] och starta sedan produkten. 3. Stäng av produkten, ta bort EIO-tillbehöret från plats [X], installera det på en annan EIO-plats och slå sedan på produkten. 4. Sätt tillbaka EIO-tillbehöret i plats X.
8X.YYYY INBÄDDAD JETDIRECT-FEL	Den inbäddade skrivarservern HP Jetdirect har drabbats av ett allvarligt fel.	<ol style="list-style-type: none"> 1. Stäng av produkten och slå på den igen. 2. Om detta meddelande kvarstår ska du kontakta en HP-auktoriserad service- eller supportrepresentant.

Tabell 10-1 Meddelanden på kontrollpanelen (fortsättning)

Meddelande på kontrollpanelen	Beskrivning	Rekommenderad åtgärd
<p>ANVÄND FACK <X> [TYP] [STORLEK]</p> <p>Om du vill ändra trycker du på ▲/▼..</p> <p>Använd genom att trycka på OK</p>	<p>Produkten kunde inte hitta önskad papperstyp och pappersstorlek. I meddelandet visas tillgängliga materialtyper och storlekar samt i vilket fack de finns.</p>	<p>Tryck på OK om du accepterar värdena i meddelandet eller tryck på uppåtpil eller nedåtpil ▲/▼ för att bläddra igenom alternativen.</p>
<p>ANVÄNT FÖRBRUKNINGSMATERIAL ANVÄNDS</p> <p>Economode av</p>	<p>Tonerkassetten har använts tidigare.</p>	<p>Om du tror att du har köpt äkta HP-förbrukningsmaterial går du till www.hp.com/go/anticounterfeit.</p>
<p>ANVÄNT FÖRBRUKNINGSMATERIAL INSTALLERAT</p>	<p>Tonerkassetten har använts tidigare.</p>	<p>Tryck på OK om du vill använda denna kassett eller installera en ny kassett.</p> <p>Om du tror att du har köpt äkta HP-förbrukningsmaterial går du till www.hp.com/go/anticounterfeit.</p>
<p>Avbryter...</p>	<p>Utskriften avbryts. Meddelandet visas under tiden produkten rengör pappersbanan och raderar alla återstående indata.</p>	<p>Inga åtgärder behövs.</p>
<p>Bearbetar uppgradering av <komponent> <XXX> %</p> <p>Stäng inte av</p>	<p>Den inbyggda programvaran håller på att uppgraderas i flera steg.</p>	<p>Inga åtgärder behövs.</p>
<p>Begäran accepterad: Vänta</p>	<p>Begäran om utskrift av intern sida väntar på utskrift.</p>	<p>Vänta tills den aktuella utskriften är klar.</p>
<p>DATA MOTTAGET</p> <p>Om du vill skriva ut sista sidan trycker du på OK</p> <p>växlar med</p> <p><aktuellt statusmeddelande></p>	<p>Produkten väntar på utskriftskommandot.</p>	<p>Fortsätt genom att trycka på knappen OK.</p>
<p>DATUM/TID = ÅÅÅÅ/MMMM/DD TT:MM</p> <p>Om du vill ändra trycker du på OK</p> <p>Hoppa över genom att trycka på ☒</p>	<p>Aktuellt datum och klockslag.</p>	<p>Ange datum och tid eller tryck på stoppknappen ☒ för att hoppa över det.</p>
<p>DUBBELSIDIG UTSKRIFT MISSLYCKADES</p> <p>Fortsätt genom att trycka på OK</p> <p>växlar med</p> <p>DUBBELSIDIG UTSKRIFT MISSLYCKADES</p> <p>Om du vill ha hjälp, tryck på ?</p>	<p>Ett tidsfel har inträffat under en dubbelsidig utskrift.</p>	<p>Tryck på knappen OK om du vill fortsätta skriva ut. Om felet inträffar igen avbryter du utskriften och skriver ut dokumentet som en enkelsidig utskrift.</p>
<p>EIO-DISK <X> FUNGERAR INTE</p> <p>Om du vill ha hjälp, tryck på ?</p>	<p>EIO-disken i plats X fungerar inte som den ska.</p>	<ol style="list-style-type: none"> 1. Stäng av produkten. 2. Kontrollera att EIO-disken är korrekt isatt och sitter fast ordentligt. 3. Om kontrollpanelsmeddelandet fortsätter att visas byter du ut disken.

Tabell 10-1 Meddelanden på kontrollpanelen (fortsättning)

Meddelande på kontrollpanelen	Beskrivning	Rekommenderad åtgärd
EIO-DISK <X> VARVAS UPP växlar med <Aktuellt statusmeddelande>	Disktillbehöret i EIO-plats X initieras.	Inga åtgärder behövs.
EIO-ENHET FUNGERAR EJ Rensa, tryck på OK	Ett fel har uppstått på den angivna enheten.	Fortsätt genom att trycka på knappen OK .
EIO-FILSYSTEMET ÄR FULLT Rensa, tryck på OK	Det angivna filsystemet är fullt och du kan inte skriva till det.	Fortsätt genom att trycka på knappen OK .
EIO-FILÅTGÄRD MISSLYCKADES Rensa, tryck på OK	Ett kommando utförde en ogiltig åtgärd.	Fortsätt genom att trycka på knappen OK .
EIO ÄR SKRIVSKYDDAD Rensa, tryck på OK	Du kan inte skriva till filsystemet.	Fortsätt genom att trycka på knappen OK .
FACK <X> [TYP] [STORLEK] Ändra storlek och typ med OK växlar med FACK <X> [TYP] [STORLEK] Om du vill acceptera inställningarna trycker du på ↵.	Det här meddelandet anger aktuell konfiguration för pappersfackets typ och storlek och ger dig möjlighet att ändra konfigurationen.	Om du vill ändra pappersstorlek eller typ trycker du på OK när meddelandet visas. Om du vill ta bort meddelandet trycker du på bakåtpilen ↵ när meddelandet visas. <ul style="list-style-type: none"> • Välj inställningarna ALLA STORLEKAR och VALFRI TYP om facket används ofta för olika storlekar eller typer. • Ange storlek och typ till en särskild inställning om du bara skriver ut med en papperstyp.
FACK <X> ÖPPET Om du vill ha hjälp, tryck på ? växlar med <Aktuellt statusmeddelande>	Facket kan inte mata papper till produkten eftersom fack [X] är öppet och måste stängas innan utskriften kan fortsätta.	Kontrollera facken och stäng dem som är öppna.
FEL: BRED MITT SKICKA RFU-UPPGRADERING PÅ USB DEV-PORT Felaktig kod	Ett fel uppstod under en uppgradering av den inbyggda programvaran. Du angav fel PIN-kod.	Kontakta en auktoriserad HP-service- eller supportleverantör. Ange PIN-koden igen.
Felaktig signatur Uppgraderingen avbruten	Koden för uppgradering av den inbyggda programvaran matchar inte produktsignaturen.	Hämta korrekt uppgraderingsfil för den här produktens inbyggda programvara. Försök därefter att installera om uppgraderingen.
FELAKTIG STORLEK I FACK X Om du vill ha hjälp, tryck på ? växlar med <Aktuellt statusmeddelande>	Angivet fack innehåller papper av en annan storlek än den som konfigurerats för facket.	Fyll på med papper i den storlek som konfigurerats för facket. Se till att ledarna är i rätt position i det angivna facket. Utskrift kan fortsätta från andra fack.
FEL I RAMDISKENHET Rensa, tryck på OK	Ett fel har uppstått på den angivna enheten.	Fortsätt genom att trycka på knappen OK .

Tabell 10-1 Meddelanden på kontrollpanelen (fortsättning)

Meddelande på kontrollpanelen	Beskrivning	Rekommenderad åtgärd
FEL I ROM-DISKENHETEN Rensa, tryck på OK	Ett fel har uppstått på den angivna enheten.	Fortsätt genom att trycka på knappen OK .
FEL I USB-LAGRINGSENHET Rensa, tryck på OK	Ett fel har uppstått på den angivna enheten.	Fortsätt genom att trycka på knappen OK .
FYLL PÅ FACK 1 [TYP] [STORLEK] Fortsätt genom att trycka på OK växlar med FYLL PÅ FACK 1 [TYP] [STORLEK] Om du vill ha hjälp, tryck på ?	Fack 1 är tomt.	Fyll på fack 1 med begärt papper. Om det redan finns papper i fack 1 trycker du på hjälpknappen ? och sedan på OK för att skriva ut. Om du vill använda ett annat fack tar du bort papperet från fack 1 och trycker sedan på OK .
FYLL PÅ FACK 1 [TYP] [STORLEK] Om du vill använda ett annat fack trycker du på OK växlar med FYLL PÅ FACK 1 [TYP] [STORLEK] Om du vill ha hjälp, tryck på ?	Fack 1 är tomt men andra fack är tillgängliga.	Tryck på OK om du vill använda ett annat fack. Om du vill använda fack 1 fyller du det med begärt papper. Om det redan finns papper i fack 1 trycker du på hjälpknappen ? och sedan på OK för att skriva ut. Om du vill använda ett annat fack tar du bort papperet från fack 1 och trycker sedan på OK .
FÖRBRUKNINGSMATERIALET KAN INTE ANVÄNDAS	Tonerkassetten är avsedd för en annan HP-produkt.	Byt ut tonerkassetten om utskriftskvaliteten inte längre är acceptabel. Se Byta tonerkassetten på sidan 117 . En lista över kompatibla tonerkassetter finns under Artikelnummer på sidan 195 .
Förbrukningsmaterial som inte kommer från HP är installerat	Du har installerat en tonerkassett som inte tillverkats av HP.	Om du tror att du har köpt äkta HP-förbrukningsmaterial går du till www.hp.com/go/anticounterfeit .
För många fack installerade Stäng av strömmen och avinstallera ett fack	Du har installerat fler extrafack än vad produkten stöder. Du kan använda upp till två extra 500-arks fack i den här skrivaren.	Ta bort ett av extrafacken.
För många USB-hubbar Ta bort senaste USB-hubb	Produkten har upptäckt att en USB-hubb är ansluten till en annan USB-hubb.	Ta bort den extra USB-hubben. Produkten har ingen funktion för USB-hubbar som är anslutna till andra USB-hubbar.
För många USB-tillbehör Om du vill ha hjälp, tryck på ?	Det finns ingen funktion för så här många USB-lagringsenheter.	Ta bort extra USB-lagringsenheter tills det här meddelandet försvinner. Ta därefter bort och sätt tillbaka den nya USB-lagringsenheten.
GODKÄNN FELAKTIG SIGNATUR? Ja, tryck på OK. växlar med GODKÄNN FELAKTIG SIGNATUR? Nej, tryck på ⊗ .	En fjärrstyrd uppgradering av produktens inbyggda programvara utförs, förstagångskoden matchar inte signaturen och menyn SIGNATURKONTROLL är inställt på alternativet FRÅGA OM FELAKTIG .	Hämta korrekt uppgraderingsfil för den här produktens inbyggda programvara. Försök därefter att installera om uppgraderingen.

Tabell 10-1 Meddelanden på kontrollpanelen (fortsättning)

Meddelande på kontrollpanelen	Beskrivning	Rekommenderad åtgärd
Händelseloggen tom	Du försöker att visa en tom händelselogg genom att välja alternativet VISA HÄNDELSELOGG på kontrollpanelen.	Inga åtgärder behövs.
Ingen utskrift att avbryta	Du har tryckt på stoppknappen  men det finns ingen utskrift eller några buffrade data som kan avbrytas. Meddelandet visas i ca 2 sekunder innan produkten återgår till Redo-läget.	Inga åtgärder behövs.
Initialiserar	Enskilda åtgärder håller på att initieras.	Inga åtgärder behövs.
INKOMPATIBEL SVART KASSETT	Tonerkassetten är avsedd för en annan produkt.	Ersätt tonerkassetten med en som är avsedd för denna produkt. Se Byta tonerkassetten på sidan 117 . Mer information om tonerkassetter som kan användas i denna produkt finns under Artikelnummer på sidan 195 .
INSTALLERA SVART TONERKASSETT Om du vill ha hjälp, tryck på ?	Tonerkassetten saknas.	<ol style="list-style-type: none"> Öppna den övre luckan. Sätt i kassetten. Stäng den övre luckan.
INSTALLERAT FÖRBRUKNINGSMATERIAL KAN INTE ANVÄNDAS	Tonerkassetten är avsedd för en annan HP-produkt.	Byt ut tonerkassetten om utskriftskvaliteten inte längre är acceptabel. Se Byta tonerkassetten på sidan 117 . En lista över kompatibla tonerkassetter finns under Artikelnummer på sidan 195 .
KAN INTE LAGRA JOBB växlar med <Aktuellt statusmeddelande>	Den namngivna utskriften kan inte lagras p.g.a. problem med minne, disk eller konfiguration.	Rätta till felet och försök lagra utskriften igen.
KAN INTE SKRIVA UT DUBBELSIDIGT STÄNG BAKRE LUCKA Om du vill ha hjälp, tryck på ?	Den bakre luckan måste vara stängd, annars fungerar inte dubbelsidig utskrift.	Stäng den bakre luckan.
KOD-CRC-FEL SKICKA RFU-UPPGRADERING PÅ USB DEV-PORT	Ett fel uppstod under en uppgradering av den inbyggda programvaran.	Kontakta en auktoriserad HP-service- eller supportleverantör.
Kontrollera pappersbanan	Produkten letar efter eventuellt papperstrassel eller papper som inte har tagits bort från produkten.	Inga åtgärder behövs.
Kontrollera skrivaren	Produkten letar efter eventuellt papperstrassel eller papper som inte har tagits bort från produkten.	Inga åtgärder behövs.
Kunde inte lägga till fler filer att skriva ut Vänta tills utskriften är klar	Det finns maximalt antal utskrifter i utskriftskön.	Vänta tills en utskrift är klar innan du lägger till en annan utskrift i utskriftskön.

Tabell 10-1 Meddelanden på kontrollpanelen (fortsättning)

Meddelande på kontrollpanelen	Beskrivning	Rekommenderad åtgärd
<p>KUNDE INTE LÄSA HELA KATALOGEN</p> <p>Fortsätt genom att trycka på OK</p>	Listan över filer i USB-enheten är längre än vad som kan visa på skrivaren.	<ol style="list-style-type: none"> Om du vill skriva ut en fil från delvisa listan trycker du på OK och väljer därefter en fil i listan. Du kan förhindra detta problem genom att ta bort filer från USB-enheten.
<p>LADDA FACK <X> [TYP] [STORLEK]</p> <p>Om du vill använda ett annat fack trycker du på OK</p> <p>växlar med</p> <p>LADDA FACK <X> [TYP] [STORLEK]</p> <p>Om du vill ha hjälp, tryck på ?</p>	En utskrift har skickats där en särskild typ och storlek krävs som inte finns tillgänglig i angivet fack.	Tryck på OK om du vill använda en typ och storlek som finns i ett annat fack.
<p>LADDA FACK <X> [TYP] [STORLEK]</p> <p>Om du vill ha hjälp, tryck på ?</p>	Det angivna facket har konfigurerats för papper av en viss typ och storlek, men facket är tomt. Alla andra fack är också tomma.	Fyll på den begärda papperstypen i facket.
<p>LÄSER <KATALOG> XXXX filer hittades XXXX stöds</p>	Produkten läser filerna i USB-mappen.	Ingen åtgärd behöver vidtas.
<p>MANUELL MATNING <TYP> <STORLEK></p>	Produkten väntar på att du ska fylla på papper i fack 1.	<p>Om det redan finns papper i fack 1 trycker du på hjälpknappen ? och sedan på OK för att skriva ut.</p> <p>Om du vill använda ett annat fack tar du bort papperet från fack 1 och trycker sedan på OK.</p>
<p>MANUELL MATNING <TYP> <STORLEK></p> <p>Fortsätt genom att trycka på OK</p> <p>växlar med</p> <p>MANUELL MATNING <TYP> <STORLEK></p> <p>Om du vill ha hjälp, tryck på ?</p>	Produkten väntar på att du ska fylla på papper i fack 1.	Fyll på begärt papper i fack 1 och tryck på OK .
<p>MANUELL MATNING <TYP> <STORLEK></p> <p>Om du vill använda ett annat fack trycker du på OK</p> <p>växlar med</p> <p>MANUELL MATNING <TYP> <STORLEK></p> <p>Om du vill ha hjälp, tryck på ?</p>	Produkten väntar på att du ska fylla på papper i fack 1.	Tryck på OK om du vill använda en typ och storlek som finns i ett annat fack.
<p>MATA IN PAPPER FRÅN UTMATNINGSBUNTEN MANUELLT</p> <p>Tryck sedan på OK för att skriva baksidor</p>	Första sidan av en manuell dubbelsidig utskrift har skrivits ut och produkten väntar på att du ska skjuta in buntens så att baksidan kan skrivas ut.	<ol style="list-style-type: none"> Lägg buntens i fack 1 med samma orientering och utskriftssidan nedåt. Om du vill fortsätta skriva ut trycker du på OK.
<p>MINNESTESTFEL, BYT DIMM <X></p>	Det har inträffat ett fel med fixeringsenheten i produkten.	<p>Byt ut DIMM-modulen. Mer information finns i Installera minne på sidan 121.</p> <p>En lista över DIMM-moduler som fungerar i den här produkten finns under Artikelnummer på sidan 195.</p>

Tabell 10-1 Meddelanden på kontrollpanelen (fortsättning)

Meddelande på kontrollpanelen	Beskrivning	Rekommenderad åtgärd
MINNESVARNING FÖR FÖRBRUKNINGSMATERIAL Economode av	Det går inte att läsa minnet i tonerkassetten.	Om du tror att du har köpt äkta HP-förbrukningsmaterial går du till www.hp.com/go/anticounterfeit .
OTILLRÄCKLIGT MINNE FÖR ATT LADDA TECKENSNIITT/DATA Om du vill ha hjälp, tryck på ? växlar med <ENHET> Fortsätt genom att trycka på OK	Produkten tog emot mer data än vad som ryms i det tillgängliga minnet. Du kanske har försökt föra över för många makron, laddningsbara teckensnitt eller komplicerad grafik.	Tryck på OK om du vill skriva ut överförda data (vissa data kan ha förlorats). Förenkla utskriften eller installera mer minne.
Papper har fastnat runt fixeringsenheten Om du vill ha hjälp, tryck på ?	Papper har fastnat runt fixeringsenheten och produkten har blockerats.	Kontakta en auktoriserad HP-service- eller supportleverantör.
Raderar...	En lagrad utskrift tas bort.	Inga åtgärder behövs.
RAMDISK-FILSYSTEMET ÄR FULLT Rensa, tryck på OK	Det angivna filsystemet är fullt och du kan inte skriva till det.	Fortsätt genom att trycka på knappen OK .
RAMDISK-ÅTGÄRDEN MISSLYCKADES Rensa, tryck på OK	Ett kommando utförde en ogiltig åtgärd.	Fortsätt genom att trycka på knappen OK .
RAMDISK ÄR SKRIVSKYDDAD Rensa, tryck på OK	Det går inte att skriva till enheten.	Fortsätt genom att trycka på knappen OK .
RENGÖR...	Automatisk rengöring sker.	Ingen åtgärd behöver vidtas.
TA INTE TAG I PAPPERET RENGÖRINGSSIDA - FEL Öppna bakre lucka Rensa pappersbanan	Du bearbetar en rengöringssida med den bakre luckan stängd.	Öppna det bakre utmatningsfacket innan du börjar skapa eller bearbeta rengöringssidan.
RENSAR DISK <X>% SLUTFÖRT Stäng inte av växlar med RENSAR DISK <X>% SLUTFÖRT Om du vill ha hjälp, tryck på ?	En hårddisk håller på att rensas.	Inga åtgärder behövs.
RENSNING AV DISK <X>% SLUTFÖRT Stäng inte av växlar med RENSNING AV DISK <X>% SLUTFÖRT Om du vill ha hjälp, tryck på ?	Lagringsenheten håller på att rensas eller rengöras. Stäng inte av. Produktfunktioner är inte tillgängliga. Produkten stängs automatiskt av. När den är klar slås den på igen.	Inga åtgärder behövs.

Tabell 10-1 Meddelanden på kontrollpanelen (fortsättning)

Meddelande på kontrollpanelen	Beskrivning	Rekommenderad åtgärd
RFU-INMATNINGSFEL SKICKA RFU-UPPGRADERING PÅ USB DEV-PORT	Ett fel uppstod under en uppgradering av den inbyggda programvaran.	Kontakta en auktoriserad HP-service- eller supportleverantör.
ROMDISK-FILSYSTEMET ÄR FULLT Rensa, tryck på OK	Det angivna filsystemet är fullt och du kan inte skriva till det.	Fortsätt genom att trycka på knappen OK .
ROM-DISKÅTGÄRDEN MISSLYCKADES Rensa, tryck på OK	Ett kommando utförde en ogiltig åtgärd.	Fortsätt genom att trycka på knappen OK .
ROM-DISK ÄR SKRIVSKYDDAD Rensa, tryck på OK	Det går inte att skriva till enheten.	Fortsätt genom att trycka på knappen OK .
SVART TONERKASSETT MYCKET LÅG	Produkten indikerar när nivån på något förbrukningsmaterial är mycket låg. Faktisk livslängd på tonerkassett kan variera. Det kan vara bra att ha en tonerkassett i reserv som kan installeras när utskriftskvaliteten inte längre är acceptabel. Du behöver inte byta ut tonerkassetten just då såvida inte utskriftskvaliteten inte längre är acceptabel. HPs Premium Protection-garanti upphör att gälla för en HP-förbrukningsartikel som nått den lägsta gränsen.	Byt ut tonerkassetten om utskriftskvaliteten inte längre är acceptabel. Se Byta tonerkassetten på sidan 117 .
SÄTT IN ELLER STÄNG FACK <X> Om du vill ha hjälp, tryck på ?	Det angivna facket är öppet eller saknas.	Sätt in eller stäng det så att utskriften kan fortsätta.
Tillbehör för USB-lagring borttaget Tömmer alla ej associerade data	Du har tagit bort USB-enheten från produkten. Alla utskrifter från enheter som satts i utskriftskön har avbrutits.	Om du vill skriva ut återstående utskrifter sätter du tillbaka USB-enheten och väljer utskrifterna igen.
TILLVALSFACK FEL ISATT Tömmer händelselogg	Ett extrafack är inte korrekt anslutet.	Ta bort facket och sätt tillbaka det. Stäng sedan av produkten och slå på den igen.
USB-LAGRINGSÅTGÄRDEN MISSLYCKADES Rensa, tryck på OK	Händelseloggen rensas.	Inga åtgärder behövs.
USB-tillbehöret kan inte identifieras Om du vill ha hjälp, tryck på ? växlar med USB-tillbehöret kan inte identifieras Rensa, tryck på OK	Ett kommando utförde en ogiltig åtgärd.	Fortsätt genom att trycka på knappen OK .
USB-tillbehöret kan inte identifieras Om du vill ha hjälp, tryck på ? växlar med USB-tillbehöret kan inte identifieras Rensa, tryck på OK	Produkten har inte funktion för plug-and-play-drift för den typen av USB-enhet som sitter i USB-porten eller så stöds inte enheten.	Stäng av och sätt på produkten medan USB-enheten är ansluten. Om meddelandet dyker upp igen tar du bort USB-enheten.

Tabell 10-1 Meddelanden på kontrollpanelen (fortsättning)

Meddelande på kontrollpanelen	Beskrivning	Rekommenderad åtgärd
USB-TILLBEHÖR KRÄVER FÖR MYCKET STRÖM Koppla bort USB-tillbehöret. Stäng sedan av det och starta det igen växlar med	USB-enheten drar för mycket ström. Utskriften kan inte fortsätta.	Ta bort USB-enheten och starta om produkten. Använd en USB-enhet som drar mindre ström eller har egen strömförsörjning.
USB-TILLBEHÖR KRÄVER FÖR MYCKET STRÖM Om du vill ha hjälp, tryck på ?		
USB-utskrift ej tillgänglig Om du vill ha hjälp, tryck på ?	Administratören har avaktiverat utskrift från USB-enheter.	Skriv ut från en dator som är ansluten till produkten.
UTMATNINGSFACK FULLT Ta bort allt papper från facket.	Utmatningsfacket är fullt. Det går inte att fortsätta utskriften.	Töm facket så att aktuell utskrift kan slutföras.
UTMATNINGSFACK FULLT Ta bort allt papper från facket. växlar med	Utmatningsfacket är fullt, men det behövs inte för den aktuella utskriften.	Töm facket innan du skickar en utskrift till det.
<Aktuellt statusmeddelande>		
VALD TYP EJ TILLGÄNGLIG Fortsätt genom att trycka på OK	Produkten fick en begäran om ett språk (produktspråk) som inte finns. Utskriften avbröts.	Skriv ut med en skrivardrivrutin för ett annat skrivarspråk eller lägg till skrivarspråket på produkten (om det finns). Skriv ut en konfigurationssida om du vill visa en lista över tillgängliga typer.
Viloläge på	Produkten är i energisparläge.	Inga åtgärder behövs.
Vänta	Produkten kopplas från.	Inga åtgärder behövs.
VÄNTA växlar med	Produkten håller på att komma ur energisparläget. Utskriften fortsätter när detta är klart.	Inga åtgärder behövs.
<Aktuellt statusmeddelande>		
Vänta till skrivaren återinitialiserats	Det här meddelandet kan visas av flera olika orsaker: <ul style="list-style-type: none"> • Inställningarna för RAM-DISK ändrades innan produkten startades om. • Produkten startar om efter att externa enhetslägen har ändrats. • Du har stängt menyn DIAGNOSTIK. • En ny formatenhet har installerats med en gammal produkt eller en ny produkt har installerats med en gammal formatenhet. 	Inga åtgärder behövs.
Återställer...	De angivna inställningarna återställs.	Inga åtgärder behövs.
Återställer fabriksinställningarna.	Fabriksinställningarna återställs.	Inga åtgärder behövs.

Tabell 10-1 Meddelanden på kontrollpanelen (fortsättning)

Meddelande på kontrollpanelen	Beskrivning	Rekommenderad åtgärd
<p>Åtgärd f.n. inte tillgänglig för fack x</p> <p>Fack får inte vara ALLA/VALFRI EGEN</p>	<p>Dubbelsidig utskrift kan inte göras när fackstorleken är inställd på inställningen ALLA STORLEKAR eller VALFRI EGEN.</p>	<p>Ändra fackinställningarna.</p> <ol style="list-style-type: none"> 1. Tryck på knappen Meny . 2. Tryck på nedåtpilen ▼ så att menyn PAPPERSHANTERING markeras och tryck sedan på knappen OK. 3. Tryck på nedåtpilen ▼, markera ett fack och tryck på OK. 4. Ändra inställningar för storlek och typ för det valda facket.
<p>Åtkomst nekad MENYERNA LÅSTA</p>	<p>Den funktion du försöker använda på kontrollpanelen är låst för att förhindra användning av obehöriga.</p>	<p>Kontakta nätverksadministratören.</p>

Trassel

Vanliga orsaker till papperstrassel

Många trassel orsakas av papper som inte uppfyller HP:s specifikationer. Fullständiga pappersspecifikationer för alla HP LaserJet-skrivare finns i *HP LaserJet Printer Family Print Media Guide*. Den här informationen finns också på www.hp.com/support/ljpaperguide.

Papper har fastnat i produkten.¹

Orsak	Åtgärd
Papperet uppfyller inte kraven i HP:s specifikationer.	Använd endast papper som motsvarar HP:s specifikationer. Mer information finns i Papper och utskriftsmaterial på sidan 69 .
En komponent har installerats på fel sätt.	Kontrollera att alla komponenter är korrekt installerade.
Du använder papper som redan har gått igenom en produkt eller kopiator.	Använd inte papper som nyligen har använts i utskrift eller kopiering.
Ett fack har satts i på fel sätt.	Ta bort en del papper från facket. Se till att buntens höjd inte överstiger märket för maximal höjd i facket. Mer information finns i Fylla på fack på sidan 77 .
Papperet är skevt.	Pappersledarna är felaktigt inställda. Justera dem så att de slutar tätt om buntens höjd, utan att buntens höjd böjs.
Arken fastnar i varandra.	Ta bort buntens höjd, böj den, vrid den 180° eller vänd på den. Lägg tillbaka buntens höjd i facket. OBS! Lufta inte papperet. Då kan statisk elektricitet skapas, som orsakar att papperen fastnar i varandra.
Papper kan tas bort innan det matas ut i utmatningsfacket.	Återställ produkten. Vänta tills hela sidan finns i utmatningsfacket innan du tar upp den.
Du tog bort papperet vid dubbelsidig utskrift innan den andra sidan av dokumentet hade skrivits ut.	Återställ produkten och skriv ut dokumentet igen. Vänta tills hela sidan finns i utmatningsfacket innan du tar upp den.
Papperet är i dåligt skick.	Ersätt papperet.
De inbyggda valsarna i facket plockar inte upp papperet.	Ta bort det översta papperet. Om papperet är för tungt kanske det inte kan plockas upp från facket.
Papperet har grova eller ojämna kanter.	Ersätt papperet.
Papperet är perforerat eller buckligt.	Perforerat och buckligt papper kan lätt fastna i varandra. Mata in enskilda ark från fack 1.
Livslängden för produktens förbrukningsmaterial är snart slut.	Se efter i teckenfönstret på kontrollpanelen om det visas ett meddelande om förbrukningsmaterialens status. Du kan också skriva ut en sida som visar förbrukningsmaterialens status för att kontrollera hur mycket av livslängden som återstår. Se Skriv ut informationen och visa mig-sidor på sidan 104 .
Papperet har inte förvarats korrekt.	Ersätt papperet i facken. Papper bör förvaras i sin originalförpackning och i lämplig miljö.

¹ Om det ändå uppstår papperstrassel i produkten kontaktar du HP Kundsupport eller ett auktoriserat HP-servicekontor.

Rensa trassel

Åtgärda trassel i fack 1

 **TIPS:** Om du vill visa en animering av den här proceduren kan du besöka följande webbplats: www.hp.com/go/ljp3010-tray1-jams.

1. Dra försiktigt ut det papper eller annat utskriftsmaterial som har fastnat i produkten. Om en del av papperet redan har dragits in i produkten, läs avsnittet [Ta bort papperstrasslet i den övre luckan på sidan 160](#).



2. Ta bort meddelandet genom att trycka på knappen **OK**.



Åtgärda trassel i fack 2 eller ett extrafack för 500 ark

 **TIPS:** Om du vill visa en animering av den här proceduren kan du besöka följande webbplats: www.hp.com/go/ljp3010-tray2-jams.

1. Ta bort facket från produkten.

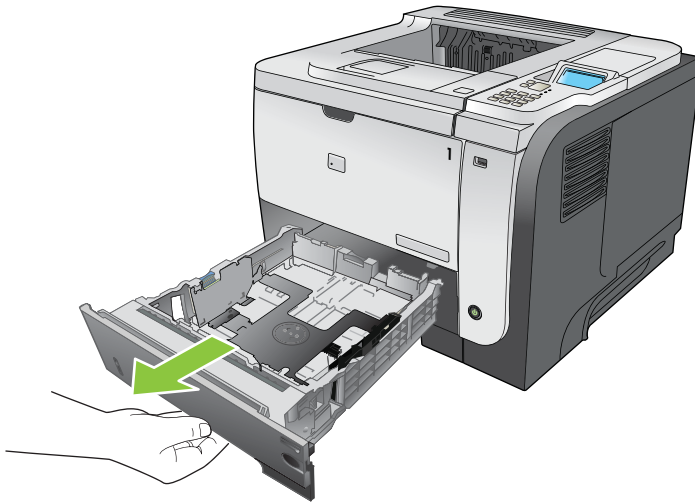

2. Ta bort allt skadat papper i facket och sätt tillbaka facket.

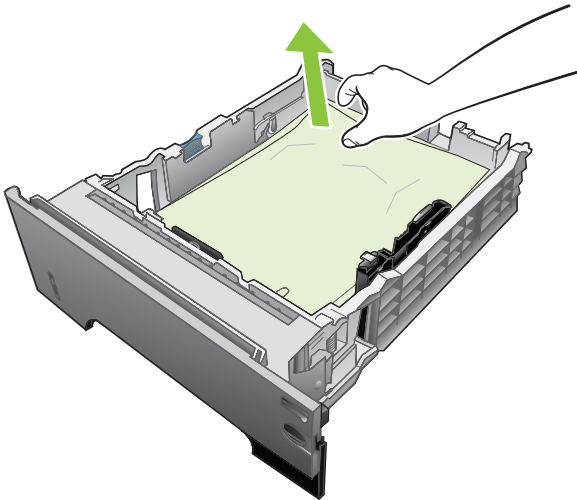

3. Tryck på frigöringsknappen till den övre luckan och öppna luckan.

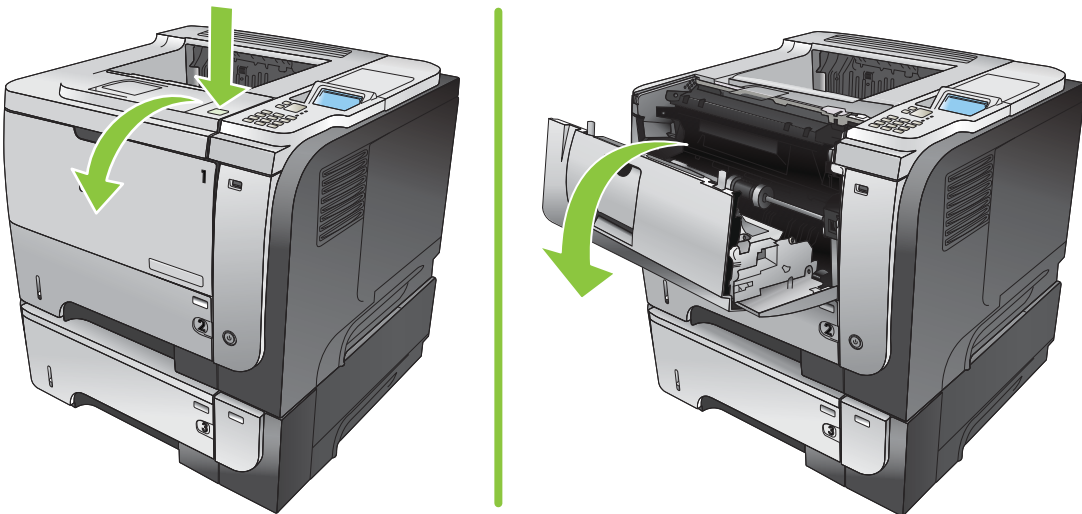

4. Ta bort tonerkassetten.



5. Ta bort papper som fastnat.

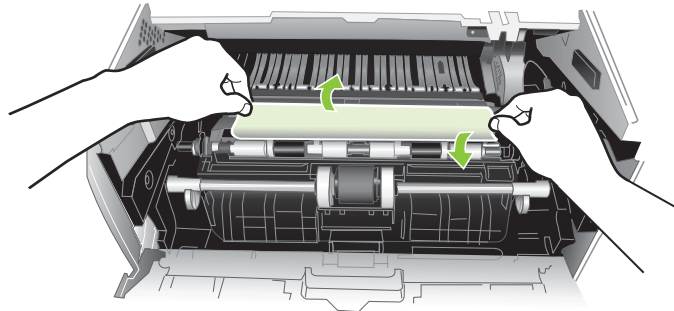

6. Installera om bläckpatronen.

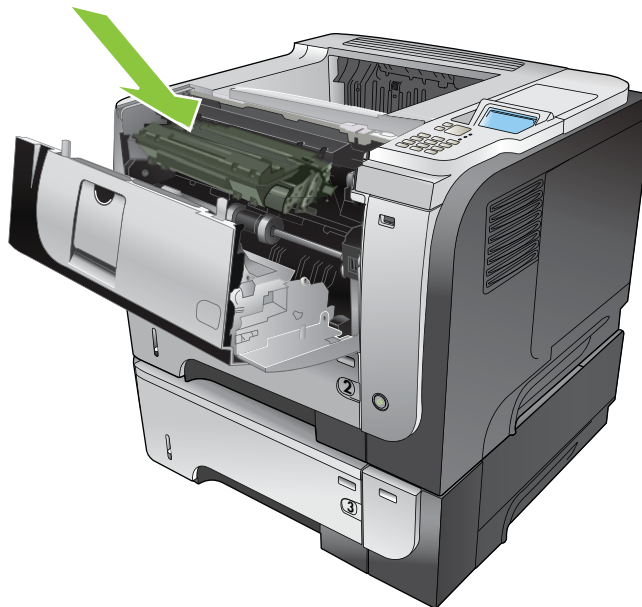

7. Stäng den övre luckan.

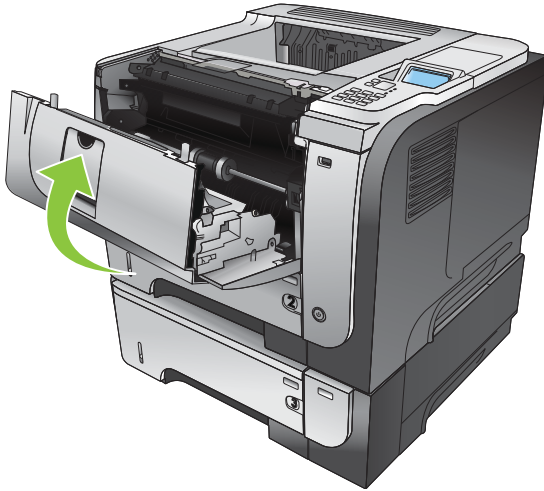

Ta bort papperstrasslet i den övre luckan

 **TIPS:** Om du vill visa en animering av den här proceduren kan du besöka följande webbplats: www.hp.com/go/lj3010-jams-top.

1. Tryck på frigöringsknappen till den övre luckan och öppna luckan.

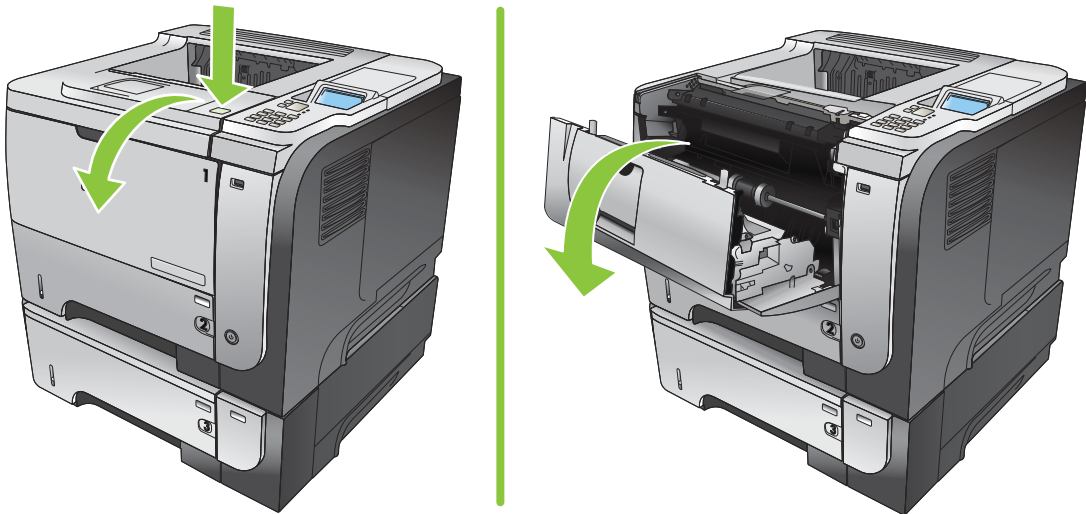

2. Ta bort tonerkassetten.



3. Ta bort papper som fastnat.

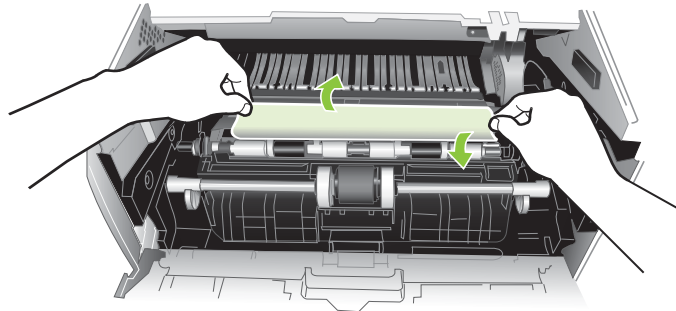

4. Installera om bläckpatronen.

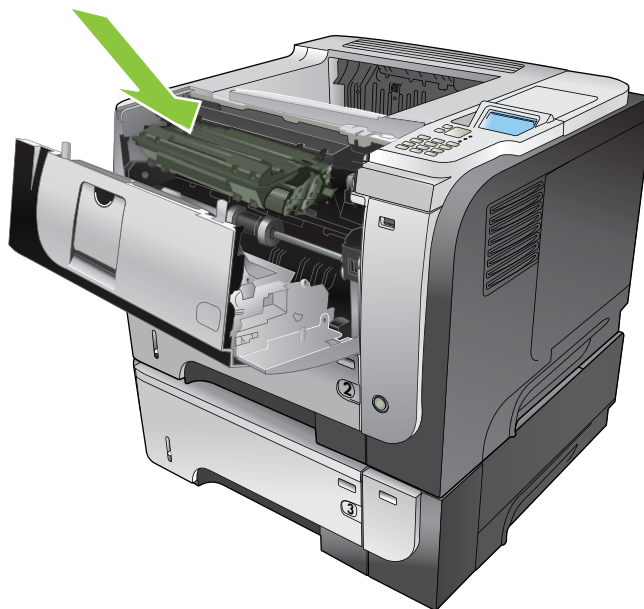

5. Stäng den övre luckan.

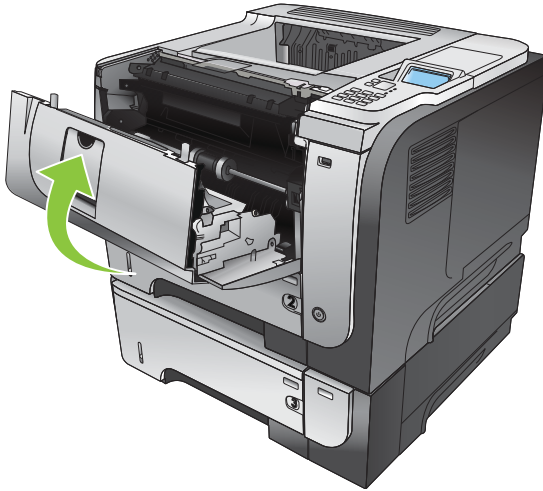

Ta bort papperstrassel i den bakre luckan och runt fixeringsenheten

TIPS: Om du vill visa en animation av den här proceduren kan du besöka följande webbplats: www.hp.com/go/ljp3010-jams-rear.

1. Öppna den bakre luckan och fäll ned den helt så att den hamnar i en 90° vinkel.

OBS! Den bakre luckan har två lägen. Den kan öppnas till en 45° vinkel för det bakre utmatningsfacken och till 90° vinkel för att åtgärda papperstrassel.

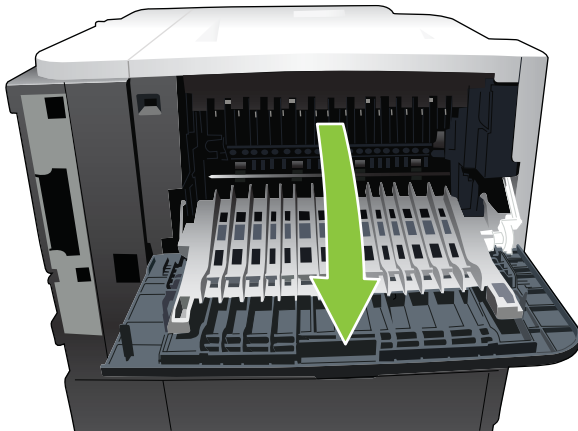

2. Ta bort papper som fastnat.

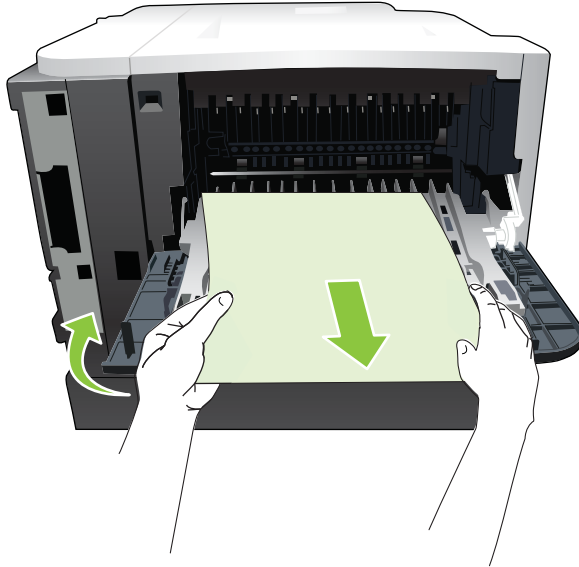

3. Tryck på frigöringsknappen till den övre luckan och öppna luckan.

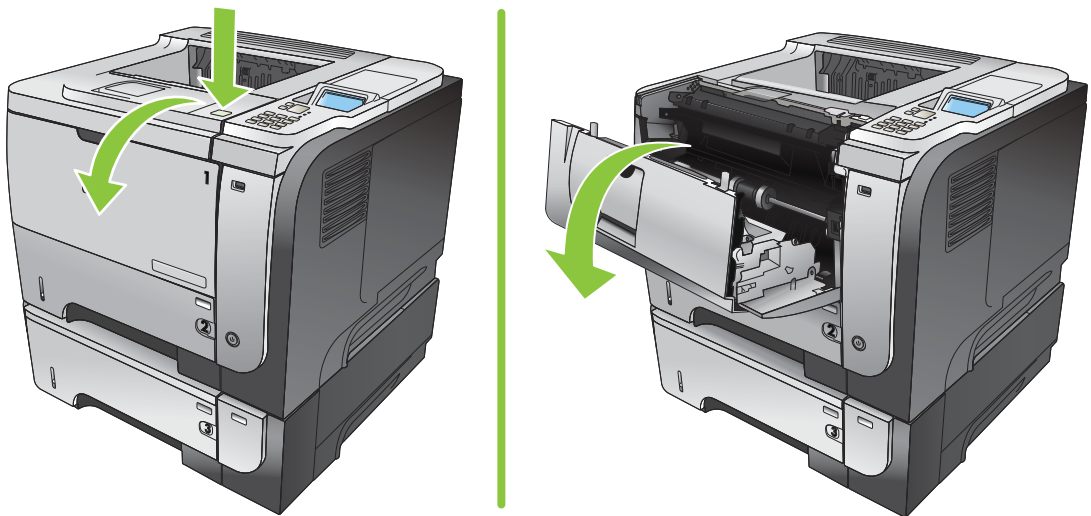

4. Stäng den bakre luckan.

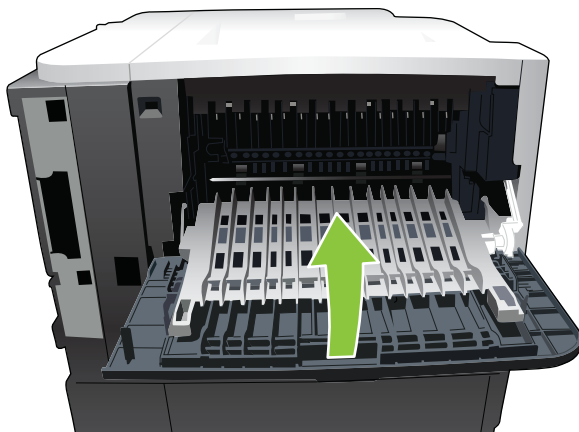

5. Ta bort tonerkassetten.



6. Ta bort papper som fastnat.

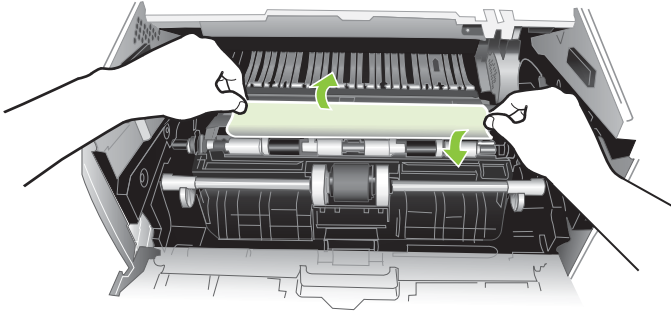

7. Installera om bläckpatronen.

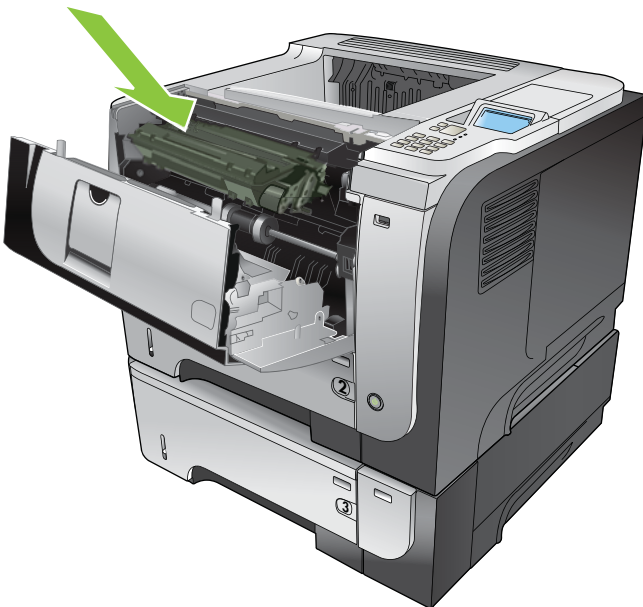

8. Stäng den övre luckan.

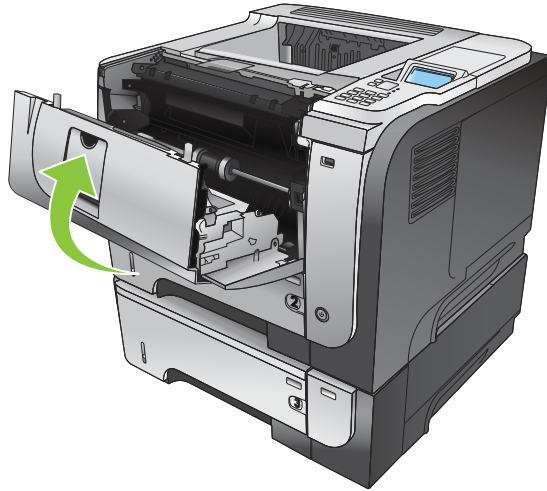

Åtgärda papperstrassel i enheten för dubbelsidig utskrift

 **TIPS:** Om du vill visa en animering av den här proceduren kan du besöka följande webbplats: www.hp.com/go/ljp3010-jams-duplexer.

1. Ta bort fack 2 från skrivaren.

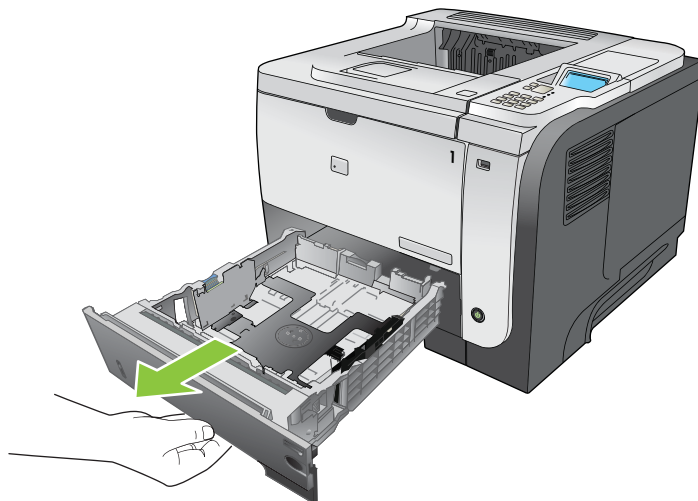

2. Tryck på den gröna knappen för att frigöra duplexplattan.

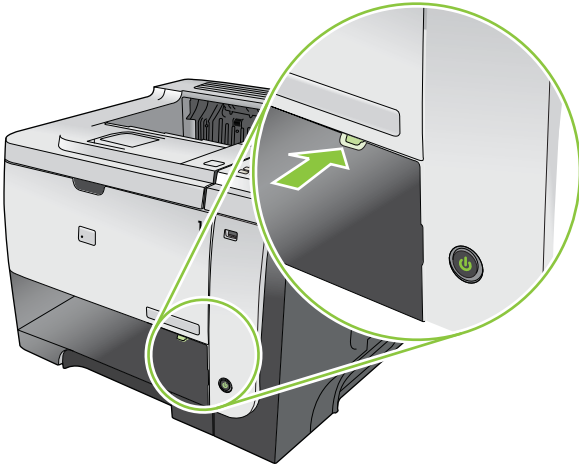

3. Ta bort papper som fastnat.

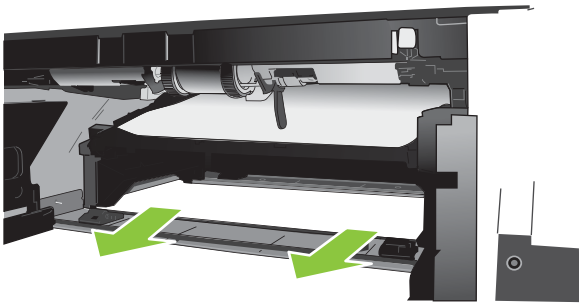

4. Stäng duplexplattan.

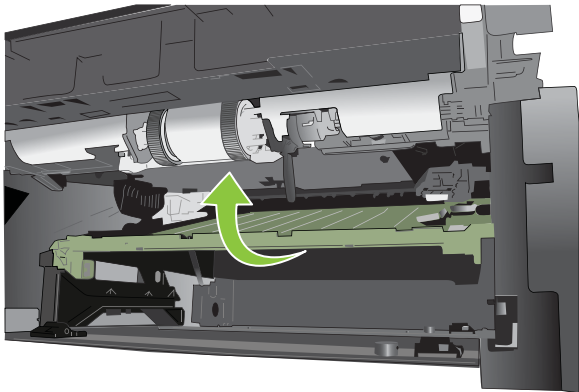

5. Sätt tillbaka fack 2.

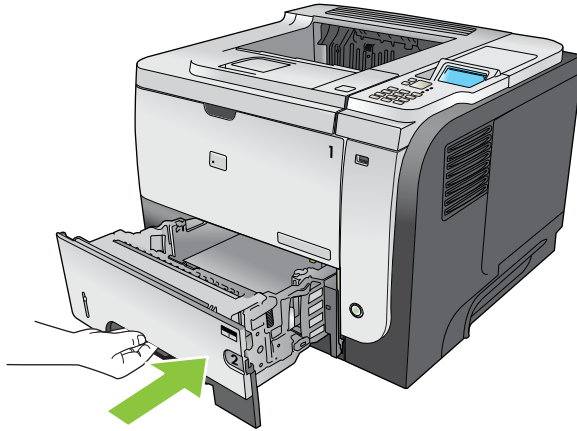

6. Öppna den bakre luckan och fäll ned den helt så att den hamnar i en 90° vinkel.

 **OBS!** Den bakre luckan har två lägen. Den kan öppnas till en 45° vinkel för det bakre utmatningsfacken och till 90° vinkel för att åtgärda papperstrassel.

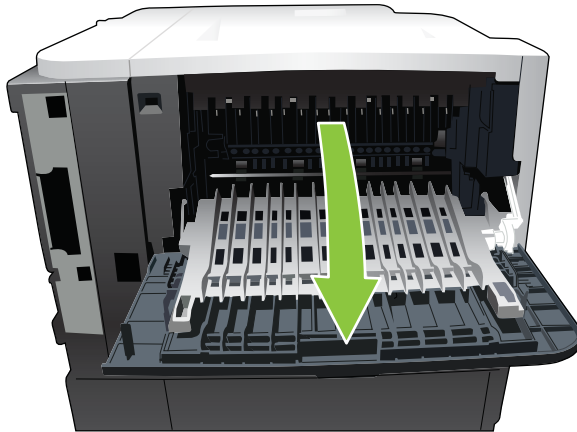

7. Ta bort papper som fastnat.

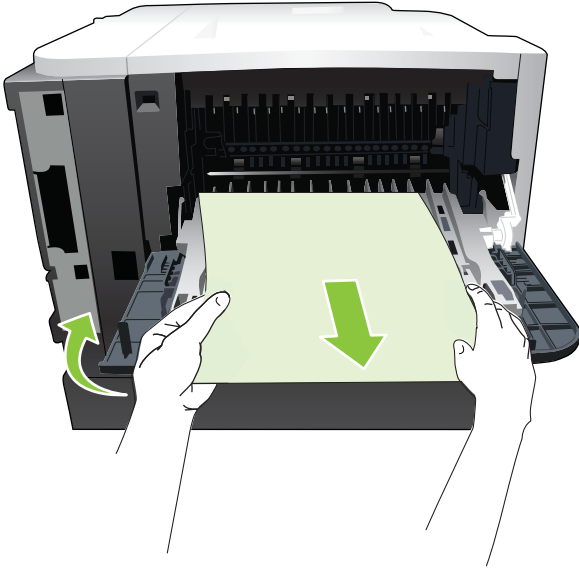

8. Tryck på frigöringsknappen till den övre luckan och öppna luckan.

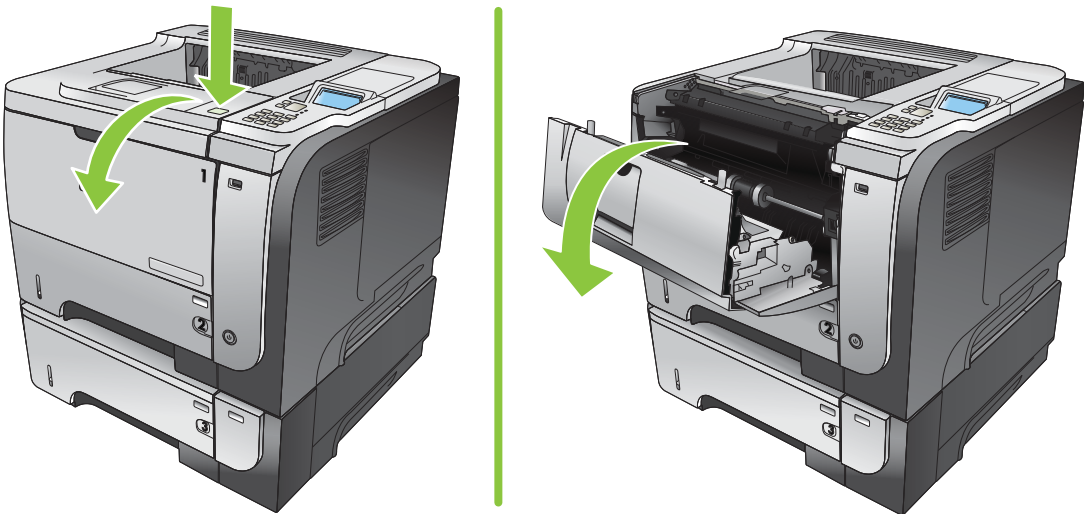

9. Stäng den bakre luckan.

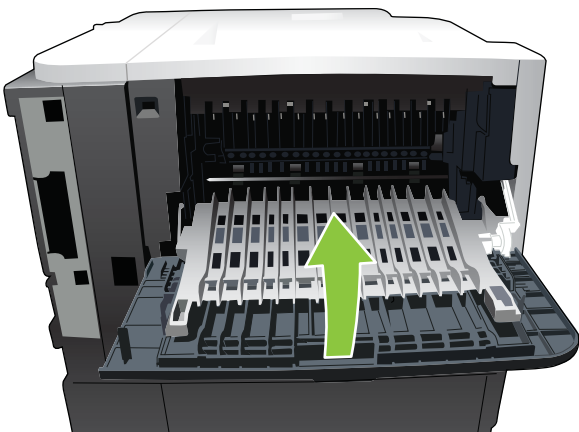

10. Ta bort tonerkassetten.



11. Ta bort papper som fastnat.

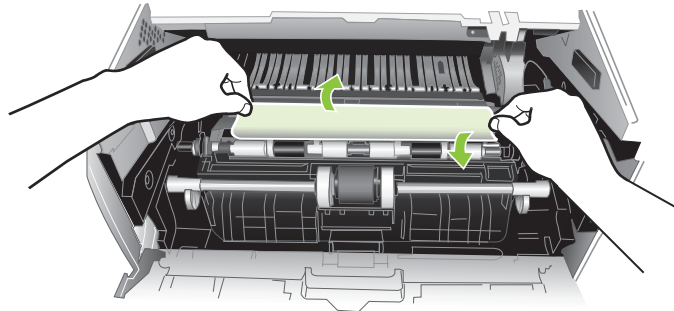

12. Installera om bläckpatronen.

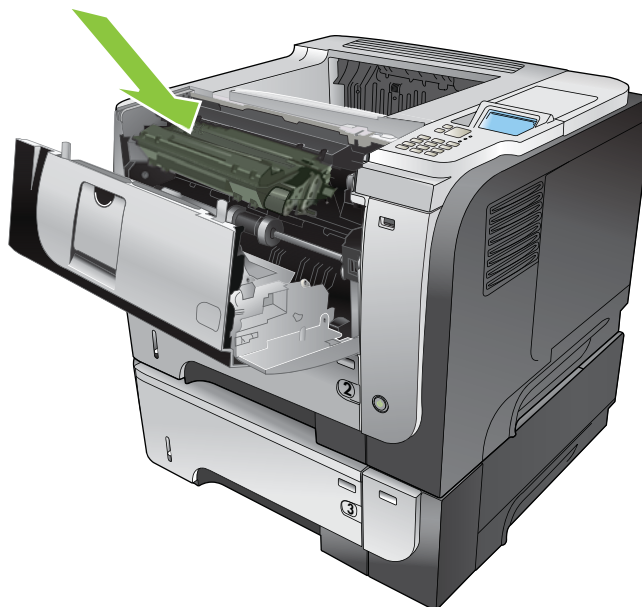

13. Stäng den övre luckan.

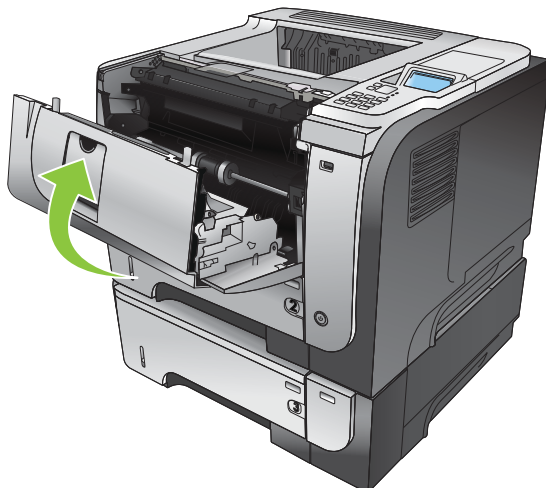



Fortsätt efter trassel

Skrivaren har en funktion för att fortsätta efter trassel som skriver ut de förstörda sidorna igen. Följande alternativ är tillgängliga:

- **AUTO** — Skrivaren försöker skriva ut förstörda sidor igen när det finns tillräckligt med minne. Detta är standardinställningen.
 - **AV** — Skrivaren försöker inte skriva ut de sidor som har fastnat. Eftersom inget minne tas i anspråk för att lagra de senast utskrivna sidorna, är prestanda optimala.
-
-  **OBS!** När du använder det här alternativet och papperet i skrivaren tar slut när dubbelsidig utskrift görs, kan sidor gå förlorade.
-
- **PÅ** — Skrivaren skriver alltid ut förstörda sidor. Ytterligare minne allokeras för att lagra de senaste sidorna som skrivits ut. Skrivarens allroundprestanda kan påverkas negativt.

Ställa in funktionen för att fortsätta efter trassel

1. Tryck på knappen **Meny** .
2. Tryck på nedåtpilen ▼ så att menyn **KONFIGURERA ENHET** markeras och tryck sedan på knappen **OK**.
3. Tryck på nedåtpilen ▼ så att menyn **SYSTEMINSTÄLLNINGAR** markeras och tryck sedan på knappen **OK**.
4. Tryck på nedåtpilen ▼ så att menyn **ÅTG.TRASSEL** markeras och tryck sedan på knappen **OK**.
5. Tryck på nedåt- eller uppåtpilen ▼/▲ så att rätt inställning markeras och tryck sedan på knappen **OK**.
6. Tryck på knappen **Meny**  för att återgå till läget **Klar**.

Problem med pappershantering

Använd bara material som uppfyller kraven i *HP LaserJet Printer Family Print Media Guide*. Konfigurera alltid papperstypen på kontrollpanelen så att den stämmer med den typ av papper som är påfyllt i facket.

Skrivaren matar flera ark

Skrivaren matar flera ark	
Orsak	Åtgärd
Det är för mycket material i inmatningsfacket. Öppna facket och kontrollera att pappersbunten inte överskrider markeringen för högsta höjd.	Ta bort överskjutande papper från inmatningsfacket.
Utskriftspapper fastnar i varandra.	Ta ut papperet, böj det, vänd det 180 grader eller vänd upp och ner på det och lägg sedan tillbaka det i facket. OBS! Lufta inte papperet. Luftningen kan generera statisk elektricitet, som kan göra att papper fastnar i varandra.
Papperet uppfyller inte skrivarens specifikationer.	Använd bara papper som uppfyller HP:s pappersspecifikationer för skrivaren.
Det finns fack som inte sitter ordentligt.	Kontrollera att pappersledarna är inställda för den använda pappersstorleken.

Skrivaren matar fel pappersstorlek

Skrivaren matar fel pappersstorlek	
Orsak	Åtgärd
Inmatningsfacket är inte påfyllt med papper i rätt storlek.	Fyll på papper i rätt storlek i inmatningsfacket.
Rätt pappersstorlek har inte valts i programmet eller skrivardrivrutinen.	Kontrollera att inställningarna i programmet och skrivardrivrutinen är rätt, eftersom programmets inställningar åsidosätter skrivardrivrutinens och kontrollpanelens inställningar, och skrivardrivrutinens inställningar åsidosätter kontrollpanelens. Mer information finns i Ändra inställningar för skrivardrivrutin för Windows på sidan 47 och Ändra inställningar för skrivardrivrutin för Macintosh på sidan 55 .
Rätt papperstyp för facket har inte valts i skrivarens kontrollpanel.	Välj rätt pappersstorlek för facket i skrivarens kontrollpanel.
Pappersstorleken är inte rätt inställd för inmatningsfacket.	Skriv ut en sida med inställningarna eller bestäm den pappersstorlek som facket är konfigurerat för med hjälp av kontrollpanelen.
Fackets pappersledare ligger inte an mot papperet.	Kontrollera att pappersledarna ligger an mot papperet.

Skrivaren matar in från fel fack

Skrivaren matar in från fel fack	
Orsak	Åtgärd
Du använder en drivrutin för en annan skrivare.	Använd en drivrutin avsedd för den här skrivaren.

Skrivaren matar in från fel fack

Orsak	Åtgärd
Facket som har angetts är tomt.	Fyll på papper i det angivna facket.
Pappersstorleken är inte rätt konfigurerad för inmatningsfacket.	Skriv ut en konfigurationssida eller bestäm den materialstorlek som facket är konfigurerat för med hjälp av kontrollpanelen.

Papper matas inte automatiskt

Papper matas inte automatiskt

Orsak	Åtgärd
Du har valt manuell matning i programmet.	Fyll på papper i fack 1, eller, om papper är påfyllt, tryck på OK .
Papper av rätt storlek är inte påfyllt.	Fyll på papper av rätt storlek.
Inmatningsfacket är tomt.	Fyll på papper i inmatningsfacket.
Papper från ett tidigare papperstrassel har inte rensats helt.	Öppna skrivaren och ta bort allt papper från pappersbanan.
Pappersstorleken är inte rätt inställd för inmatningsfacket.	Skriv ut en konfigurationssida eller bestäm den pappersstorlek som facket är konfigurerat för med hjälp av kontrollpanelen.
Fackets pappersledare ligger inte an mot papperet.	Kontrollera att de bakre ledarna och sidoleddarna ligger an mot papperet.
Uppmaningen för manuell inmatning är inställd som ALLTID . Du uppmanas alltid till manuell matning, även om facket är påfyllt.	Öppna facket, fyll på media igen och stäng sedan facket. Eller, ändra inställningen för att uppmana till manuell inmatning till OM EJ LADDAD , så att du bara uppmanas till manuell matning om facket är tomt.
Skrivarens inställning ANV. BEGÄRT FACK är inställd som EXKLUSIVT , och det angivna facket är tomt. Inget annat fack används.	Fyll på det angivna facket. Eller ändra inställningen från EXKLUSIVT till FÖRSTA på menyn KONFIGURERA ENHET . Skrivaren använder andra fack om inget media är påfyllt i det angivna facket.

Papper matas inte från fack 2, 3 eller 4

Papperet matas inte från fack 2 eller 3

Orsak	Åtgärd
Det påfyllda papperet är inte av rätt storlek.	Fyll på papper av rätt storlek.
Inmatningsfacket är tomt.	Fyll på papper i inmatningsfacket.
Rätt papperstyp för inmatningsfacket har inte valts på skrivarens kontrollpanel.	Välj rätt papperstyp för inmatningsfacket på skrivarens kontrollpanel.
Papper från ett tidigare papperstrassel har inte rensats helt.	Öppna skrivaren och ta bort allt papper från pappersbanan. Kontrollera noga området runt fixeringsenheten för att se om det finns papper som fastnat där.
Inget av extrafacken visas som alternativ för inmatningsfack.	Om alternativ ska visas för extrafacken måste de installeras. Kontrollera att extrafacken har installerats som de ska. Kontrollera att skrivardrivrutinen har konfigurerats för registrering av extrafacken.

Papperet matas inte från fack 2 eller 3

Orsak	Åtgärd
Ett extrafack är felaktigt installerat.	Kontrollera att extrafacket har installerats genom att skriva ut en konfigurationssida. Om facket inte har installerats kontrollerar du att det har monterats som det ska på skrivaren.
Pappersstorleken är inte rätt inställd för inmatningsfacket.	Skriv ut en konfigurationssida eller bestäm den pappersstorlek som facket är konfigurerat för med hjälp av kontrollpanelen.
Fackets pappersledare ligger inte an mot papperet.	Skjut in pappersledarna mot papperet.

Det går inte att mata OH-film eller glättat papper

Det går inte att mata OH-film eller glättat papper

Orsak	Åtgärd
Rätt papperstyp har inte angetts i programmet eller skrivardrivrutinen.	Se till att rätt papperstyp har valts i programmet eller skrivardrivrutinen.
Det är för mycket material i inmatningsfacket.	Ta bort överflödigt papper från inmatningsfacket. Överskrid inte maxhöjden för facket.
Papperet i ett annat fack har samma storlek som OH-filmen och skrivaren ställer automatiskt om till det andra facket.	Se till att inmatningsfacket med OH-filmen eller det glättade papperet är valt i programmet eller skrivardrivrutinen. Använd skrivarens kontrollpanel för att konfigurera facket för den papperstyp som är påfylld.
Facket med OH-filmen eller det glättade papperet är inte rätt konfigurerat för typen.	Se till att inmatningsfacket med OH-filmen eller det glättade papperet är valt i programmet eller skrivardrivrutinen. Använd skrivarens kontrollpanel för att konfigurera facket för den papperstyp som är påfylld.
OH-filmen eller det glättade papperet kanske inte uppfyller pappersspecifikationerna.	Använd bara papper som uppfyller HP:s pappersspecifikationer för skrivaren.
Miljöer med hög luftfuktighet kan orsaka att glättat papper inte matas in, eller att för många ark matas.	Undvik att skriva ut på glättat papper i miljöer med hög luftfuktighet. Om du ska skriva ut på glättat papper kan matningen in i skrivaren förbättras om du tar ut papperet ur förpackningen och låter det ligga i några timmar först. Fast att lämna papper liggande i fuktiga miljöer kan också orsaka blåsor.

Kuvert fastnar eller matas inte in i skrivaren

Kuvert fastnar eller matas inte in i skrivaren

Orsak	Åtgärd
Kuvert är påfyllda i ett fack som inte är avsett för kuvert. Kuvert kan bara matas in från fack 1.	Fyll på kuvert i fack 1.
Kuverten är böjda eller skadade.	Använd andra kuvert. Förvara kuvert i lämplig miljö.
Kuverten försluts eftersom fukthalten är för hög.	Använd andra kuvert. Förvara kuvert i lämplig miljö.
Kuverten ligger i fel riktning i facket.	Kontrollera att kuverten är rätt ilagda.

Kuvert fastnar eller matas inte in i skrivaren

Orsak	Åtgärd
Skrivaren hanterar inte de kuvert som används.	Se <i>HP LaserJet Printer Family Print Media Guide</i> .
Fack 1 är konfigurerat för en annan storlek än kuvert.	Konfigurera fack 1 för kuvert.

Det utskrivna materialet är böjt eller skrynkligt

Det utskrivna materialet är böjt eller skrynkligt

Orsak	Åtgärd
Papperet uppfyller inte skrivarens specifikationer.	Använd bara papper som uppfyller HP:s pappersspecifikationer för skrivaren.
Papperet är skadat eller i dåligt skick.	Ta bort papperet från inmatningsfacket och fyll på papper i gott skick.
Skrivaren används i en miljö med mycket hög luftfuktighet.	Kontrollera att utskriftsmiljön faller inom specifikationerna för luftfuktighet.
Du skriver ut stora, helt fyllda ytor.	Stora, helt fyllda ytor kan göra att papperet böjer sig. Pröva med att använda ett annat fyllningsmönster.
Papperet har inte förvarats på lämpligt sätt och kan ha sugit åt sig fukt.	Ta bort papperet och använd i stället papper från en ny, öppnad förpackning.
Papperets kanter är dåligt skurna.	Ta ut papperet, böj det, vänd det 180 grader eller vänd upp och ner på det och lägg sedan tillbaka papperet i facket. Lufta inte papperet. Om problemet kvarstår använder du annat papper.
Papperstypen har inte konfigurerats för facket eller valts i programmet.	Konfigurera programmet för papperet (se programmets dokumentation). Konfigurera facket för papperet, se Fylla på fack på sidan 77 .
Papperet har använts för en utskrift tidigare.	Återanvänd inte papper.

Skrivaren skriver inte ut dubbelsidigt eller skriver ut felaktigt vid dubbelsidig utskrift

Skrivaren skriver inte ut dubbelsidigt eller skriver ut felaktigt vid dubbelsidig utskrift

Orsak	Åtgärd
Du försöker skriva ut dubbelsidigt på papper som skrivaren inte hanterar.	Kontrollera att skrivaren hanterar papperet för dubbelsidig utskrift.
Skrivardrivrutinen är inte inställd för dubbelsidig utskrift.	Aktivera dubbelsidig utskrift i skrivardrivrutinen.
Första sidan skrivs ut på baksidan av förtryckta formulär eller brevpapper.	Fyll på förtryckta formulär och brevpapper i fack 1 med brevhuvudet eller den tryckta sidan nedåt, med sidans överkant riktad mot produkten. I fack 2, 3, och 4 fyller du på papper med den tryckta sidan uppåt och sidans överkant riktad mot skrivarens framsida.
Skrivarmodellen har inte funktioner för automatisk dubbelsidig utskrift.	Modellerna HP LaserJet P3011, HP LaserJet P3015 och HP LaserJet P3015n har inte funktion för automatisk dubbelsidig utskrift.

Skrivaren skriver inte ut dubbelsidigt eller skriver ut felaktigt vid dubbelsidig utskrift

Orsak

Åtgärd

Skrivaren är inte konfigurerad för dubbelsidig utskrift.

I Windows använder du funktionen för automatisk konfiguration:

1. Klicka på **Start**, välj **Inställningar** och klicka på **Skrivare** (i Windows 2000) eller på **Skrivare och fax** (i Windows XP).
2. Högerklicka på ikonen för HP-produkten, och klicka sedan på **Egenskaper** eller **Utskriftsinställningar**.
3. Klicka på fliken **Enhetsinställningar**.
4. Under **Installerbara alternativ** klickar du på **Uppdatera nu** i listan **Automatisk konfiguration**.

Dubbelsidig utskrift är avaktiverad.

1. Öppna respektive meny nedan. Tryck på nedåtpilen ▼ för att markera den och tryck på **OK** för att välja den.
 - a. **KONFIGURERA ENHET**
 - b. **UTSKRIFT**
 - c. **DUBBELSIDIG**
 2. Välj alternativet **PÅ**.
-

Lösa problem med utskriftskvalitet

Du kan förhindra de flesta problem som rör utskriftskvalitet genom att följa riktlinjerna nedan.

- Konfigurera facken för rätt typ av papper. Mer information finns i [Konfigurera fack på sidan 82](#).
- Använd papper som uppfyller HP:s specifikationer. Mer information finns i [Papper och utskriftsmaterial på sidan 69](#).
- Rengör produkten när det behövs. Mer information finns i [Rengöra pappersbanan på sidan 132](#).

Problem med utskriftskvalitet som har att göra med papperet

En del problem med utskriftskvalitet orsakas av papper som inte uppfyller HP:s specifikationer.

- Papperets yta är för slät.
- Papperets fukthalt är för ojämn, för hög eller för låg. Använd papper från ett annat paket eller från en öppnad förpackning.
- Vissa områden på papperet stöter bort tonern. Använd papper från ett annat paket eller från en öppnad förpackning.
- Brevpapperet du använder är tryckt på grovt papper. Använd annat, slätare kopieringspapper. Om det här löser problemet bör du beställa papper som uppfyller HP:s specifikationer.
- Papperet är för grovt. Använd annat, slätare kopieringspapper.
- Papperet är för tungt för den papperstyp som du har valt och tonerpulvret går inte in i papperet.

Fullständiga pappersspecifikationer för alla HP LaserJet-skrivare finns i *HP LaserJet Printer Family Print Media Guide*. Den här informationen finns också på www.hp.com/support/ljpaperguide.

Problem med utskriftskvalitet som har att göra med omgivningen

Om produkten är belägen i mycket fuktig eller torr miljö bör du kontrollera att utskriftsmiljön uppfyller specifikationskraven. Mer information finns i [Driftsförhållanden på sidan 210](#).

Bristande utskriftskvalitet som har att göra med papperstrassel





Se till att inga pappersbitar finns kvar på pappersbanan. Se [Fortsätt efter trassel på sidan 170](#).

- Skriv ut två eller tre sidor för att rengöra produkten om den nyligen har haft papperstrassel.
- Om arken inte passerar genom fixeringsenheten kan bilddefekter uppstå på efterföljande dokument. Skriv ut två eller tre sidor för att rengöra produkten. Om problemet kvarstår skriver du ut och bearbetar en rengöringssida. Mer information finns i [Rengöra pappersbanan på sidan 132](#).

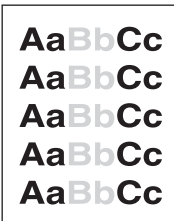

Bilddefekt, exempel

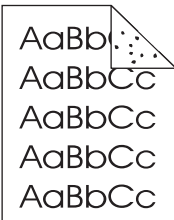
I de här exemplen identifieras de vanligaste problemen med utskriftskvaliteten. Om problemet kvarstår när du har provat de föreslagna åtgärderna kontaktar du HP Kundsupport.

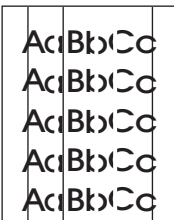
Tabell 10-2 Bilddefekt, exempel

Problem	Bildexempel	Lösning
Ljus utskrift (del av sida)		<ol style="list-style-type: none"> 1. Se till att tonerkassetten är korrekt installerad. 2. Tonerkassetten kanske är nästan tom. Kontrollera förbrukningsmaterialens status och byt ut tonerkassetten vid behov. 3. Papperet kanske inte uppfyller kraven i HP:s pappersspecifikationer (det kanske är för fuktigt eller för grovt). Mer information finns i Papper och utskriftsmaterial på sidan 69.
Ljus utskrift (hel sida)		<ol style="list-style-type: none"> 1. Se till att tonerkassetten är korrekt installerad. 2. Se till att inställningen ECONOMODE är avstängd på kontrollpanelen och i skrivardrivrutinen. Se EconoMode på sidan 88. 3. Öppna menyn KONFIGURERA ENHET på produktens kontrollpanel. Öppna undermenyn UTSKRIFTSKVALITET och öka inställningen för TONERTÄTHET. Mer information finns i Utskriftskvalitet, meny på sidan 23. 4. Prova med en annan papperstyp. 5. Tonerkassetten kanske söker efter sin beräknade livslängd. Kontrollera förbrukningsmaterialens status och byt ut tonerkassetten vid behov.
Fläckar		<p>Det kan hända att en utskrift blir fläckig efter att du har åtgärdat ett trassel.</p> <ol style="list-style-type: none"> 1. Skriv ut några sidor till och se om problemet försvinner av sig självt. 2. Rengör produktens insida och kör en rengöringssida för att rengöra fixeringsenheten. Se Rengöra pappersbanan på sidan 132. 3. Prova med en annan papperstyp. 4. Kontrollera om tonerkassetten läcker. Om den läcker byter du ut den.
Delar av tecken saknas		<ol style="list-style-type: none"> 1. Kontrollera att produktens miljökrav har uppfyllts. Se Driftsförhållanden på sidan 210. 2. Om papperet är grovt och tonern lätt smetar av sig öppnar du menyn KONFIGURERA ENHET på produktens kontrollpanel. På undermenyn UTSKRIFTSKVALITET väljer du FIXERINGSLÅGEN och markerar sedan den papperstyp du använder. Ändra inställningen till HÖG 1 eller HÖG 2, vilket hjälper tonern att fästa bättre på papperet. Se Utskriftskvalitet, meny på sidan 23. 3. Prova med att använda ett jämnare papper.
Linjer		<ol style="list-style-type: none"> 1. Skriv ut några sidor till och se om problemet försvinner av sig självt. 2. Rengör produktens insida och kör en rengöringssida för att rengöra fixeringsenheten. Se Rengöra produkten på sidan 132. 3. Byt ut tonerkassetten.

Tabell 10-2 Bilddefekt, exempel (fortsättning)

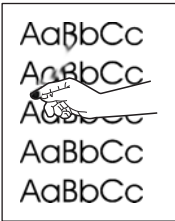
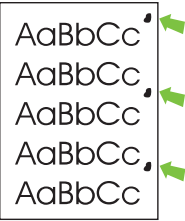
Problem	Bildexempel	Lösning
Grå bakgrund		<ol style="list-style-type: none"> 1. Använd inte papper som redan har körts genom produkten. 2. Prova med en annan papperstyp. 3. Skriv ut några sidor till och se om problemet försvinner av sig självt. 4. Vänd på papperet i facket. Prova också att vrida papperet 180°. 5. Öppna menyn KONFIGURERA ENHET på produktens kontrollpanel. Öppna undermenyn UTSKRIFTSKVALITET och öka inställningen för TONERTÄTHET. Mer information finns i Utskriftskvalitet, meny på sidan 23. 6. Kontrollera att produktens miljökrav har uppfyllts. Se Driftsförhållanden på sidan 210. 7. Tonerkassetten kanske behöver bytas.
Tonerfläckar		<ol style="list-style-type: none"> 1. Skriv ut några sidor till och se om problemet försvinner av sig självt. 2. Prova med en annan papperstyp. 3. Kontrollera att produktens miljökrav har uppfyllts. Se Driftsförhållanden på sidan 210. 4. Rengör produktens insida och kör en rengöringssida för att rengöra fixeringsenheten. Se Rengöra produkten på sidan 132. 5. Tonerkassetten kanske behöver bytas.
Löst toner		<p>Löst tonerpulver definieras i det här sammanhanget som tonerpulver som kan smeta av sig på sidan.</p> <ol style="list-style-type: none"> 1. Om papperet är tungt eller grovt öppnar du menyn KONFIGURERA ENHET på produktens kontrollpanel. På undermenyn UTSKRIFTSKVALITET väljer du FIXERINGSLÄGEN och markerar sedan den papperstyp du använder. Ändra inställningen till HÖG 1 eller HÖG 2, vilket hjälper tonern att fästa bättre på papperet. Se Utskriftskvalitet, meny på sidan 23. Du måste också ange papperstyp för det fack som du använder. Se Konfigurera fack på sidan 82. 2. Om den ena sidan är grövre än den andra kan du prova att skriva ut på den sida som är mindre grov. 3. Kontrollera att produktens miljökrav har uppfyllts. Se Driftsförhållanden på sidan 210. 4. Se till att typ och kvalitet på det papper du använder motsvarar HPs specifikationer. Se Papper och utskriftsmaterial på sidan 69.
Upprepade defekter		<ol style="list-style-type: none"> 1. Skriv ut några sidor till och se om problemet försvinner av sig självt. 2. Rengör produktens insida och kör en rengöringssida för att rengöra fixeringsenheten. Se Rengöra produkten på sidan 132. 3. Tonerkassetten kanske behöver bytas.

Tabell 10-2 Bilddefekt, exempel (fortsättning)

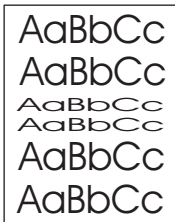
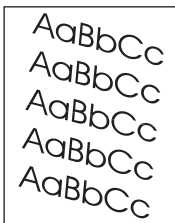
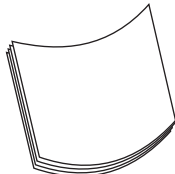
Problem	Bildexempel	Lösning
Upprepad bild		<p>Den här typen av fel kan uppstå när du använder förtryckta formulär eller skriver ut stora mängder på smalt papper.</p> <ol style="list-style-type: none"> 1. Skriv ut några sidor till och se om problemet försvinner av sig självt. 2. Se till att typ och kvalitet på det papper du använder motsvarar HPs specifikationer. Se Papper och utskriftsmaterial på sidan 69. 3. Tonerkassetten kanske behöver bytas. 4. Kontrollera att produkten är konfigurerad för korrekt papperstyp.
Deformerade tecken		<ol style="list-style-type: none"> 1. Skriv ut några sidor till och se om problemet försvinner av sig självt. 2. Kontrollera att produktens miljökrav har uppfyllts. Se Driftsförhållanden på sidan 210.
Skev sida		<ol style="list-style-type: none"> 1. Skriv ut några sidor till och se om problemet försvinner av sig självt. 2. Se till att inga trasiga pappersbitar ligger i produkten. 3. Se till att papper är korrekt påfyllt och att alla inställningar har gjorts. Se Fylla på fack på sidan 77. Se till att ledarna i facket inte ligger för hårt eller för löst mot papperet. 4. Vänd på papperet i facket. Prova också att vrida papperet 180°. 5. Se till att typ och kvalitet på det papper du använder motsvarar HPs specifikationer. Se Papper och utskriftsmaterial på sidan 69. 6. Kontrollera att produktens miljökrav har uppfyllts. Se Driftsförhållanden på sidan 210.
Papperet buktat eller vågigt		<ol style="list-style-type: none"> 1. Vänd på papperet i facket. Prova också att vrida papperet 180°. 2. Se till att typ och kvalitet på det papper du använder motsvarar HPs specifikationer. Se Papper och utskriftsmaterial på sidan 69. 3. Kontrollera att produktens miljökrav har uppfyllts. Se Driftsförhållanden på sidan 210. 4. Försök att skriva ut från ett annat utmatningsfack. 5. Om papperet är lätt och jämnt öppnar du menyn KONFIGURERA ENHET på produktens kontrollpanel. På undermenyn UTSKRIFTSKVALITET väljer du FIXERINGSLÅGEN och markerar sedan den papperstyp du använder. Ändra inställningen till LÅG, vilket minskar värmen i fixeringsprocessen. Se Utskriftskvalitet, meny på sidan 23. Du måste också ange papperstyp för det fack som du använder. Se Konfigurera fack på sidan 82.

Tabell 10-2 Bilddefekt, exempel (fortsättning)

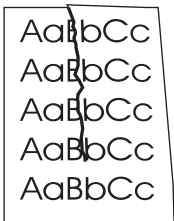
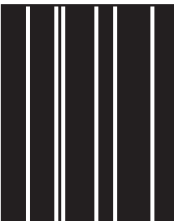
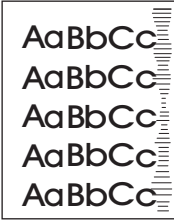
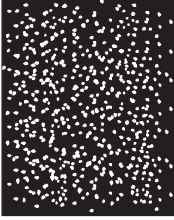
Problem	Bildexempel	Lösning
Skrynklor eller veck		<ol style="list-style-type: none"> 1. Skriv ut några sidor till och se om problemet försvinner av sig självt. 2. Kontrollera att produktens miljökrav har uppfyllts. Se Driftsförhållanden på sidan 210. 3. Vänd på papperet i facket. Prova också att vrida papperet 180°. 4. Se till att papper i korrekt påfyllt och att alla inställningar har gjorts. Se Fylla på fack på sidan 77. 5. Se till att typ och kvalitet på det papper du använder motsvarar HPs specifikationer. Se Papper och utskriftsmaterial på sidan 69. 6. Förvara kuverten plant om de skrynklas. 7. Om papperet är lätt och jämnt öppnar du menyn KONFIGURERA ENHET på produktens kontrollpanel. På undermenyn UTSKRIFTSKVALITET väljer du FIXERINGSLÅGEN och markerar sedan den papperstyp du använder. Ändra inställningen till LÅG, vilket minskar värmen i fixeringsprocessen. Se Utskriftskvalitet, meny på sidan 23. Du måste också ange papperstyp för det fack som du använder. Se Konfigurera fack på sidan 82.
Lodräta vita linjer		<ol style="list-style-type: none"> 1. Skriv ut några sidor till och se om problemet försvinner av sig självt. 2. Se till att typ och kvalitet på det papper du använder motsvarar HPs specifikationer. Se Papper och utskriftsmaterial på sidan 69. 3. Tonerkassetten kanske behöver bytas.
Bromsspår		<p>Det här felet uppstår vanligtvis när tonerkassetten används långt efter att den förväntade livslängden har uppnåtts. Om du till exempel skriver ut stora mängder sidor med väldigt lite toner kvar i kassetten.</p> <ol style="list-style-type: none"> 1. Tonerkassetten kanske behöver bytas. 2. Minska antalet sidor som du skriver ut med väldigt lite toner.
Vita prickar på svart botten		<ol style="list-style-type: none"> 1. Skriv ut några sidor till och se om problemet försvinner av sig självt. 2. Se till att typ och kvalitet på det papper du använder motsvarar HPs specifikationer. Se Papper och utskriftsmaterial på sidan 69. 3. Kontrollera att produktens miljökrav har uppfyllts. Se Driftsförhållanden på sidan 210. 4. Tonerkassetten kanske behöver bytas.

Tabell 10-2 Bilddefekt, exempel (fortsättning)

Problem	Bildexempel	Lösning
Brutna linjer		<ol style="list-style-type: none"> 1. Se till att typ och kvalitet på det papper du använder motsvarar HPs specifikationer. Se Papper och utskriftsmaterial på sidan 69. 2. Kontrollera att produktens miljökrav har uppfyllts. Se Driftsförhållanden på sidan 210. 3. Vänd på papperet i facket. Prova också att vrida papperet 180°. 4. Öppna menyn KONFIGURERA ENHET på produktens kontrollpanel. Öppna undermenyn UTSKRIFTSKVALITET och ändra inställningen för TONERTÄTHET. Se Utskriftskvalitet, meny på sidan 23. 5. Öppna menyn KONFIGURERA ENHET på produktens kontrollpanel. På undermenyn UTSKRIFTSKVALITET öppnar du OPTIMERA och ställer in LINJEUPPGIFT=PÅ.
Suddig utskrift		<ol style="list-style-type: none"> 1. Se till att typ och kvalitet på det papper du använder motsvarar HPs specifikationer. Se Papper och utskriftsmaterial på sidan 69. 2. Kontrollera att produktens miljökrav har uppfyllts. Se Driftsförhållanden på sidan 210. 3. Vänd på papperet i facket. Prova också att vrida papperet 180°. 4. Använd inte papper som redan har körts genom produkten. 5. Minska tonertätheten. Öppna menyn KONFIGURERA ENHET på produktens kontrollpanel. Öppna undermenyn UTSKRIFTSKVALITET och ändra inställningen för TONERTÄTHET. Se Utskriftskvalitet, meny på sidan 23. 6. Öppna menyn KONFIGURERA ENHET på produktens kontrollpanel. På undermenyn UTSKRIFTSKVALITET öppnar du OPTIMERA och ställer in HÖG ÖVERFÖRING=PÅ. Se Utskriftskvalitet, meny på sidan 23.
Slumpmässig upprepning av bild		<p>Om en bild som visas överst på sidan (i svart) också upprepas längre ned på sidan (i ett grått fält) har tonern inte tagits bort helt från förra utskriften. (Den upprepade bilden kan vara ljusare eller mörkare än fältet det förekommer i.)</p> <ul style="list-style-type: none"> • Ändra ton (svärta) i fältet som den upprepade bilden förekommer i. • Ändra den ordning som bilderna skrivs ut i. Exempel: lägg den ljusare bilden överst på sidan och den mörkare längre ned. • Från programvaran kan du vända på hela sidan 180° så att den ljusare bilden skrivs ut först. • Om defekten uppstår längre fram i en utskrift stänger du av produkten i tio minuter och slår sedan på den igen så att utskriften startas om.

Linjal för mätning av upprepande defekter

Om en defekt upprepas flera gånger på en och samma sida kan du identifiera orsaken till felet med hjälp av den här linjalen. Lägg linjalens överkant vid den första defekten. Linjalmärket vid nästa förekomst av defekten indikerar vilken komponent som måste bytas.

Bild 10-1 Linjal för mätning av upprepande defekter

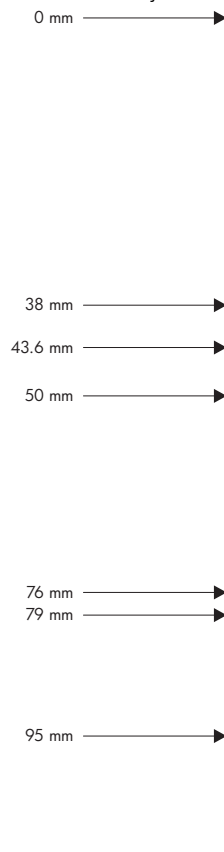

Avstånd mellan defekter	Produktkomponenter som orsakat defekten
38 mm	Skrivarpatron
43,6 mm	Utskriftsmotor
50 mm	Skrivarpatron
76 mm	Fixeringsenhet
79 mm	Fixeringsenhet
95 mm	Skrivarpatron

Lösa prestandaproblem

Problem	Orsak	Åtgärd
Sidor matas ut, men de är helt tomma.	Dokumentet innehåller eventuellt tomma sidor.	Kontrollera vad som finns på alla sidor i det dokument som du skriver ut.
	Produkten kan vara trasig.	Kontrollera produkten genom att skriva ut en konfigurationssida.
Sidor skrivs ut mycket långsamt.	Tyngre papper kan göra processen långsam.	Skriv ut på en annan typ av papper.
	Komplexa sidor skrivs kanske ut långsamt.	Korrekt fixering kan kräva långsammare skrivarhastighet för att garantera bästa utskriftskvalitet.
Sidor skrevs inte ut.	Produkten kanske inte kan plocka papper korrekt.	Kontrollera att papperet ligger i facket på rätt sätt.
	Papperet fastnar i produkten.	Ta bort material som har fastnat. Mer information finns i Trassel på sidan 156 .
	USB-kabeln kan vara defekt eller felaktigt ansluten.	<ul style="list-style-type: none">• Dra ur USB-kabeln i bägge ändar och sätt tillbaka den igen.• Försök skriva ut något som har skrivits ut tidigare.• Prova med en annan kabel.
	Andra enheter har anslutits till datorn.	Eventuellt kan inte produkten dela en USB-port med en annan enhet. Om du har anslutit en extern hårddisk eller en omkopplingsdosa för nätverk till samma port som produkten, störs eventuellt produkten av den andra enheten. För att kunna ansluta och använda produkten måste du då ta bort den andra enheten eller använda två USB-portar på datorn.

Avhjälpa anslutningsproblem

Lösa problem med direktanslutning

Om du har anslutit produkten direkt till en dator kontrollerar du kabeln.

- Kontrollera att kabeln är ansluten till både datorn och produkten.
- Kontrollera att kabeln inte är längre än 2 meter. Byt ut kabeln om det behövs.
- Kontrollera att kabeln fungerar genom att ansluta den till en annan produkt. Byt ut kabeln om det behövs.

Lösa nätverksproblem

Kontrollera följande för att bekräfta att produkten kommunicerar med nätverket. Skriv ut en konfigurationssida innan du börjar. Se [Skriv ut informationen och visa mig-sidor på sidan 104](#).

Problem	Lösning
Dålig fysisk anslutning	Verifiera att produkten är ansluten till rätt nätverksport med en kabel av rätt längd. Verifiera att kabelanslutningarna är korrekt gjorda. Titta på anslutningen till nätverksporten på baksidan av produkten och verifiera att den gula aktivitetslampan och den gröna länkstatuslampan lyser. Om problemet kvarstår, pröva en annan kabel eller port i navet.
Datorn kan inte kommunicera med produkten.	Använd kommandoprompten för att skicka ett ping-kommando från datorn till produkten. Ett exempel: <pre>ping 192.168.45.39</pre> Verifiera att pingkommandot visar tid för tur-och-retur, vilket anger att det fungerar. Om pingkommandot misslyckas kontrollerar du att nätnaven är på. Kontrollera sedan att nätverksinställningarna, produkten och datorn är konfigurerade för samma nätverk.
Felaktig inställning för länkhastighet och dubbelsidig utskrift	HP rekommenderar att du låter dessa inställningar vara i automatiskt läge (standardinställning). Se Inställningar för länkhastighet och duplex på sidan 67 .
Felaktig IP-adress för produkten på datorn.	Använda rätt IP-adress. Om IP-adressen är korrekt ska du ta bort produkten och sedan lägga till den igen.
Nya programvaror har förorsakat kompatibilitetsproblem.	Verifiera att alla nya programvaror är rätt installerade och att de använder rätt skrivardrivrutin.
Din dator eller arbetsstation är felaktigt inställd.	Kontrollera nätverksdrivrutinerna, skrivardrivrutinerna och nätverkskomdirigeringen. Verifiera att operativsystemet är korrekt konfigurerat.
Protokollet är avaktiverat eller andra nätverksinställningar är felaktiga.	Skriv ut en konfigurationssida för att kontrollera protokollets status. Aktivera det vid behov. Använd kontrollpanelen för att konfigurera om nätverksinställningarna vid behov.

Lösa problem med direkt USB-utskrift

Problem	Orsak	Lösning
Menyn USB-LAGRING öppnas inte när du sätter i USB-enheten.	Produkten har inte funktion för denna typ av USB-lagringstyp eller filsystem.	Spara filerna på en vanlig USB-lagringsenhet som använder FAT-filsystem (File Allocation Table). Produkten har funktion för USB-lagringsenheter som använder FAT12, FAT16 och FAT32.
	Administratören kan ha avaktiverat USB-utskrift för produkten.	Skriv ut från en dator som är ansluten till produkten.
	För många USB-lagringsenheter är anslutna till produkten.	Ta bort USB-lagringsenheter tills meddelandet försvinner. Ta därefter bort och sätt tillbaka den USB-lagringsenhet som du vill skriva ut från. Produkten har funktion för upp till fyra USB-lagringsenheter.
	En annan meny är redan öppen.	Stäng den öppna menyn och sätt därefter tillbaka USB-lagringsenheten.
	Mer än en minut har passerat sedan du anslöt USB-lagringsenheten.	Menyn hålls öppen i 1 minut. Sätt i USB-lagringsenheten igen.
	USB-lagringsenheten har flera partitioner. (Vissa tillverkare av USB-lagringsenheter installerar mjukvara på enheten som skapar partitioner, ungefär som för en CD.)	Omformatera USB-lagringsenheten för att få bort partitionerna eller använd en annan USB-lagringsenhet.
	USB-lagringsenheten kräver för mycket ström.	<ol style="list-style-type: none">1. Ta bort USB-lagringstillbehöret.2. Stäng av produkten och slå på den igen.3. Använd en USB-lagringsenhet som har egen strömförsörjning eller kräver mindre ström.
	USB-lagringsenheten fungerar inte korrekt.	<ol style="list-style-type: none">1. Ta bort USB-lagringstillbehöret.2. Stäng av produkten och slå på den igen.3. Försök att skriva ut från en annan USB-lagringsenhet.
Filen skrivs inte ut.	Du skriver ut en .PDF-fil och funktionen RAMDISK är avaktiverad.	Öppna menyn SYSTEMINSTÄLLNINGAR och ställ in funktionen RAMDISK på inställningen AUTO .
	En annan utskrift kanske håller på att bearbetas eller så skriver du ut en stor fil.	Kontrollera lampan Data på kontrollpanelen. Om den blinkar håller en utskrift på att bearbetas.
	Facken kanske är tomma.	Se till att det finns papper i minst ett fack.
	Ett papperstrassel kanske förekommer.	Kontrollera om felmeddelanden visas i teckenfönstret på kontrollpanelen. Ta bort material som har fastnat. Se Rensa trassel på sidan 157 .

Problem	Orsak	Lösning
Oväntade filer finns i USB-enheten.	Varje gång du sätter på produkten skapas automatiskt tre filer på anslutna USB-enheter.	Ta bort USB-enheten innan du sätter på produkten. Vissa USB-enheter har en låsfunktion som hindrar att nya filer skrivs i enheten. Om din USB-enhet har sådan funktion så låser du enheten.
Filen finns inte i menyn USB-LAGRING .	Funktionen för USB-utskrift hanterar inte den typen av fil du försöker skriva ut.	Du kan skriva ut följande typer av filer: <ul style="list-style-type: none"> • .PDF • .XPS • .PCL • .PS
	För många filer i en enda mapp i USB-enheten.	Minska antalet filer i mappen genom att flytta dem till undermappar.
	Produkten har inte funktion för språket på filnamnet och filnamnet har ersatts med tecken från en annan teckenuppsättning.	Byt namn på filerna och använd då ett kompatibelt språk.
Menyn USB-LAGRING öppnas men USB-enheten finns inte med i listan.	För många USB-enheter är anslutna till produkten.	Ta bort USB-enheter tills meddelandet försvinner. Ta därefter bort och sätt tillbaka den USB-enhet som du vill skriva ut från. Produkten har funktion för upp till fyra USB-enheter.
Filnamn är suddiga och svårlästa när listan på kontrollpanelen bläddras igenom.	Ljusstyrkan i teckenfönstret på kontrollpanelen måste justeras.	Öppna menyn SYSTEMINSTÄLLNINGAR och justera inställningen VISA LJUSHET tills texten är tydlig.

Fel på produktens programvara

Fel	Lösning
Ingen skrivardrivrutin visas för produkten i mappen Skrivare .	<ul style="list-style-type: none">• Installera om produktens programvara. OBS! Stäng alla program som körs. Stäng ett program som har en ikon i systemfältet genom att högerklicka på ikonen och välja Stäng eller Inaktivera.• Försök att ansluta USB-kabeln till en annan USB-port på datorn.
Ett felmeddelande visades under programinstallationen	<ul style="list-style-type: none">• Installera om produktens programvara. OBS! Stäng alla program som körs. Stäng ett program som har en ikon i systemfältet genom att högerklicka på ikonen och välja Stäng eller Inaktivera.• Kontrollera hur mycket ledigt utrymme som finns på enheten där du installerar produktens programvara. Om det behövs frigör du så mycket utrymme du kan och installerar sedan om produktens programvara.• Om det behövs kör du Diskdefragmenteraren och installerar om produktens programvara.
Produkten är i läget Redo men skriver inte ut	<ul style="list-style-type: none">• Skriv ut en konfigurationssida och kontrollera produktens funktion.• Kontrollera att alla kablar sitter i ordentligt och överensstämmer med specifikationerna. Detta inkluderar USB-kabeln och nätkabeln. Försök med en annan kabel.

Lösa vanliga Windows-problem

Felmeddelande:

"Allmänt skyddsfel, undantag OE"

"Spool32"

"Förbjuden åtgärd"

Orsak	Åtgärd
	<p>Stäng alla program, starta om Windows och försök igen.</p> <p>Välj en annan skrivardrivrutin. Om PCL 6-skrivardrivrutinen för produkten är vald växlar du till skrivardrivrutinen PCL 5 eller HP:s drivrutin för emulering av PostScript nivå 3, vilket du kan göra från ett program.</p> <p>Radera alla temporära filer från underkatalogen Temp. Du kan ta reda på namnet på katalogen genom att öppna AUTOTEXEC.BAT-filen och leta efter satsen "Set Temp =". Namnet efter denna post är Temp-katalogen. Standardnamnet är vanligtvis C:\TEMP, men kan vara ett annat.</p> <p>Mer information om felmeddelanden i Windows finns även i dokumentationen för Microsoft Windows som levererades med datorn.</p>

Lösa vanliga Macintosh-problem

Tabell 10-3 Problem med Mac OS X

Skrivardrivrutinen är inte listad i Utskriftskontroll eller Program för skrivarinställningar.

Orsak	Åtgärd
Skrivarprogramvaran har kanske inte installerats eller installerats felaktigt.	Kontrollera att filen .GZ för produkten finns i följande mapp på hårddisken: <ul style="list-style-type: none">• Mac OS X V10.3 och V10.4: Bibliotek/Skrivare/PPDs/Innehåll/Resurser/<lang>.lproj , där <lang> representerar språkkoden på två bokstäver för det språk du använder.• Mac OS X V10.5: Bibliotek/Printers/PPDs/Contents/Resources Om det behövs ska du göra om installationen. Mer information finns i installationshandledningen.
PPD-filen är skadad.	Ta bort filen .GZ från följande mapp på hårddisken: <ul style="list-style-type: none">• Mac OS X V10.3 och V10.4: Bibliotek/Skrivare/PPDs/Innehåll/Resurser/<lang>.lproj , där <lang> representerar språkkoden på två bokstäver för det språk du använder.• Mac OS X V10.5: Bibliotek/Printers/PPDs/Contents/Resources Installera om programvaran. Mer information finns i installationshandledningen.

Skrivarnamnet, IP-adressen eller Rendezvous/Bonjour-värnämnet visas inte i skrivarlistan i Utskriftskontroll eller Program för skrivarinställningar.

Orsak	Åtgärd
Det kan hända att skrivaren inte är klar.	Kontrollera att kablarna är rätt inkopplade, att produkten är på och att lampan Klar lyser. Om du ansluter via USB eller en Ethernet-hubb kan du försöka med att ansluta till en annan dator eller använda en annan port.
Risken finns att du väljer fel anslutningstyp.	Kontrollera att USB, IP Printing (IP-utskrift) eller Rendezvous/Bonjour har markerats, beroende på typen av anslutning mellan skrivaren och datorn.
Fel skrivarnamn, IP-adress eller Rendezvous/Bonjour-värnämnet används.	Skriv ut en konfigurationssida för att kontrollera produktnamnet, IP-adress eller Rendezvous-värnämnet. Kontrollera att namnet, IP-adressen eller Rendezvous-värnämnet på konfigurationssidan stämmer överens med produktnamnet, IP-adressen eller Rendezvous-värnämnet i Utskriftskontroll eller Skrivarinställningar.
Gränssnittskabeln kan vara defekt eller ha dålig kvalitet.	Ersätt kabeln med en kabel av hög kvalitet.

Skrivardrivrutinen ställer inte in din valda skrivare automatiskt i Utskriftskontroll eller Program för skrivarinställningar.

Orsak	Åtgärd
Det kan hända att skrivaren inte är klar.	Kontrollera att kablarna är rätt inkopplade, att produkten är på och att lampan Klar lyser. Om du ansluter via USB eller en Ethernet-hubb kan du försöka med att ansluta till en annan dator eller använda en annan port.

Tabell 10-3 Problem med Mac OS X (fortsättning)

Skrivardrivrutinen ställer inte in din valda skrivare automatiskt i Utskriftskontroll eller Program för skrivarinställningar.

Orsak	Åtgärd
Skrivarprogramvaran har kanske inte installerats eller installerats felaktigt.	<p>Kontrollera att produktens PPD-fil finns i följande mapp på hårddisken:</p> <ul style="list-style-type: none"> • Mac OS X V10.3 och V10.4: Bibliotek/Skrivare/PPDs/Innehåll/Resurser/<lang>.lproj, där <lang> representerar språkkoden på två bokstäver för det språk du använder. • Mac OS X V10.5: Bibliotek/Printers/PPDs/Contents/Resources <p>Om det behövs ska du göra om installationen. Mer information finns i installationshandledningen.</p>
PPD-filen är skadad.	<p>Ta bort filen .GZ från följande mapp på hårddisken:</p> <ul style="list-style-type: none"> • Mac OS X V10.3 och V10.4: Bibliotek/Skrivare/PPDs/Innehåll/Resurser/<lang>.lproj, där <lang> representerar språkkoden på två bokstäver för det språk du använder. • Mac OS X V10.5: Bibliotek/Printers/PPDs/Contents/Resources <p>Installera om programvaran. Mer information finns i installationshandledningen.</p>
Gränssnittskabeln kan vara defekt eller ha dålig kvalitet.	Ersätt gränssnittskabeln med en kabel av hög kvalitet.

Utskriften sändes inte till den skrivare du angav.

Orsak	Åtgärd
Det kan hända att utskriftskön avslutas.	Starta om utskriftskön. Öppna Utskrifter och välj Start Jobs (Starta utskriftsjobb).
Fel skrivarnamn eller IP-adress används. Det kan hända att du skickat utskriften till en annan skrivare med samma eller liknande namn, IP-adress och Rendezvous-värnamn.	Skriv ut en konfigurationssida för att kontrollera produktnamnet, IP-adress eller Rendezvous-värnamn. Kontrollera att namnet, IP-adressen eller Rendezvous-värnamnet på konfigurationssidan stämmer överens med produktnamnet, IP-adressen eller Rendezvous-värnamnet i Utskriftskontroll eller Skrivarinställningar.

En inkapslad PostScript-fil (EPS) skriver ut med fel typsnitt.

Orsak	Åtgärd
Det här problemet uppstår med vissa program.	<ul style="list-style-type: none"> • Försök att ladda ned teckensnitten som finns i EPS-filen till skrivaren innan du skriver ut. • Skicka filen i ASCII-format istället för binär kod.

Det går inte att skriva ut från ett USB-kort från tredjepart.

Orsak

Åtgärd

Det här felet uppstår när programvaran för USB-skrivare inte är installerad.

När du lägger till ett USB-kort från tredje part kan du eventuellt behöva Apples supportprogramvara för USB-adapterkort. Den senaste versionen av den här programvaran finns på Apples webbplats.

När skrivaren är ansluten med en USB-kabel syns den inte i Utskriftskontroll eller Program för skrivarinställningar när du valt drivrutinen.

Orsak

Åtgärd

Det här problemet orsakas antingen av programmet eller maskinvaran.

Felsökning för programvaran

- Kontrollera att Macen stöder USB.
- Kontrollera att Macintosh-operativsystemet är Mac OS X V10.3 eller senare.
- Se till att Macintosh har lämplig USB-programvara från Apple.

Felsökning för hårdvaran

- Kontrollera att skrivaren är startad.
- Kontrollera att USB-sladden är korrekt ansluten.
- Kontrollera att du använder rätt USB-kabel för hög hastighet.
- Kontrollera att det inte finns för många USB-enheter i kedjan som drar ström. Koppla bort alla enheter från kedjan och anslut kabeln direkt till USB-porten på värddatorn.
- Kontrollera om det finns mer än två USB-nav utan strömförsörjning i rad i kedjan. Koppla bort alla enheter från kedjan och anslut kabeln direkt till USB-porten på värddatorn.

OBS! Tangentbordet för iMac är ett USB-nav utan strömförsörjning.

A Förbrukningsmaterial och tillbehör

- [Beställ delar, tillbehör och förbrukningsmaterial](#)
- [Artikelnummer](#)

Beställ delar, tillbehör och förbrukningsmaterial

Beställa förbrukningsmaterial och papper	www.hp.com/go/suresupply
Beställa äkta delar och tillbehör till HP	www.hp.com/buy/parts
Beställa via service- eller supportleverantörer	Kontakta en auktoriserad HP-service- eller supportleverantör.
Beställa och använda HP-programvara	Använda HP Easy Printer Care-programvaran på sidan 106 Använda den inbäddade webbservern på sidan 109

Objekt	Beskrivning	Artikelnummer
	Jetdirect 630n E10 nätverkskort (IPv6/ gigabit)	J7997G
	Jetdirect 635n E10 nätverkskort (IPv6/IPsec)	J7961G
USB-kabel	2-meters A-till-B-parallellkabel	C6518A

B Service och support

- [Hewlett-Packards avtal för begränsad garanti](#)
- [HPs Premium Protection-garanti: Begränsad garanti för LaserJet-tonerkassetter](#)
- [Licensavtal för slutanvändare](#)
- [Garantiservice för kundens egen reparation](#)
- [Kundsupport](#)
- [Packa om produkten](#)
- [Blankett för serviceinformation](#)

Hewlett-Packards avtal för begränsad garanti

HP-PRODUKT	DEN BEGRÄNSADE GARANTINS VARAKTIGHET
HP LaserJet P3015, P3015d, P3015n, CP3015dn, CP3015x	Ett års begränsad garanti

HP garanterar dig, slutanvändaren, att maskinvara och tillbehör från HP kommer att vara felfria avseende material och utförande under ovan angivna tidsperiod, vilken börjar på inköpsdagen. Om HP under garantiperioden mottager meddelande om sådana defekter, kommer HP att efter eget gottfinnande antingen reparera eller byta ut den felaktiga produkten. En utbytesprodukt kan antingen vara ny eller liknande i skick som ny.

HP garanterar att programvara från HP inte kommer att misslyckas med att köra programinstruktionerna på grund av fel i material och utförande under ovan angivna tidsperiod, under förutsättning att programvaran har installerats och används på rätt sätt. Om HP under garantiperioden tar emot meddelande om sådana defekter, kommer HP att ersätta programvarumедier som inte kör programinstruktionerna på grund av sådana defekter.

HP garanterar inte att användningen av HP-produkter kommer att kunna ske utan avbrott eller fel. Om HP under rimlig tid inte har möjlighet att reparera eller ersätta en produkt till sådant skick som anges i garantin, äger du rätt till återbetalning av inköpspriset vid omedelbar retur av produkten.

HP:s produkter kan innehålla omarbetade delar som prestandamässigt fungerar som nya eller delar som endast har använts ett fåtal gånger.

Garantin gäller inte defekter som är ett resultat av (a) felaktiga eller inadekvata åtgärder för underhåll eller kalibrering, (b) programvara, gränssnitt, delar eller utrustning som inte levererats av HP, (c) otillbörlig modifiering eller felaktig användning, (d) handhavande utanför de gränsvärden som gäller miljöbetingelser för produkten, eller (e) felaktig förberedelse eller underhåll vid placering.

I DEN UTSTRÄCKNING SOM LOKAL LAGSTIFTNING TILLÅTER, ÄR GARANTIERNAN OVAN DE ENDA OCH INGA ANDRA GARANTIER ELLER VILLKOR, VARE SIG SKRIFTLIGA ELLER MUNTliga, UTTRYCKS ELLER UNDERFÖRSTÅS. HP FRÅNSÄGER SIG DESSUTOM SÄRSKILT ALLA UNDERFÖRSTÅDDA GARANTIER ELLER VILLKOR AVSEENDE SÄLJBARHET, KVALITET OCH LÄMPLIGHET FÖR ETT VISST ÄNDAMÅL. Vissa länder/regioner tillåter inte begränsningar med avseende på tidsperioden för en underförstådd garanti vilket kan innebära att ovanstående begränsning eller undantag inte gäller dig. Denna begränsade garanti ger dig specifika juridiska rättigheter. Du kan även äga andra rättigheter vilka varierar från land/region till land/region.

HP:s begränsade garanti gäller i alla länder/regioner där HP har en supportrepresentant för denna produkt och där HP har marknadsfört denna produkt. Garantiservicenivån du får kan variera beroende på lokala standarder. HP kommer inte att ändra produktens format eller funktion för att göra den användningsbar i ett land/region där den från början inte var avsedd att fungera på grund av juridiska skäl eller reglementen.

I DEN UTSTRÄCKNING SOM LOKAL LAGSTIFTNING TILLÅTER ÄR GOTTGÖRELSENA I DENNA GARANTIDEKLARATION KUNDENS ENDA OCH EXKLUSIVA GOTTGÖRELSE. FÖRUTOM NÅR ANNAT ANGES OVAN SKALL UNDER INGA OMSTÄNDIGHETER HP ELLER DESS LEVERANTÖRER HÅLLAS ANSVARIGA FÖR FÖRLUST AV DATA ELLER FÖR NÅGRA DIREKTA, SPECIELLA, TILLFÄLLIGA SKADOR ELLER FÖLJDSKADOR (INKLUSIVE FÖRLUST AV VINST ELLER DATA), ELLER ANDRA SKADOR, VARE SIG DESSA BASERAS PÅ KONTRAKT, FÖRSEELSE ELLER ANNAT. Vissa länder/regioner tillåter inte undantag eller begränsningar för oavsiktliga skador eller följdskador vilket kan innebära att ovanstående begränsning eller undantag inte gäller dig.

GARANTIVILLKOREN I DETTA AVTAL, FÖRUTOM VAD SOM TILLÅTS ENLIGT LAGEN, VARKEN UTESLUTER, BEGRÄNSAR ELLER MODIFIERAR OCH UTGÖR ETT TILLÄGG TILL DE OBLIGATORISKA RÄTTIGHETER SOM GÄLLER FÖRSÄLJNINGEN AV DENNA PRODUKT TILL KUNDEN.

HPs Premium Protection-garanti: Begränsad garanti för LaserJet-tonerkassetter

Den här HP-produkten är garanterat fri från defekter i material och utförande.

Garantin gäller inte produkter som (a) har fyllts på, renoverats, gjorts om eller på annat sätt modifierats, (b) har defekter på grund av felaktig användning eller lagring eller användning utanför de angivna miljöspecifikationerna för produkten eller (c) har slitage från vanlig användning.

För att få garantitjänster ska du ta tillbaka produkten till inköpsstället (med en skriftlig beskrivning av problemet samt exempelutskrifter) eller kontakta HP:s kundtjänst. HP kommer att efter eget gottfinnande antingen byta ut produkter som visat sig vara felaktiga, eller återbetala inköpskostnaden.

I DEN UTSTRÄCKNING SOM MEDGES AV LOKAL LAGSTIFTNING, ÄR OVANSTÅENDE GARANTI EXKLUSIV OCH INGA ANDRA GARANTIER ELLER VILLKOR, VARE SIG SKRIFTLIGA ELLER MUNTliga, ÄR UTTRYCKTA ELLER UNDERFÖRSTÅDDA, OCH HP GER INGA SOM HELST UNDERFÖRSTÅDDA GARANTIER FÖR SÄLJBARHET, KVALITET ELLER LÄMPLIGHET FÖR ETT VISST ÄNDAMÅL.

I DEN UTSTRÄCKNING SOM MEDGES AV LOKAL LAGSTIFTNING, SKALL HP ELLER DESS LEVERANTÖRER UNDER INGA OMSTÄNDIGHETER HÅLLAS ANSVARIGA FÖR FÖRLUST AV DATA ELLER FÖR NÅGRA DIREKTA, SÄRSKILDA, TILLFÄLLIGA SKADOR ELLER FÖLJDSKADOR (INKLUSIVE FÖRLORAD INKOMST ELLER FÖRLUST AV DATA), ELLER ANDRA SKADOR, VARE SIG DESSA BASERAS PÅ KONTRAKT, FÖRSEELSE ELLER ANNAT.

VILLKOREN I DENNA GARANTIDEKLARATION, FÖRUTOM I DEN UTSTRÄCKNING LAGEN SÅ TILLÅTER, UTESLUTER INTE, BEGRÄNSAR INTE ELLER MODIFIERAR INTE OCH GÄLLER UTÖVER DE OBLIGATORISKA LAGSTADGADE RÄTTIGHETER SOM ÄR TILLÄMPLIGA FÖR FÖRSÄLJNINGEN AV DENNA PRODUKT.

Licensavtal för slutanvändare

LÄS DETTA NOGA INNAN DU ANVÄNDER PROGRAMVARUPRODUKTEN: Detta licensavtal för slutanvändare ("licensavtalet") är ett kontrakt mellan (a) dig (som privatperson eller som representant för en organisation) och (b) Hewlett-Packard Company ("HP") som reglerar användningen av programvaruprodukten ("programvaran"). Detta licensavtal gäller inte om det finns ett separat licensavtal för programvaran mellan dig och HP eller dess leverantörer, inklusive ett licensavtal i online-dokumentation. Begreppet "programvara" kan omfatta (i) tillhörande medier, (ii) en användarhandbok och annat tryckt material, och (iii) "online-dokumentation" eller elektronisk dokumentation (kollektivt benämnt "användardokumentation").

RÄTTIGHETER TILL PROGRAMVARAN GES ENDAST UNDER FÖRUTSÄTTNING ATT DU ACCEPTERAR ALLA VILLKOR OCH BESTÄMMELSER I DETTA LICENSAVTAL. GENOM ATT INSTALLERA, KOPIERA, LADDA NED ELLER PÅ ANNAT SÄTT ANVÄNDA PROGRAMVARAN, SAMTYCKER DU TILL ATT FÖLJA LICENSAVTALET. OM DU INTE ACCEPTERAR LICENSAVTALET SKA DU INTE INSTALLERA ELLER LADDA NED PROGRAMVARAN ELLER ANVÄNDA DEN PÅ NÅGOT ANNAT SÄTT. OM DU HAR KÖPT PROGRAMVARAN MEN INTE ACCEPTERAR LICENSAVTALET, SKA DU RETURNERA PROGRAMVARAN TILL INKÖPSTÄLLET INOM FJORTON DAGAR FÖR ATT FÅ PENGARNA TILLBAKA. OM PROGRAMVARAN ÄR INSTALLERAD PÅ ELLER HAR GJORTS TILLGÄNGLIG MED EN ANNAN HP-PRODUKT, KAN DU RETURNERA HELA DEN OANVÄNDA PRODUKTEN.

1. PROGRAMVARA FRÅN TREDJE PART. Programvaran kan, utöver programvara som utvecklats av HP ("HP-programvara"), inkludera programvara med licens från tredje part ("tredjepartsprogramvara" och "tredjepartslicens"). För all tredjepartsprogramvara ges licens enligt villkoren och bestämmelserna i motsvarande tredjepartslicens. I allmänhet finns tredjepartslicensen i en fil med namnet licens.txt eller liknande. Du bör kontakta HP:s support om du inte kan hitta någon tredjepartslicens. Om tredjepartslicenserna omfattar licenser som ger tillgång till källkod (såsom GNU General Public License) och motsvarande källkod inte är inkluderad i programvaran, ska du gå till produktsupportsidorna på HP:s webbplats (hp.com) för att ta reda på hur du erhåller sådan källkod.

2. LICENS RÄTTIGHETER. Du har följande rättigheter, under förutsättning att du följer alla villkor och bestämmelser i detta licensavtal:

a. Användning. HP ger dig licens att använda en kopia av HP-programvaran. Med "använda" avses installera, kopiera, lagra, läsa in, exekvera, visa eller på annat sätt använda HP-programvaran. Du får inte modifiera HP-programvaran eller inaktivera eventuella licens- eller kontrollfunktioner i densamma. Om denna programvara tillhandahålls av HP för användning med en bildbehandlings- eller utskriftsprodukt (om programvaran till exempel är en skrivardrivrutin, fast programvara eller ett tilläggsprogram), får HP-programvaran endast användas med en sådan produkt ("HP-produkt"). Ytterligare restriktioner för användning kan förekomma i användardokumentationen. Du får inte separera komponenterna i HP-programvaran. Du har inte rätt att distribuera HP-programvaran.

b. Kopiering. Din rätt att kopiera innebär att du får göra arkiverings- eller säkerhetskopior av HP-programvaran, under förutsättning att varje kopia innehåller alla meddelanden om upphovsrätt som finns i originalet och endast används för säkerhetskopiering.

3. UPPGRADERINGAR. För att använda HP-programvara som HP tillhandahåller som en uppgradering, uppdatering eller ett tillägg (kollektivt benämnt "uppgradering"), måste du först inneha licens för den ursprungliga HP-programvara som HP identifierat som giltig för uppgraderingen. I den omfattning som uppgraderingen ersätter den ursprungliga HP-programvaran, får du inte längre använda densamma. Detta licensavtal gäller för varje uppgradering, såvida inte HP tillhandahåller andra villkor med uppgraderingen. Vid en konflikt mellan detta licensavtal och sådana andra villkor, gäller de andra villkoren.

4. ÖVERLÅTELSE.

a. Överlåtelse till tredje part. Den ursprungliga slutanvändaren av HP-programvaran får göra en engångsoverlåtelse av HP-programvaran till en annan slutanvändare. Överlåtelsen ska inkludera alla komponenter, medier, all användardokumentation, detta licensavtal och, i förekommande fall, äkthetsintyget.

Överlåtelsen får inte ske indirekt, exempelvis via ett ombud. Före överlåtelsen ska mottagaren av programvaran acceptera licensavtalet. Vid överlåtelse av HP-programvaran upphör din licens automatiskt.

b. Restriktioner. Du får inte hyra ut, leasa eller låna ut HP-programvaran eller använda programvaran för kommersiell vidare-upplåtelse eller för uthyrning till allmänheten. Du får inte vidarelicensiera, upplåta eller överlåta HP-programvaran på annat sätt än det som uttryckligen beskrivs i detta licensavtal.

5. ÄGANDERÄTT. Alla immateriella rättigheter till programvaran och användardokumentationen innehas av HP eller dess leverantörer och skyddas av gällande lag, inklusive tillämpliga lagar om upphovsrätt, affärshemligheter, patent och varumärken. Du får inte avlägsna produktidentifikation, meddelanden om upphovsrätt eller begränsningar av äganderätten från programvaran.

6. BEGRÄNSNING I FRÅGA OM DEKOMPILERING. Du får inte dekompilera eller disassemblera HP-programvaran, förutom i den utsträckning som lagen tillåter.

7. SAMTYCKE TILL ATT ANVÄNDA DATA. HP och dess dotter- och samarbetsföretag kan samla in och använda teknisk information som du tillhandahåller i samband med (i) användning av programvaran eller HP-produkten, eller (ii) vid erhållande av supporttjänster för programvaran eller HP-produkten. All sådan information behandlas i enlighet med HP:s sekretesspolicy. HP kommer inte att använda sådan information i en form där du personligen kan identifieras, förutom i den omfattning som är nödvändig för att förbättra användningen eller tillhandahålla supporttjänster.

8. BEGRÄNSNING AV ANSVARSSKYLDIGHET. HP:s och dess leverantörers totala ersättningskyldighet och den enda ersättning du kan erhålla under detta licensavtal begränsad till det belopp som du faktiskt betalat för produkten eller 5 US\$ (det högsta av dessa två belopp gäller). I DEN UTSTRÄCKNING SOM GÄLLANDE LAG TILLÅTER, ANSVARAR INTE HP ELLER DESS LEVERANTÖRER FÖR DIREKTA, INDIREKTA, TILLFÄLLIGA ELLER SPECIELLA SKADOR ELLER FÖLJDSKADOR (INKLUSIVE ERSÄTTNING FÖR FÖRLORAD VINST, FÖRLORADE DATA, AVBROTT I VERKSAMHETEN, PERSONSKADOR ELLER FÖRLORAD SEKRETESS) SOM PÅ NÅGOT SÄTT ÄR FÖRKNIPPADE MED ANVÄNDNING AV ELLER OFÖRMÅGA ATT ANVÄNDA PROGRAMVARAN, ÄVEN OM HP ELLER NÅGON AV DESS LEVERANTÖRER HAR UNDERRÄTTATS OM MÖJLIGHETEN TILL SÅDANA SKADOR, OCH ÄVEN OM OVANNÄMMDA ERSÄTTNING INTE UPPFYLLER SITT HUVUDSAKLIGA SYFTE. Vissa stater eller andra jurisdiktioner tillåter inte att man avsäger sig eller begränsar ansvaret för indirekt skada eller följdskador, så den ovanstående begränsningen kanske inte gäller dig.

9. KUNDER INOM MYNDIGHETER I USA. Om du representerar en myndighet i USA, ges licens för kommersiell datorprogramvara, dokumentation för datorprogramvara och tekniska data för kommersiella produkter i enlighet med FAR 12.211 och FAR 12.212, under tillämpligt kommersiellt licensavtal från HP.

10. EFTERFÖLJANDE AV EXPORTLAGAR. Du åtar dig att följa alla lagar, regler och restriktioner (1) som gäller export eller import av programvaran eller (ii) begränsning av användning av programvaran, inklusive eventuella begränsningar av spridning av kärnvapen och kemiska eller biologiska vapen.

11. FÖRBEHÅLLANDE AV RÄTTIGHETER. HP och dess leverantörer förbehåller sig alla rättigheter som du inte uttryckligen beviljas i detta licensavtal.

(c) 2007 Hewlett-Packard Development Company, L.P.

Ver. 11/06

Garantiservice för kundens egen reparation

I HP-produkter används många CSR-delar i syfte att minimera reparationstiden och ge större flexibilitet vid byte av defekta delar. Om HP under diagnosperioden kommer fram till att reparationen kan utföras med hjälp av en CSR-del, levererar HP den aktuella delen direkt till dig, så att du kan byta ut den defekta delen. Det finns två kategorier av CSR-delar: 1) Delar för vilka reparation obligatoriskt utförs av kunden. Om du vill att HP byter ut sådana delar faktureras du för rese- och arbetskostnader för den servicen. 2) Delar för vilka reparation valfritt utförs av kunden. De här delarna är även utformade för CSR. HP kan även byta ut dem åt dig utan extra kostnad i enlighet med den typ av garantiservice som gäller för produkten.

Beroende på tillgänglighet och geografiska hänsyn kan CSR-delar levereras så att du får dem nästa arbetsdag. Leverans samma dag eller inom fyra timmar kan erbjudas mot en extra avgift beroende på var i världen du befinner dig. Om du behöver hjälp kan du kontakta HP:s center för teknisk support så får du hjälp av en tekniker per telefon. HP anger i det material som levereras med en CSR-del om den defekta delen måste returneras till HP. I de fall där den defekta delen måste returneras till HP måste du returnera den inom en viss tidsperiod, vanligen fem (5) arbetsdagar. Den defekta delen måste returneras med tillhörande dokumentation som medföljde delen. Om du inte returnerar den defekta delen kan det hända att du faktureras för ersättningsdelen. Vid CSR betalar HP alla leverans- och returkostnader och anger vilket transportföretag som ska användas.

Kundsupport

Få gratis telefonsupport i ditt land/din region under din garantiperiod

Telefonnummer för ditt land/region finns i broschyren som medföljde i kartongen till produkten eller på www.hp.com/support/.

Ha produktens namn, serienummer, inköpsdatum och en problembeskrivning till hands.

Få support från Internet dygnet runt

www.hp.com/support/ljp3010series

Få support för produkter som används med Macintosh-datorer

www.hp.com/go/macosex

Hämta funktioner, drivrutiner och elektronisk information till programvaran

www.hp.com/go/ljp3010series_software

Beställ extra HP-tjänster eller underhållsavtal

www.hp.com/go/carepack

Packa om produkten

Om HP Customer Care bedömer att produkten behöver skickas till HP för reparation följer du dessa steg med beskrivning om hur du packar ned produkten innan du skickar den.

⚠ VIKTIGT: Fraktskador som beror på dålig paketering är kundens ansvar.

1. Ta bort och behåll eventuella DIMM-kort som du har köpt och installerat i produkten.

⚠ VIKTIGT: Statisk elektricitet kan skada elektronikkomponenter. När du hanterar DIMM bör du antingen bära ett antistatiskt armband eller nudda den antistatiska DIMM-förpackningen och sedan nudda vid en omålad metall-del på produkten. Information om hur du tar bort DIMM-korten finns i [Installera minne på sidan 121](#).

2. Ta bort och behåll tonerkassetten.

⚠ VIKTIGT: Det är *mycket viktigt* att ta bort tonerkassetten innan du transporterar produkten. En tonerkassett som ligger kvar i produkten under transporten kommer att läcka och toner kommer att täcka skrivarverket och andra delar.

Förhindra skador på tonerkassetten genom att inte röra vid valsens på den samt genom att förvara den i originalförpackningen eller på sådant sätt att den inte utsätts för ljus.

3. Ta bort och behåll nätsladden, gränssnittskabeln och extra tillbehör, t.ex. ett EIO-kort.
4. Bifoga om möjligt utskriftsexempel och 50 till 100 ark papper eller annat material som utskriften blir felaktig på.
5. I USA kan du ringa HP Customer Care om du vill ha nytt förpackningsmaterial. Om du bor i ett annat land/region bör du använda originalförpackningen om det är möjligt. Hewlett-Packard rekommenderar dig att försäkra utrustningen för transporten.

Blankett för serviceinformation

VEM RETURNERAR UTRUSTNINGEN?

Datum:

Kontaktperson:

Telefon:

Alternativ kontaktperson:

Telefon:

Returnera utrustningen till följande adress:

Speciella anvisningar för transport:

VAD SKICKAR DU?

Modellnamn:

Modellnummer:

Serienummer:

Bifoga relevanta utskrifter. Skicka INTE med tillbehör (handböcker, rengöringsutrustning o.s.v.) som inte behövs för reparationen.

HAR DU TAGIT BORT TONERKASSETTERNA?

Du måste ta bort dem innan du skickar skrivaren, såvida inte ett mekaniskt problem hindrar dig från att ta bort dem.

Ja.

Nej, jag kan inte ta bort dem.

VAD SKA ÅTGÄRDAS? (Bifoga en separat sida vid behov.)

1. Beskriv felet. (Vari består felet? Vad gjorde du när felet uppstod? Vilken programvara använde du? Går det att återskapa felet?)

2. Om felet är återkommande, hur lång tid går mellan felen?

3. Om enheten är ansluten till något av följande uppger du tillverkare och modellnummer.

Persondator:

Modem:

Nätverk:

4. Ytterligare kommentarer:

HUR KOMMER DU ATT BETALA FÖR REPARATIONEN?

Garantin gäller

Inköps-/mottagningsdatum:

(Bifoga inköps- eller mottagningskvitto med originaldatum då enheten togs emot.)

Nummer på underhållskontrakt:

Nummer på inköpsorder:

Förutom för kontrakts- och garantiärenden måste ett inköpsordernummer och/eller en attestering medfölja en servicebegäran. Om standardreparationspriser inte gäller krävs en minsta inköpsorder. Standardreparationspriser kan erhållas genom att kontakta ett HP-auktoriserat reparationscenter.

Attesteras:

Telefon:

Faktureringsadress:

Speciella anvisningar för fakturering:

C Specifikationer

- [Fysiska specifikationer](#)
- [Effektförbrukning, elektriska specifikationer och akustisk emission](#)
- [Driftsförhållanden](#)

Fysiska specifikationer

Tabell C-1 Produktens mått och vikt

Produktmodell	Höjd	Djup	Bredd	Vikt
Grundmodell och modellerna d, n och dn	316 mm	400 mm	448 mm	15,9 kg
x-modell	456 mm	400 mm	448 mm	21,2 kg
Extra pappersmatare för 500 ark	140 mm	400 mm	448 mm	5,3 kg

Tabell C-2 Produktmått med alla luckor och fack helt öppna

Produktmodell	Höjd	Djup	Bredd
Grundmodell och modellerna d, n och dn	325 mm	1 040 mm	448 mm
x-modell	465 mm	1 040 mm	448 mm

Effektförbrukning, elektriska specifikationer och akustisk emission

Aktuell information finns på www.hp.com/go/ljp3010series_regulatory.

Driftsförhållanden

Tabell C-3 Nödvändiga villkor

Miljöförhållanden		Utskrift	Lagring/viloläge
Temperatur	Produkt	7,5° till 32,5°C	0° till 35°C
	Skrivarpatron	7,5° till 32,5°C	-20° till 40°C
Relativ luftfuktighet	Produkt	5 % till 90 %	35 % till 85 %
	Skrivarpatron	10–90 %	10–90 %

D Föreskrifter

- [FCC-bestämmelser](#)
- [Föregångare när det gäller miljövänliga produkter](#)
- [Överensstämmelseintyg](#)
- [Säkerhetsinformation](#)

FCC-bestämmelser

Den här utrustningen har testats och befunnits uppfylla kraven för en digital enhet i klass B, enligt del 15 i FCC-reglerna. Kraven är utformade för att skydda mot skadliga störningar i hemmiljöer. Denna utrustning genererar, använder och kan utstråla radiofrekvent energi. Om utrustningen inte installeras och används i enlighet med instruktionerna kan den orsaka skadliga störningar i radiokommunikationer. Det går emellertid inte att garantera att inga störningar förekommer i någon viss installation. Om denna utrustning skulle förorsaka skadliga störningar i radio- eller tv-mottagningen, vilket kan avgöras genom att du stänger av utrustningen och sedan slår på den igen, uppmanas användaren att försöka avhjälpa störningarna genom att vidta någon av följande åtgärder:

- Rikta om eller flytta mottagarantennen.
- Öka avståndet mellan utrustningen och mottagaren.
- Anslut utrustningen till ett uttag som är kopplat till en annan grupp än vad mottagaren är kopplad till.
- Fråga din återförsäljare eller en kvalificerad radio-/TV-tekniker.



OBS! Om det har gjorts ändringar på skrivaren utan HP:s medgivande kan användarens rätt att använda skrivaren hävas.

Användning av en skärmd gränssnittskabel krävs för att uppfylla gränsvärdena för klass B i del 15 av FCC-bestämmelserna.

Föregångare när det gäller miljövänliga produkter

Skydda miljön

Hewlett-Packard Company har tagit som sin uppgift att tillhandahålla miljövänliga kvalitetsprodukter. Den här produkten har utformats för minsta möjliga miljöpåverkan.

Ozon

Produkten avger ingen ozongas (O₃).

Strömförbrukning

Strömförbrukningen minskar rejält när skrivaren är i startläge och viloläge, vilket sparar naturresurser och pengar utan att produktens höga prestanda försämras. Information om uppfyllandet av ENERGY STAR®-kraven för den här produkten finns på produktens dataark eller specifikationsarket. En lista över kvalificerade produkter finns även på:

www.hp.com/go/energystar

Tonerförbrukning

EconoMode använder mindre toner, vilket kan öka tonerkassetten användningstid.

Pappersanvändning

Den här produktens funktion för automatisk dubbelsidig utskrift (tvåsidig utskrift) och multipelutskrift (flera sidor skrivs ut på samma ark) kan minska mängden papper som används och därmed minska förbrukningen av naturresurser.

Plast

Plastdelar över 25 gram är markerade enligt internationell standard, vilket underlättar återvinningen när produktens livslängd har uppnåtts.

HP LaserJet-förbrukningsartiklar

Det är lätt att returnera och återvinna dina HP LaserJet-tonerkassetter efter användningen (helt kostnadsfritt) via återvinningsprogrammet HP Planet Partners. Information och anvisningar på flera språk levereras med alla skrivarpatroner och annat förbrukningsmaterial för HP LaserJet. Du bidrar ytterligare till att sänka påfrestningarna på miljön om du returnerar flera kassetter samtidigt, i stället för en och en.

HP strävar efter att tillhandahålla innovativa högklassiga produkter och tjänster som är miljövänliga i hela livscykeln, från produktutveckling och tillverkning till distribution, användning och återvinning. Om du deltar i HP Planet Partners-programmet garanterar vi att dina HP LaserJet-tonerkassetter återvinns som de ska, vilket innebär att kassetternas plast och metall används för nya produkter, så att miljön besparas miljontals ton av avfall. Eftersom kassetten återvinns och används i nya produkter, skickas den inte tillbaka till dig. Tack för att du hjälper till att ta ansvar för miljön!



OBS! Använd bara returetiketten när du skickar tillbaka äkta HP LaserJet-tonerkassetter. Använd den inte för HP Inkjet-kassetter, kassetter som inte kommer från HP eller som är påfyllda eller omarbetade eller är garantireturer. Information om återvinning av HP Inkjet-kassetter finns på <http://www.hp.com/recycle>.

Instruktioner för retur och återvinning

USA och Puerto Rico

Den etikett som medföljer HP LaserJet-tonerkassetter används för retur och återvinning av en eller flera förbrukade HP LaserJet-tonerkassetter. Följ instruktionerna nedan.

Flera returer (mer än en kassett)

1. Lägg varje HP LaserJet-tonerkassett i sin ursprungliga förpackning.
2. Tejpa ihop kartongerna med paketeringstejp. Paketet får väga upp till 31 kg.
3. Använd en gemensam förbetald leveransetikett.

ELLER

1. Använd en egen förpackning eller beställ en kostnadsfri samlingslåda från www.hp.com/recycle eller genom att ringa 1-800-340-2445 (rymmer upp till 31 kg med HP LaserJet-tonerkassetter).
2. Använd en gemensam förbetald leveransetikett.

Retur av enstaka kassett

1. Lägg HP LaserJet-tonerkassetten i sin ursprungliga förpackning.
2. Fäst leveransetiketten på förpackningens framsida.

Leverans

När det gäller återvinningsreturer av HP LaserJet-tonerkassetter ger du paketet till UPS vid nästa leverans eller hämtning. Du kan också lämna in paketet hos en auktoriserad UPS-insamlingsplats. Om du vill veta var närmaste UPS-insamlingsplats finns ringer du 020-788 799 eller besöker www.ups.com. Om du returnerar paketet via USPS-etikett lämnar du in det till den amerikanska posten. Om du vill ha mer information eller om du vill beställa fler etiketter eller returkartonger går du till www.hp.com/recycle eller ringer 1-800-340-2445. För UPS-upphämtning debiteras du gällande leveransavgifter. Informationen kan ändras utan föregående meddelande.

För bosatta i Alaska och Hawaii:

Använd inte UPS-etiketten. Ring 1-800-340-2445 för information och instruktioner. Postverket i USA tillhandahåller kostnadsfri returtransport av skrivarkassetter under ett arrangemang med HP för Alaska och Hawaii.

Returer utanför USA

Om du vill delta i HP:s återvinningsprogram följer du bara de enkla anvisningarna i återvinningsguiden (som finns inuti paketet med den nya produkten). Du kan också gå till www.hp.com/recycle. Välj land/region för att få information om hur du ska returnera dina HP LaserJet-utskriftstillbehör.

Papper

Den här produkten kan använda återvunnet papper om papperet motsvarar riktlinjerna i *HP LaserJet Printer Family Print Media Guide*. Produkten lämpar sig för användning av returpapper enligt EN12281:2002.

Materialrestriktioner

Den här HP-produkten innehåller inte kvicksilver.

Den här HP-produkten innehåller ett batteri som kanske måste hanteras på särskilt sätt när produkten har slutat fungera. Batterierna inuti, eller som Hewlett-Packard skickar med för denna produkt, innehåller följande:

HP LaserJet P3010-serien	
Typ	Litium-polykarbonmonofluorid
Vikt	1,5 g
Plats	På moderkortet
Kan tas bort av användaren	Nej



廢電池請回收

Om du vill ha information om återvinning kan du gå till www.hp.com/recycle eller kontakta de lokala myndigheterna eller EIA (Electronics Industries Alliance): www.eiae.org.

Kassering av förbrukad utrustning för användare i privata hushåll i EU.



Om den här symbolen finns på produkten eller förpackningen innebär det att produkten inte får kastas tillsammans med annat hushållsavfall. Det är ditt ansvar att kassera den förbrukade utrustningen genom att lämna den till en uppsamlingsplats för återvinning av förbrukad elektrisk och elektronisk utrustning. Separat insamling och återvinning av den förbrukade utrustningen hjälper till att bevara naturresurser och gör att utrustningen återvinns på ett sätt som skyddar människors hälsa och miljön. Mer information om var du kan lämna din förbrukade utrustning för återvinning får du genom att kontakta kommunen, företaget som ansvarar för sophämtningen eller affären där du köpte produkten.



Kemiska ämnen

HP förbinder sig att efter behov informera kunderna om de kemiska substanser som ingår i våra produkter i syfte att uppfylla lagkrav som REACH (Europaparlamentets och rådets förordning (EG) nr 1907/2006). En kemisk informationsrapport för den här produkten finns på: www.hp.com/go/reach.

Material Safety Data Sheet (MSDS)

MSDS (Material Safety Data Sheets) för förbrukningsmaterial som innehåller kemiska substanser (t.ex. toner) kan hämtas från HP:s webbplats www.hp.com/go/msds eller www.hp.com/hpinfo/community/environment/productinfo/safety.

Mer information

Mer information om dessa miljöämnen:

- Miljöprofil för den här och många relaterade HP-produkter
- HP:s miljöengagemang
- HP:s miljöhanteringssystem
- HP:s program för återvinning av förbrukade produkter
- Säkerhetsinformation om material

Se www.hp.com/go/environment eller www.hp.com/hpinfo/globalcitizenship/environment.

Överensstämmelseintyg

Konformitetsdeklaration

enligt ISO/IEC 17050-1 och EN 17050-1, DoC#: BOISB-0804-00-rel.1,0

Tillverkarens namn: Hewlett-Packard Company

Tillverkarens adress: 11311 Chinden Boulevard
Boise, Idaho 83714-1021, USA

tillkännager att produkten

Produktnamn: HP LaserJet P3010-serien
Inklusive: CB530A – Extra fack för 500 ark

Kontrollmodellnummer²⁾: BOISB-0804-00

Produktalternativ: ALLA
Tonerkassetter: CE255A /CE255X

överensstämmer med följande produktspecifikationer:

Säkerhet: IEC 60950-1:2001 / EN60950-1: 2001 +A11
IEC 60825-1:1993 +A1 +A2 / EN 60825-1:1994 +A1 +A2 (klass 1 laser-/lysdiodprodukt)
GB4943-2001

EMC: CISPR22:2005 / EN 55022:2006 - Class B¹⁾
EN 61000-3-2:2006
EN 61000-3-3:1995 +A1
EN 55024:1998 +A1 +A2
FCC Title 47 CFR, Part 15 Class B²⁾ / ICES-003, Issue 4
GB9254-1998, GB17625.1-2003

Ytterligare information:

Produkten uppfyller kraven i EMC-direktivet 2004/108/EC och lågvoltsdirektivet 2006/95/EEC och är försedd med  CE-märkning.

Denna enhet uppfyller kraven enligt artikel 15 i FCC-bestämmelserna. Användningen avgörs av följande två villkor: (1) enheten får inte orsaka skadliga störningar, och (2) enheten måste acceptera mottagna störningar, inklusive störningar som medför att prestanda påverkas.

1) Produkten har testats i en typisk konfiguration med Hewlett-Packards datorsystem.

2) Den här produkten har tilldelats ett kontrollmodellnummer för att uppfylla bestämmelserna. Det här numret bör inte blandas ihop med marknadsnamnet eller produktnumret.

Boise, Idaho, USA

30 maj 2008

Endast för bestämmelseavsnitt:

Konformitetsdeklaration

enligt ISO/IEC 17050-1 och EN 17050-1, DoC#: BOISB-0804-00-rel.1,0

Kontakt i Europa: Den lokala Hewlett-Packard-återförsäljaren eller Hewlett-Packard GmbH, Department HQ-TRE / Standards Europe, Herrenberger Strasse 140, D-71034, Böblingen, (Fax: +49-7031-14-3143), <http://www.hp.com/go/certificates>

Kontakt i USA: Product Regulations Manager, Hewlett-Packard Company,, PO Box 15, Mail Stop 160, Boise, ID 83707-0015, , (Tel: 208-396-6000)

Säkerhetsinformation

Lasersäkerhet

Center for Devices and Radiological Health (CDRH) hos U.S. Food and Drug Administration har utfärdat regler för laserprodukter tillverkade från och med 1 augusti 1976. Produkter som marknadsförs i Förenta staterna måste uppfylla dessa krav. Enheten är godkänd som en laserprodukt klass 1 under det amerikanska hälso- och personaldepartementets (DHHS) strålningstandard enligt lagen om strålningskontroll för hälsa och säkerhet från 1968. Eftersom strålningen som avges inom skrivaren är fullständigt avskärmat inom skyddande kåpor och externa höljen kan laserstrålen inte tränga ut under någon del av normal användning.

⚠ VARNING: Användning av skrivaren, justeringar av den eller användning av andra metoder än de som anges i denna användarhandbok kan utsätta användaren för skadlig strålning.

Kanadensiska DOC-regler

Complies with Canadian EMC Class B requirements.

« Conforme à la classe B des normes canadiennes de compatibilité électromagnétiques. « CEM ». »

VCCI-deklaration (Japan)

この装置は、情報処理装置等電波障害自主規制協議会（VCCI）の基準に基づくクラスB情報技術装置です。この装置は、家庭環境で使用することを目的としていますが、この装置がラジオやテレビジョン受信機に近接して使用されると、受信障害を引き起こすことがあります。
取扱説明書に従って正しい取り扱いをして下さい。

Nätssladdar (Japan)

製品には、同梱された電源コードをお使い下さい。
同梱された電源コードは、他の製品では使用出来ません。

EMI-deklaration (Korea)

B급 기기 (가정용 방송통신기기)	이 기기는 가정용(B급)으로 전자파적합등록을 한 기기로서 주로 가정에서 사용하는 것을 목적으로 하며, 모든 지역에서 사용할 수 있습니다.
-----------------------	--

Laserdeklaration för Finland

Luokan 1 laserlaite

Klass 1 Laser Apparat

HP LaserJet P3015, P3015d, P3015n, P3015dn, P3015x, laserkirjoitin on käyttäjän kannalta turvallinen luokan 1 laserlaite. Normaalisissa käytössä kirjoittimen suojakotelointi estää lasersäteen pääsyn laitteen ulkopuolelle. Laitteen turvallisuusluokka on määritetty standardin EN 60825-1 (1994) mukaisesti.

VAROITUS !

Laitteen käyttäminen muulla kuin käyttöohjeessa mainitulla tavalla saattaa altistaa käyttäjän turvallisuusluokan 1 ylittävälle näkymättömälle lasersäteilylle.

VARNING !

Om apparaten används på annat sätt än i bruksanvisning specificerats, kan användaren utsättas för osynlig laserstrålning, som överskrider gränsen för laserklass 1.

HUOLTO

HP LaserJet P3015, P3015d, P3015n, P3015dn, P3015x - kirjoittimen sisällä ei ole käyttäjän huollettavissa olevia kohteita. Laitteen saa avata ja huoltaa ainoastaan sen huoltamiseen koulutettu henkilö. Tällaiseksi huoltotoimenpiteeksi ei katsota väriainekasetin vaihtamista, paperiradan puhdistusta tai muita käyttäjän käsikirjassa lueteltuja, käyttäjän tehtäväksi tarkoitettuja ylläpitotoimia, jotka voidaan suorittaa ilman erikoistyökaluja.

VARO !

Mikäli kirjoittimen suojakotelo avataan, olet alttiina näkymättömälle lasersäteilylle laitteen ollessa toiminnassa. Älä katso säteeseen.

VARNING !

Om laserprinterns skyddshölje öppnas då apparaten är i funktion, utsättas användaren för osynlig laserstrålning. Betrakta ej strålen. Tiedot laitteessa käytettävän laseriodin säteilyominaisuuksista: Aallonpituus 775-795 nm Teho 5 m W Luokan 3B laser.

Ämnestabell (Kina)

有毒有害物质表

根据中国电子信息产品污染控制管理办法的要求而出台

部件名称	有毒有害物质和元素					
	铅 (Pb)	汞 (Hg)	镉 (Cd)	六价铬 (Cr(VI))	多溴联苯 (PBB)	多溴二苯醚 (PBDE)
打印引擎	X	0	X	0	0	0
控制面板	0	0	0	0	0	0
塑料外壳	0	0	0	0	0	0
格式化板组件	X	0	0	0	0	0
碳粉盒	X	0	0	0	0	0

3685

0 : 表示在此部件所用的所有同类材料中, 所含的此有毒或有害物质均低于 SJ/T11363-2006 的限制要求。

X : 表示在此部件所用的所有同类材料中, 至少一种所含的此有毒或有害物质高于 SJ/T11363-2006 的限制要求。

注 : 引用的“环保使用期限”是根据在正常温度和湿度条件下操作使用产品而确定的。

Index

A

adress, skrivare
 Macintosh, felsökning 189
adress, TCP/IPv6 31
aktiveringstid
 inställning 89
 ändra 89
akustikspecifikationer 209
Allmänt skyddsfel, undantag OE 188
anpassa dokument
 Windows 98
anslutning
 USB 62
användningssida, utskrift 18
AppleTalk
 avaktivera 67
AppleTalk-inställningar 32
artikelnummer
 EIO-kort 195
 fack 195
 kablar 195
 minne 195
 tonerkassetter 195
avaktivera
 AppleTalk 67
 DLC/LLC 67
 IPX/SPX 67
 nätverksprotokoll 66
avancerade utskriftsalternativ
 Windows 100
avbryta
 utskrift 96
avbryta en utskriftsbegäran 96
avinstallera Macintosh-programvara
 54
avinstallera programvara för
 Windows 48

B

bakre utmatningsfack
 placering 8
 skriva ut till 84
batterier som medföljer 215
behålla, utskrift
 funktioner 91
 åtkomst till funktioner för 91
beställa
 artikelnummer för 195
 förbrukningsmaterial och
 tillbehör 194
beställning
 förbrukningsmaterial via inbäddad
 webbserver 111
bestämmelser om lasersäkerhet
 219
bilddefekter, problemlösning 176
Bonjour-inställningar 56
brevpapper, fylla på 100
bromsspår, problemlösning 180
buktat papper, problemlösning 179
byta ut tonerkassetter 117
båda sidor, skriva ut på
 Macintosh 58
 Macintosh-inställningar 56
 Visa mig, meny 15

D

datum, ange 89
defekter, upprepande 181
deformerade tecken,
 problemlösning 179
delar av tecken saknas,
 problemlösning 177
demonstrationssida, utskrift 18
DHCP-inställningar 30
diagnostik
 nätverk 33

Diagnostik, meny 37
DIMM-kort
 artikelnummer 195
 installera 121
 tillgängliga typer 121
 verifiera installation 125
 åtkomst till 8
direkt USB-utskrift 93
disk
 installera 129
 ta bort 131
Diskraderingsfunktion 113
DLC/LLC
 avaktivera 67
DLC/LLC-inställningar 32
DNS-inställningar
 IPv4 31
 IPv6 31
dokumentriktlinjer 2
dpi, inställningar 56
driftsmiljö
 specifikationer 210
driftsmiljö för produkt
 specifikationer 210
drivrutiner
 förinställningar (Macintosh) 57
 genvägar (Windows) 97
 inställningar 46, 47, 54, 55
 Macintosh, felsökning 189
 Macintosh-inställningar 57
 papperstyper 74
 som ingår 6
 som stöds, Windows 43
 universella 44
 Windows, öppna 97
drivrutiner för PS-emulering
 som stöds, Windows 43
dubbelsidig utskrift
 Macintosh 58

- Macintosh-inställningar 56
- Windows 98
- Visa mig, meny 15
- duplexenhet
 - Macintosh-inställningar 56
- duplexinställningar, ändra 67
- duplexutskrift
 - Macintosh 58
- E**
- EconoMode-inställning 88
- effekt
 - förbrukning 209
- EIO-kort
 - artikelnummer 195
 - installera 129
 - inställningar 29
 - ta bort 131
- ekonomiinställningar 88
- elektriska specifikationer 209
- energispärläge 88
- enhet för dubbelsidig utskrift
 - Visa mig, meny 15
- enhetsstatus
 - fliken Macintosh-tjänster 60
- enhetsupptäckt 63
- e-postvarningar 56
- EPS-filer, felsökning 190
- Ethernet-kort, artikelnummer 195
- etiketter
 - utmatningsfack, välja 84
- EU, kassering 215
- Explorer, versioner som stöds
 - inbäddad webbserver 109
- F**
- fack
 - artikelnummer 195
 - dubbelsidig utskrift, Macintosh 58
 - kapacitet 75
 - konfigurera 82
 - Macintosh-inställningar 56
 - pappersorientering 77
 - placering 8
 - Visa mig, meny 15
- fack, inmatning
 - konfigurera 19
- fack, status
 - HP Easy Printer Care 106
- fack, utmatning
 - kapacitet 75
 - placering 8
 - välja 84
- fack 1
 - fylla på 77
 - Pappersorientering 77
- Fack 1
 - dubbelsidig utskrift, Macintosh 58
 - konfigurera 82
- Fack 2
 - fylla på 79
 - konfigurera 82
- fack 3
 - fysiska specifikationer 208
- fack för 500 ark
 - fylla på 79
- Fack för 500 ark
 - konfigurera 82
- fack för hårdvaruintegration 114
- FastRes 6
- fel
 - programvara 187
- felmeddelanden
 - e-postvarningar 56
 - lampor, kontrollpanel 12
 - typer av 141
- felsökning
 - checklista 138
 - direktanslutningsproblem 184
 - dubbelsidig utskrift 174
 - EPS-filer 190
 - Macintosh-problem 189
 - nätverksproblem 184
 - OH-film 173
 - pappershanteringsproblem 171
 - problem med direkt USB-utskrift 185
 - sidor skrivs inte ut 183
 - sidor skrivs ut långsamt 183
 - tomma sidor 183
 - upprepande defekter 181
 - USB-kablar 183
 - Visa mig, meny 15
- filkatalog, skriva ut 18
- Finsk deklaration avseende
 - lasersäkerhet 219
- fjärruppdatering av inbyggd
 - programvara 133
- flera sidor per ark 58
 - Windows 98
- fliken Information, inbäddad
 - webbserver 110
- fliken Inställningar, inbäddad
 - webbserver 111
- fliken Nätverk, inbäddad
 - webbserver 111
- fliken Tjänster
 - Macintosh 60
- fläckar, problemlösning 177, 180
- formaterare
 - säkerhet 115
- funktioner 3, 6
- fylla på
 - fack 1 77
 - fack 2 79
 - fack för 500 ark 79
 - Visa mig, meny 15
- fysiska specifikationer 208
- färgtext
 - skriv ut som svart 100
- Förbjuden åtgärd, fel 188
- förbrukad produkt, kassering 215
- förbrukningsmaterial
 - artikelnummer 195
 - beställa 194
 - beställa via inbäddad
 - webbserver 111
 - byta ut tonerkassetter 117
 - förfalskat 116
 - hantera 20
 - inte från HP 116
 - status, visa med
 - HP Skrivarprogram 56
 - status, visa med inbäddad
 - webbserver 110
 - utbytesintervall 116
 - återvinna 213
- förbrukningsmaterial, status
 - HP Easy Printer Care 106
- förfalskat förbrukningsmaterial 116
- förinställningar (Macintosh) 57
- förlängt energispärläge
 - tid 88
 - ändra inställningar 88
- förstasida
 - använd olika papper 57
- försättsblad 57, 97

förvara
tonerkassetter 116

G

garanti
kundens egen reparation 202
licens 200
produkt 198
tonerkassetter 199
gateway, ange standard 65
genvägar 97
grovt papper
utmatningsfack, välja 84
grå bakgrund, problemlösning 178
gränssnittsportar, placering 9

H

hantera nätverket 65
hantera utskrifter 83
hantering, nätverk 63
hjälp, Visa mig, meny 15
hjälpknapp, kontrollpanel 13
hjälpmedelsfunktioner 7
HP:s kundtjänst 203
HP:s miljöprogram 213
HP:s speciallinje för bedrägerier 116
HP Easy Printer Care
alternativ 106
beskrivning 49
hämtning 49
operativsystem som stöds 49
webbläsare som kan användas
49
öppna 106
HP Jetdirect skrivarserver
inbyggd programvara
uppdatering 135
HP Jetdirect-skrivarserver
artikelnummer 195
installera 129
ta bort 131
HP Skrivarprogram 55, 56
HP Universell skrivardrivrutin 44
HP-UX-programvara 51
HP Web Jetadmin 49, 112
inbyggd programvara
uppdatering 135
hårddisk
radering 113

hårddiskar
krypterade 114
Hämta utskrift, meny 16
höger sidopanel, placering 8

I

inbyggd programvara, uppdatera
133
inbäddad webbserver 49, 109
funktioner 109
Macintosh 56
tilldela lösenord 113
Information, meny 18
informationssidor
skriva ut 104
inmatningsfack
konfigurera 19
installera
EIO-kort 129
minne (DIMM-kort) 121
USB-enheter 126
inställningar
drivrutiner 47, 55
drivrutinsförinställningar
(Macintosh) 57
prioritet 46, 54
inställningar för papper med anpassad
storlek
Macintosh 57
inställningar för proxyserver 31
inte från HP, förbrukningsmaterial
116
Internet Explorer, versioner som stöds
inbäddad webbserver 109
IP-adress
IPv4 30
Macintosh, felsökning 189
IP-adressering, nätverk 64
IPsec 113
IP-säkerhet 113
IPv4-adress 65
IPv4-inställningar 30
IPv6-adress 66
IPv6-inställningar 31
IPX/SPX
avaktivera 67
IPX/SPX-inställningar 32

J

Jetadmin
inbyggd programvara
uppdateringar 135
Jetadmin, HP Web 49, 112
Jetdirect skrivarserver
inbyggd programvara
uppdatering 135
Jetdirect-skrivarserver
artikelnummer 195
installera 129
ta bort 131
jobblagring
funktioner 91

K

kablar
USB, felsökning 183
Kanadensiska DOC-regler 219
kapacitet för fack och enheter 75
kartongpapper
utmatningsfack, välja 84
kassering, förbrukad produkt 215
kassetter
artikelnummer 195
beställning via inbäddad
webbserver 111
byta ut 117
funktioner 6
garanti 199
inte från HP 116
lagring 116
statusmeddelanden 12
utbytesintervall 116
återvinna 213
kassetter, toner
Macintosh-status 60
klocka, realtid 89
ange 89
knappar, kontrollpanel 12
konfigurationssida
Macintosh 56
konfigurationssida, skriva ut 18
Konfigurera enhet, meny 21
kontrollpanel
inställningar 46, 54
knappar 12
lampor 12
meddelanden, typer av 141
papperstyper 74

- placering 8
- rengöringssida, skriva ut 132
- säkerhet 114
- teckenfönster 12
- kontrollpanelens menyer
 - inbäddad Jetdirect 29
 - menyn EIO <X> Jetdirect 29
- kontrollpanelsmenyer
 - diagnostik 37
 - hantera förbrukningsmaterial 20
 - hämta utskrift 16
 - information 18
 - inmatning/utmatning 29
 - konfigurera enhet 21
 - pappershantering 19
 - systeminställningar 25
 - undermenyn PCL 22
 - utskrift 21
 - Utskriftskvalitet 23
 - Visa mig 15
 - återställning 35
 - öppna 12, 14
- kopior, antal
 - Windows 100
- Koreanska EMI-bestämmelser 219
- korrekturläsa och vänta 91
- korrektur och vänta
 - Windows 99
- krav för läsare
 - inbäddad webbserver 109
- krav för webbläsare
 - inbäddad webbserver 109
- kundstöd
 - serviceinformationsblankett 205
- kundsupport
 - länkar i inbäddad webbserver 111
 - ompackning av produkt 204
 - online 203
 - sidor i HP Skrivarprogram 56
- kuvert
 - påfyllningsorientering 77
 - skrynkliga, problemlösning 180
 - trassel 173
 - utmatningsfack, välja 84
- kvalitet. *Se* utskriftskvalitet
- kvicksilverfri produkt 215

L

- lagrade jobb 91
 - säkerhet 114
- lagrade utskrifter
 - skapa 91
 - skriva ut 91
 - ta bort 92
- lagra jobb
 - Windows 99
- lagring, utskrift
 - funktioner 91
 - Macintosh-inställningar 56, 59
 - åtkomst till 91
- lampor, kontrollpanelen 12
- licens, programvara 200
- liggande orientering
 - inställning, Windows 98
- linjal, upprepande defekter 181
- linjer, problemlösning 177, 180, 181
- Linux-programvara 51
- litet papper
 - utmatningsfack, välja 84
- ljus utskrift
 - problemlösning 177
- luftfuktighet
 - problemlösning 176
 - specifikationer 210
- Lås resurser, Macintosh 56
- länkhastighetsinställningar 35, 67
- lösa
 - direktanslutningsproblem 184
 - nätverksproblem 184
 - problem med direkt USB-utskrift 185
- löst tonerpulver, problemlösning 178

M

- Macintosh
 - AppleTalk 67
 - drivrutiner, felsökning 189
 - drivrutinsinställningar 55, 57
 - HP Skrivarprogram 55
 - inbäddad webbserver 56
 - operativsystem som kan användas 54
 - problem, felsökning 189
 - programvara 55
 - support 203
 - ta bort programvara 54

- USB-kort, felsökning 191
 - ändra storlek på dokument 57
- Macintosh drivrutininställningar
 - Lagra utskrift 59
- Macintosh-drivrutinsinställningar
 - anpassad pappersstorlek 57
 - fliken Tjänster 60
 - vattenstämplar 58
- material
 - anpassad storlek, Macintosh-inställningar 57
 - automatiskt val av fack 83
 - fylla på fack 1 77
 - fylla på fack 2 79
 - fylla på fack för 500 ark 79
 - förstasida 57
 - kapacitet för fack och enheter 75
 - sidor per ark 58
 - storlekar som kan användas 71
 - typer som stöds 74
 - Visa mig, meny 15
- materialrestriktioner 215
- Material Safety Data Sheet (MSDS) 215
- material som kan användas 71
- meddelanden 2
 - e-postvarningar 56
 - lampor, kontrollpanel 12
 - typer av 141
- meddelanden, nätverk 63
- meddelanden om
 - förbrukningsmaterial konfigurera 20
- menyer, kontrollpanel
 - diagnostik 37
 - hantera förbrukningsmaterial 20
 - hämta utskrift 16
 - inbäddad Jetdirect 29
 - information 18
 - inmatning/utmatning 29
 - konfigurera enhet 21
 - menyn EIO <X> Jetdirect 29
 - pappershantering 19
 - systeminställningar 25
 - undermenyn PCL 22
 - utskrift 21
 - Utskriftskvalitet 23
 - Visa mig 15
 - återställning 35
 - öppna 12, 14

- meny för inbäddad JetDirect 29
- menykarta, skriver ut 18
- menyn EIO <X> Jetdirect 29
- Menyn Hantera
 - förbrukningsmaterial 20
- Menyn Inmatning/utmatning 29
- menyn Visa mig 15
- miljöfunktioner 5
- minne
 - artikelnummer 195
 - installera DIMM-kort 121
 - permanenta resurser 125
 - som ingår 55
 - uppgradera 121
 - verifiera installation 125
- minne (DIMM)
 - säkerhet 115
- mjukvara
 - inbäddad webserver, Macintosh 56
 - operativsystem som stöds, Windows 42
- modeller, funktionsjämförelse 3
- mot förfalskat förbrukningsmaterial 116
- mått, produkt 208

N

- Netscape Navigator, versioner som stöds
 - inbäddad webserver 109
- nätverk
 - AppleTalk 67
 - avaktivera protokoll 66
 - delnätmask 65
 - diagnostik 33
 - enhetsupptäckt 63
 - HP Web Jetadmin 112
 - inställningar, ändra 65
 - IP-adressering 64
 - IPv4-adress 65
 - IPv6-adress 66
 - konfigurera 63
 - länkhastighetsinställningar 35
 - lösenord, ställa in 65
 - lösenord, ändra 65
 - Macintosh-inställningar 56
 - meddelande och hantering 63
 - protokoll 29
 - protokoll som stöds 63

- standardgateway 65
- säkerhet 29, 64
- nätverks
 - inställningar 29
- näverk
 - inställningar, visa 65

O

- OH-film
 - utmatningsfack 84
- omgivning runt produkten
 - problemlösning 176
- ompackning av produkt 204
- online-support 203
- operativsystem som stöds 54
 - Windows 42
- orientering
 - inställning, Windows 98

P

- packning av produkt 204
- papper
 - anpassad storlek, Macintosh-inställningar 57
 - anpassa storlek, välja 97
 - automatiskt val av fack 83
 - buktat 179
 - fylla på fack 1 77
 - fylla på fack 2 79
 - fylla på fack för 500 ark 79
 - första och sista sidan, använda annat papper 97
 - förstasida 57
 - försättsblad, använda annat papper 97
 - kapacitet för fack och enheter 75
 - problemlösning 176
 - sidor per ark 58
 - skevt 179
 - skrynkligt 180
 - specialstorlekar 73
 - storlek, välja 97
 - storlekar som kan användas 71
 - typ, välja 97
 - typer som stöds 74
 - Visa mig, meny 15
- papper, sortera 194
- Pappershantering, meny 19
- papperstrassel
 - Visa mig, meny 15

- pausa en utskriftsbegäran 96
- PCL-drivrutiner
 - som stöds, Windows 43
 - universella 44
- PCL-teckensnittslista, skriva ut 18
- PDF-filer, skriva ut 121
- permanenta resurser 125
- personliga utskrifter 91
- portar
 - felsökning Macintosh 191
 - som kan användas 6
- portar, gränssnitt
 - placering 9
- PPD-filer
 - som ingår 55
- PPD-filer (PostScript Printer Description)
 - som ingår 55
- prickar, problemlösning 177, 180
- prioritet, inställningar 46, 54
- privata jobb
 - Windows 99
- problemlösning
 - bilddefekter 176
 - bromsspår 180
 - brutna linjer 181
 - buktat papper 179
 - delar av tecken saknas 177
 - e-postvarningar 56
 - fläckar 177
 - grå bakgrund 178
 - linjer 177, 180
 - ljus utskrift 177
 - meddelanden, typer av 141
 - miljö 176
 - nätverk 33
 - papper 176
 - skeva sidor 179
 - skrynkligt papper 180
 - suddig utskrift 181
 - textkvalitet 179, 181
 - upprepade bilder 181
 - upprepade defekter 178
 - utskriftskvalitet 176
 - utsmetad toner 178
 - Windows-frågor 188
 - vita prickar 180
- processorhastighet 6
- produktjämförelse 3

- produktstatus
 - HP Easy Printer Care 106
 - program
 - Macintosh 55
 - programvara
 - avinstallera för Windows 48
 - avinstallera i Macintosh 54
 - HP Easy Printer Care 49, 106
 - HP Skrivarprogram 55
 - HP Web Jetadmin 49
 - inbäddad webbserver 49
 - inställningar 46, 54
 - licensavtal för programvara 200
 - operativsystem som kan användas 54
 - programvaru
 - problem 187
 - ProRes 6
 - protokoll, nätverk 29, 63
 - PS-teckensnittlista, skriva ut 18
 - punkter, problemlösning 177, 180
 - på/av-knapp, placering 8
- R**
- radera hårddisken 113
 - rak pappersbana 84
 - realtidsklocka 89
 - rengöring
 - utsida 132
 - Resolution Enhancement-teknik (REt) 56
 - REt (Resolution Enhancement-teknik) 56
 - riktlinjer, dokument 2
- S**
- service
 - informationsblankett 205
 - ompackning av produkt 204
 - sidföljd, ändra 100
 - sidor
 - ingen utskrift 183
 - långsam utskrift 183
 - tomma 183
 - sidor per ark 58
 - Windows 98
 - SIMM-kort, inkompatibilitet 121
 - skeva sidor 179
 - skrivarinställningar
 - konfigurera 21
 - skrivarkassetter
 - statusmeddelanden 12
 - skriva ut
 - felsökning 183
 - från USB-lagringsenheter 93
 - skriva ut på båda sidor
 - Macintosh 58
 - skriva ut på samma pappersark 58
 - Windows 98
 - skriv ut på båda sidor
 - Windows 98
 - skrynkligt papper, problemlösning 180
 - snabbkopieringsjobb 91
 - sneda sidor 179
 - Solaris-programvara 51
 - spara resurser 125
 - spara resurser, minne 125
 - speciallinje för bedrägerier 116
 - specialmaterial
 - riktlinjer 76
 - specialpapper
 - riktlinjer 76
 - specialstorlekar på papper 73
 - specifikationer
 - driftsmiljö 210
 - elektriska och akustiska 209
 - funktioner 6
 - fysiska 208
 - Spool32, fel 188
 - standardgateway, ange 65
 - status
 - fliken Macintosh-tjänster 60
 - HP Easy Printer Care 106
 - HP Skrivarprogram, Macintosh 56
 - inbäddad webbserver 110
 - meddelanden, typer av 141
 - status, förbrukningsmaterial
 - meddelanden på kontrollpanelen 12
 - status för förbrukningsmaterial
 - meddelanden på kontrollpanelen 12
 - status för förbrukningsmaterial, fliken
 - Tjänster
 - Macintosh 60
 - status för förbrukningsmaterial,
 - Tjänster, flik
 - Windows 100
 - statussida för förbrukningsmaterial,
 - utskrift 18
 - stoppa en utskriftsbegäran 96
 - storleksanpassa dokument
 - Macintosh 57
 - ström
 - felsökning 138
 - strömbrytare, placering 8
 - stående orientering
 - inställning, Windows 98
 - subnätmask 65
 - suddig utskrift, problemlösning 181
 - support
 - länkar i inbäddad webbserver 111
 - ompackning av produkt 204
 - online 100, 203
 - serviceinformationsblankett 205
 - sidor i HP Skrivarprogram 56
 - Systeminställningar, meny 25
 - systemkrav
 - inbäddad webbserver 109
 - Säker diskradering 113
 - säkerhet
 - diskradering 113
 - fack för hårdvaruintegrering 114
 - inställningar 29
 - krypterad hårddisk 114
 - nätverk 64
 - säkerhetsfunktioner 7, 113
 - säkerhetsinformation 219
- T**
- ta bort Macintosh-programvara 54
 - TCP/IP
 - manuell konfiguration av IPv4-parametrar 65
 - manuell konfiguration av IPv6-parametrar 66
 - TCP/IP-inställningar 29
 - tecken, deformerade 179
 - teckensnitt
 - EPS-filer, felsökning 190
 - permanenta resurser 125
 - som ingår 6
 - Överför Macintosh 56
 - teckensnittlista, utskrift
 - PCL 18
 - PS 18

- teknisk support
 - ompackning av produkt 204
 - online 203
 - serviceinformationsblankett 205
- temperaturspecifikationer 210
- tester
 - nätverk 33
- text, problemlösning
 - deformerade tecken 179
 - suddig 181
- tid för energisparläge
 - aktivera 88
 - avaktivera 88
- tidsklocka, ange realtid 89
- tillbehör
 - artikelnummer 195
 - beställa 194
 - tillgängliga 6
- tips 2
- tomma sidor
 - felsökning 183
- toner
 - täthet, ange 56
 - utskriftskvalitet, problemlösning 178
- tonerkasset
 - hantera 116
- tonerkassetter
 - artikelnummer 195
 - beställning via inbäddad webbserver 111
 - byta ut 117
 - funktioner 6
 - garanti 199
 - inte från HP 116
 - lagring 116
 - Macintosh-status 60
 - utbytesintervall 116
 - återvinna 213
- transportera produkt 204
- trassel
 - kuvert 173
 - utskriftskvalitet, efter 176
 - åtgärda 170
- tungt papper
 - utmatningsfack, välja 84
- tvåsidig utskrift
 - Macintosh 58
 - Windows 98
 - Visa mig, meny 15
- täthet
 - inställningar 56
 - problemlösning 177
- U**
 - Undermenyn PCL 22
 - universell skrivardrivrutin 44
 - UNIX-programvara 51
 - uppdatering av inbyggd programvara, Macintosh 56
 - uppgradera inbyggd programvara 133
 - uppgradera minne 121
 - upplösning
 - funktioner 6
 - inställningar 56
 - problemlösning, kvalitet 176
 - upprepade defekter, problemlösning 178, 181
 - upprepande defekter, felsökning 181
 - upprepning av bild, problemlösning 181
 - USB-enheter
 - installera 126
 - USB-kabel, artikelnummer 196
 - USB-konfiguration 62
 - USB-lagringsenheter
 - skriva ut från 93
 - USB-port
 - felsökning 183
 - felsökning Macintosh 191
 - som kan användas 6
 - utdatakvalitet. *Se* utskriftskvalitet
 - utskrift
 - Snabbkopia 91
 - Utskrift, meny 21
 - utskrifter
 - korrekturläsa och vänta 91
 - lagrade 91
 - Macintosh-inställningar 56
 - privata 91
 - utskriftskvalitet
 - bilddefekter 176
 - bromsspår 180
 - brutna linjer 181
 - deformerade tecken 179
 - delar av tecken saknas 177
 - fläckar 177
 - grå bakgrund 178
 - linjer 177
 - ljus utskrift 177
 - löst tonerpulver 178
 - miljö 176
 - papper 176
 - problemlösning 176
 - suddig 181
 - trassel, efter 176
 - upprepade bilder 181
 - upprepade defekter 178
 - utsmetad toner 178
 - vita linjer 180
 - vita prickar 180
 - Utskriftskvalitet, meny 23
 - utskriftslagring
 - Macintosh-inställningar 59
 - åtkomst till 91
 - utskriftsuppgifter 95
 - utsmetad toner, problemlösning 178
- V**
 - vanliga orsaker
 - trassel 156
 - varningar 2
 - varningar, e-post 56
 - vattenstämplar 58
 - Windows 98
 - VCCI-deklaration (Japan) 219
 - veckat papper, problemlösning 180
 - vikt, produkt 208
 - viktigt, meddelanden 2
 - visa mig-sidor
 - skriva ut 104
 - vita linjer eller prickar, problemlösning 180
 - vykort
 - utmatningsfack, välja 84
 - vågigt papper, problemlösning 179
 - växla läge för brevpapper 100
- W**
 - webbplatser
 - bedrägerirapporter 116
 - HP Web Jetadmin, hämta 112
 - kundsupport 203
 - Macintosh-kundsupport 203
 - Material Safety Data Sheet (MSDS) 215
 - Webbplatser
 - universell skrivardrivrutin 44

Web Jetadmin
inbyggd programvara
uppdatering 135

Windows
drivrutiner som stöds 43
drivrutinsinställningar 47
operativsystem som kan
användas 42
problemlösningsfrågor 188
universell skrivardrivrutin 44

Å

återanvända 213
Återställ, meny 35
återvinna
Retur av HP-förbrukningsmaterial
och miljöprogram 214
återvinning 5

Ä

ändra storlek på dokument
Macintosh 57
Windows 98

Ö

överensstämmelseförklaring 217
Överför fil, Macintosh 56
övre utmatningsfack
placering 8
skriva ut till 84

